

# ASIENTO PARA DUCHA

Planos y construcción ›

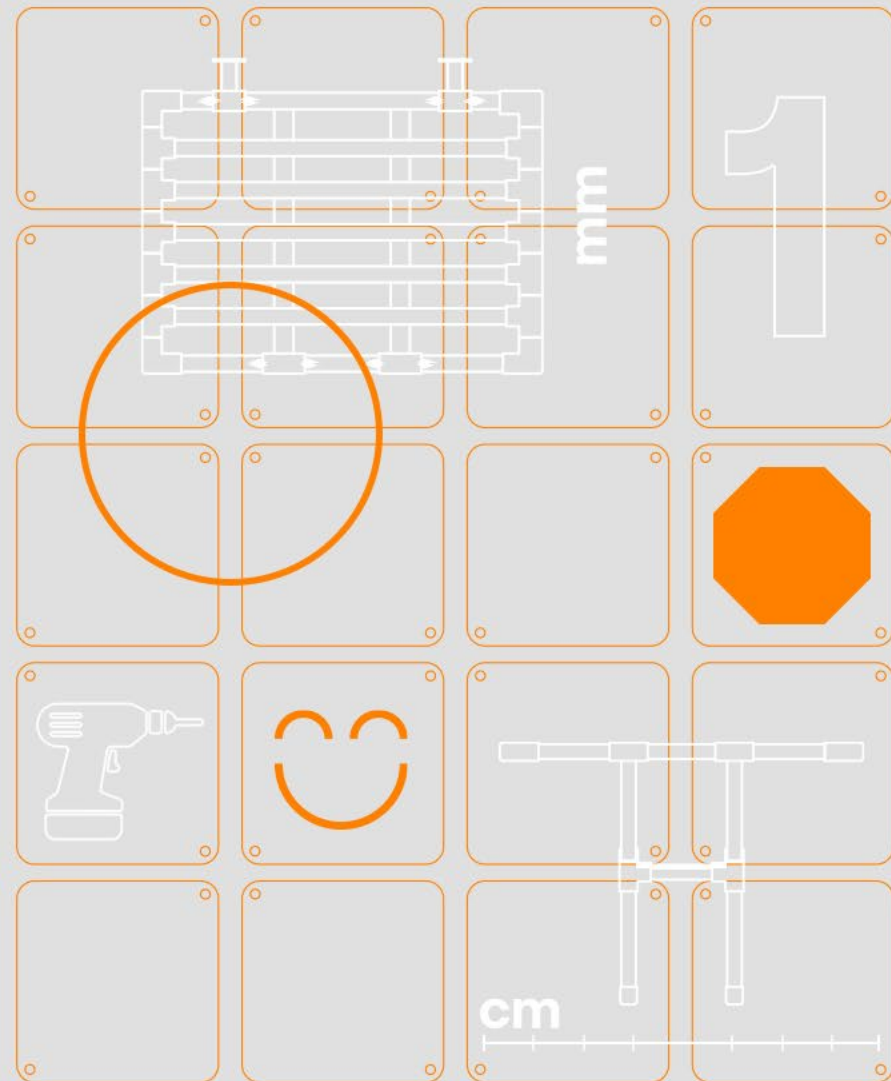

Proyecto | #CasasInclusivasPromart

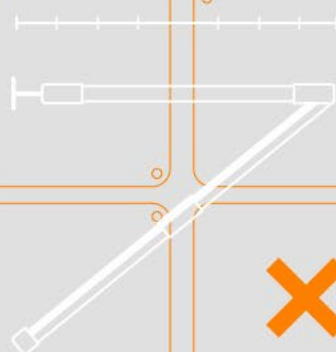

 **PROMART**  
H O M E C E N T E R

# ANTES DE EMPEZAR...

## MATERIALES

Trabajaremos este proyecto con aluminio de 1 pulgada (in.) que puedes encontrar en Promat y nos ayudaremos con las siguientes herramientas y accesorios: amoladora con un disco para aluminio, remache, remachadora, broca para metal 5/32 y atornillador. Con todo esto listo empezamos.

Los sku son:

PRODUCTO	SKU	CANTIDAD
Tubo redondo de aluminio	20092	3
Codo de aluminio 1"	23729	4
Tee de aluminio 1"	23755	14
Soporte pasante de aluminio	23749	2
Regatones	22354	2
Remache pop 1/8" - 5/8"	16674	50
Pernos punta espada	1060393	8
Remachadora básica	77192	1

## HERRAMIENTAS



CINTA MÉTRICA



REMACHADORA



AMOLADORA



ATORNILLADOR

## CORTES

NÚMERO	PIEZA	Anch.	Lar.
1	Frente 01	1 in.	540 mm
2	Frente 02	1 in.	540 mm
3	Lateral 01	1 in.	360 mm
4	Lateral 02	1 in.	360 mm
5	Barra asiento 01	1 in.	580 mm
6	Barra asiento 02	1 in.	580 mm
7	Barra asiento 03	1 in.	580 mm
8	Barra asiento 04	1 in.	580 mm
9	Barra asiento 05	1 in.	580 mm
10	Pata 01	1 in.	660 mm
11	Pata 02	1 in.	660 mm
12	Unión patas	1 in.	210 mm

\*Las medidas que están indicadas en el listado de pieza se deben respetar porque al unirlos con las T o los codos, se suman centímetros de más por estos accesorios. Guíate de los paso a paso de la mano con la lista de materiales.

\*Es necesario personalizar todo lo que se pueda este asiento ducha, en otras palabras haga el ejercicio de medir la altura del adulto mayor cuando este esté parado. Desde su cadera hasta el suelo es la medida que debe tomar en cuenta para la altura en donde se realizará la instalación en la pared. Atención con lo solicitado pues cortaremos todas las piezas indicadas menos las patas.

\*Tener en consideración usar tarugos de plástico para la instalación.

## GUÍA DE PIEZAS

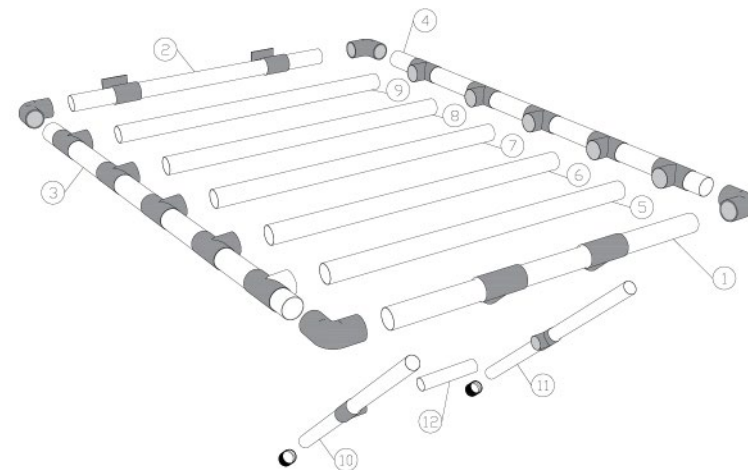

# PASO A PASO

## PASO 1

Empezaremos con la pieza 1, a la cual insertaremos 2 Tee de aluminio. Estos no los remacharemos sino que con la broca para metal 5/32 haremos un hueco tal como lo indica el gráfico y colocaremos pernos punta espada en ambos lados de las Tee de aluminio. Esto permitirá que la Tee de aluminio no se mueva pero si gire.

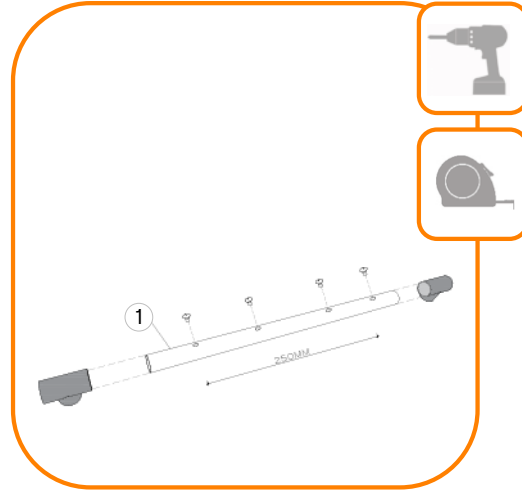

## PASO 2

Luego en los extremos de nuestra pieza 1 colocaremos codos y remacharemos.

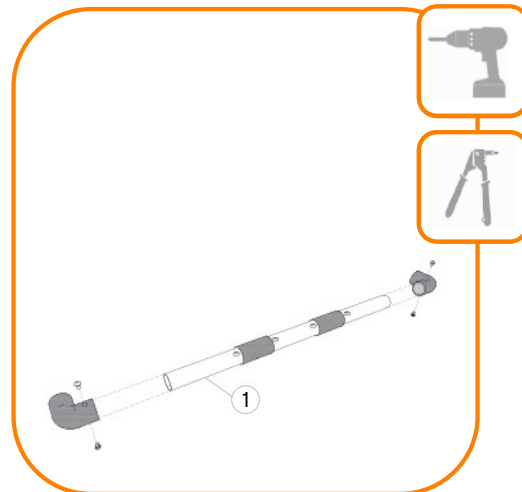

## PASO 3

En cada codo puesto en la pieza 1 colocaremos las piezas 3 y 4 para pasar a remachar.

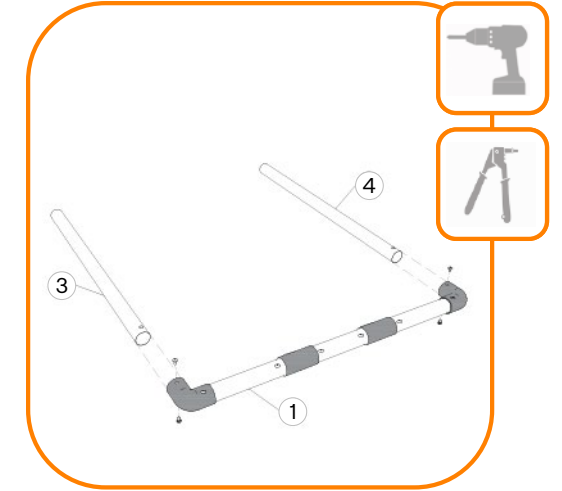

## PASO 4

A las piezas 5, 6, 7, 8 y 9 les colocaremos en los extremos Tee de aluminio y remacharemos.

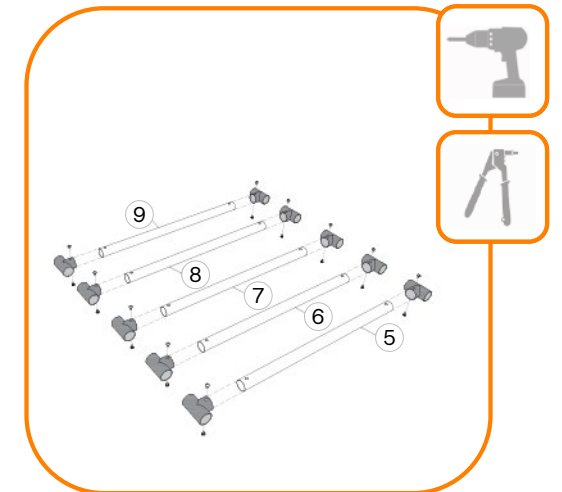

# PASO A PASO

## PASO 5

Luego a nuestra pieza 2 , insertamos 2 pasantes que se anclarán en la pared. Estos, al igual que en el paso 1 no los remacharemos sino que con la broca haremos un hueco tal como lo indica el plano y colocaremos pernos punta espada en ambos lados de los soportes pasantes de aluminio. Tener en cuenta que estos se instalarán a la pared luego del armado.

\*Considerar si la persona pesa más de 60 Kg, colocaremos un pasante adicional.

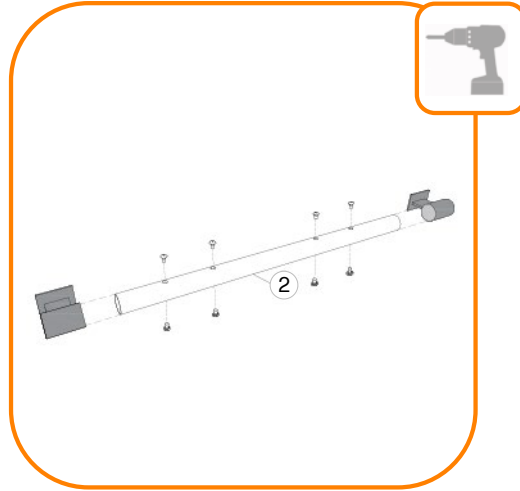

## PASO 6

En los extremos de nuestra pieza 2 colocaremos codos y remacharemos.

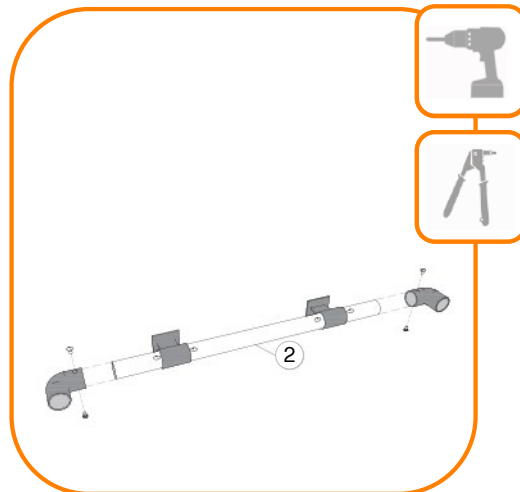

## PASO 7

Ahora lo trabajado en el paso 4 se unirá con el paso 3. En nuestras piezas 3 y 4 se insertarán las piezas 5, 6, 7, 8 y 9 tal como lo indica el gráfico. Una vez que estén colocados, remachamos.

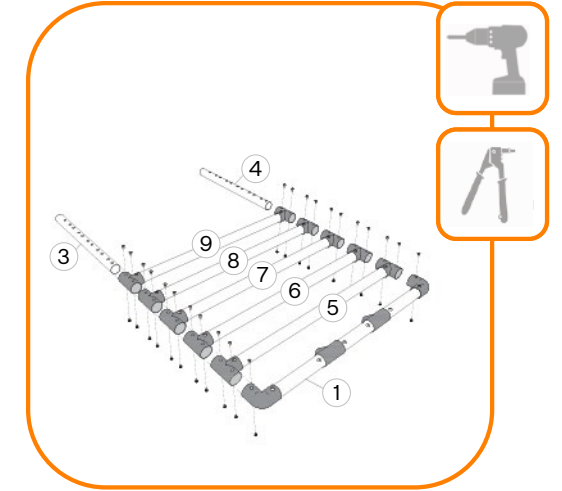

## PASO 8

Comenzaremos a armar las patas. En los extremos de nuestra pieza 12 colocaremos 2 Tee de aluminio para luego pasar las patas.

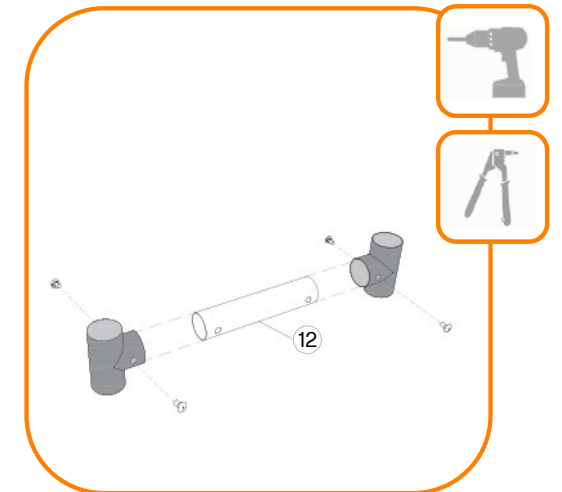

# PASO A PASO

## PASO 9

Por nuestra pieza 12 ya armada insertaremos las piezas 10 y 11. Remacharemos las Tee de aluminio de la pieza 12 cuando lleguemos al centro de las piezas 10 y 11.

\*Las patas pueden ser personalizadas. En esta guía se indica una medida referencial que puede tomar en cuenta, pero le recomendamos personalizar para una mayor comodidad.

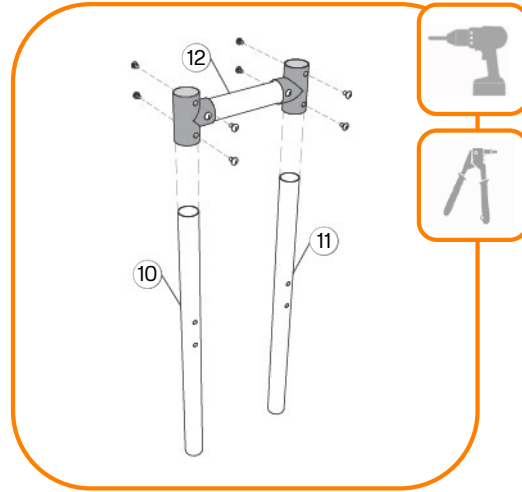

## PASO 10

En la pieza 1 que tiene las Tee colocamos las piezas 10 y 11 y remachamos.

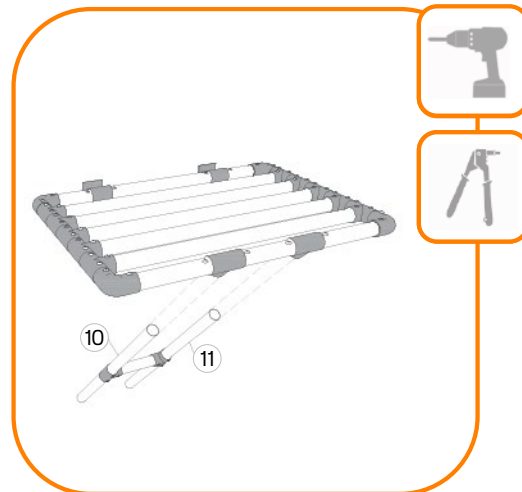

## PASO 11

Al final de nuestras piezas 10 y 11 colocaremos remaches.

\*Recuerde que las patas se apoyan en la arista entre la pared y piso de ducha para asegurar que no se muevan mientras el adulto mayor se encuentra usando el asiento para ducha.

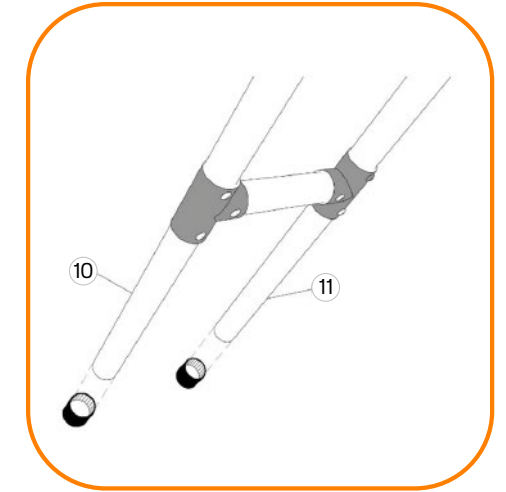

Encuentra más proyectos y productos en

**PROMART**  .pe