



Informe de Gestión

2016
FUNDACION
PES
DESCALZOS



FOTO: Archivo FPD.

Shakira, Fundadora

A lo largo de mi vida he visto cómo la educación hace milagros, he visto vidas e incluso comunidades enteras transformarse. Y créanme, ver que un niño que no tenía oportunidades de triunfar, logra salir adelante y obtener igualdad de oportunidades en su adultez, es una sensación tan satisfactoria, que incluso supera la de ganarme un Grammy.

Esa es la pasión que me ha movido toda mi vida, y es por eso que creo firmemente que no podemos pausar y pedirle a los niños que no crezcan hasta que tengamos todo resuelto. Es hoy que tenemos tantas cosas por hacer, y no solo las Organizaciones No Gubernamentales, esto es responsabilidad también del sector privado y el gubernamental, es un asunto de todos; es nuestro compromiso con la humanidad.

Tenemos que invertir en seres humanos, es lo más inteligente, la mejor estrategia y lo más justo. Necesitamos aplicar las ideas y estrategias de los negocios, los recursos económicos, humanos y el talento de nuestras compañías, en resolver problemas sociales. Y es que cada dólar, cada peso que se invierte en educación no es dinero perdido, es una inversión social, una inversión humana. Es además una inversión que no necesita que esperemos 50 años para ver los resultados, pues tan pronto como una escuela se hace presente en una comunidad, comienza ese proceso transformador que se hace evidente ante los ojos de cualquiera.

En la Fundación Pies Descalzos queremos un país y un mundo en igualdad de oportunidades, es por eso que con nuestro modelo de

intervención queremos no solo brindar educación a niños, niñas y jóvenes; queremos además llenarlos de herramientas para su vida, queremos cuidar de su alimentación y sana nutrición; porque creemos que cuando se quiere hacer un programa de educación de calidad, se tienen que integrar muchísimos aspectos. Y que además no solo pueden ser los estudiantes los beneficiados, sino por el contrario, debe ser toda la comunidad. Es por eso que nuestros colegios son centros de puertas abiertas, donde comunidades enteras pueden acceder a proyectos educativos, sociales, deportivos y transformadores.

¿Sabían que el mundo deberá prepararse para alimentar a nueve mil millones de personas? ¿Y que de no ser así caeremos en el riesgo de ser una sociedad de conflicto y hambruna? ¿estará esta generación de niños lista para aceptar la tarea de eliminar la desnutrición y proporcionar seguridad alimenticia? ¿estarán preparados para encontrar soluciones e innovar con respecto al cambio climático, desempleo y los problemas más complejos que enfrenta la humanidad? Es por eso que hoy los invito a reflexionar sobre el futuro de sus hijos, de mis hijos, y de los 250 millones de niños en riesgo que necesitan que pongamos la balanza a su favor; que necesitan que trabajemos duro por ellos y llevemos oportunidades de cambio hasta el último rincón del mundo entero.

Muy cordialmente,



Patricia Sierra, Directora Ejecutiva

Estimados amigos:

Terminado el 2016, sentimos una enorme agradecimiento con usted y con el resto de personas y organizaciones que creyeron en nosotros y nos apoyaron. Ha sido un año de muchos avances para la Fundación Pies Descalzos, nos sentimos felices por los resultados obtenidos. Aprovechamos este momento para celebrar y presentar un informe de resultados que sirve para seguir motivándonos en el 2017.

Desde nuestros inicios nos comprometimos con mejorar el acceso y la calidad de la Educación que reciben los niños en Colombia, desde una propuesta de Desarrollo que entiende la Escuela más allá del aula de clase. Conscientes de que la infraestructura para atender los niños preescolares y escolares es insuficiente y/o inadecuada, construimos colegios que desde lo público den salidas a la problemática y por sobre todo desarrollamos un modelo de intervención donde lo público y lo privado interactúan conjuntamente.

Logramos construir un equipo comprometido y dedicado, al cual agradecemos enormemente hacer parte de la causa de la Educación en Colombia. En el camino hemos tenido la fortuna de realizar alianzas con organizaciones del sector público y privado, así como los voluntarios nacionales y extranjeros que apoyan en los territorios nuestra gestión.

El año 2017 está lleno de retos para la Fundación en el nuevo escenario de País, y donde la Educación tiene un papel importante. Esperamos seguir contando con su apoyo, así como el de muchas más personas y organizaciones comprometidas con la construcción del país en Paz que todos queremos que solo será posible si mejoramos la calidad de vida de nuestros ciudadanos más importantes los niños y las niñas.

Muy cordialmente,

A handwritten signature in black ink, appearing to be the name Patricia Sierra.

¿QUÉ HACEMOS?



EDUCACIÓN PÚBLICA DE CALIDAD

Acompañamiento permanente a docentes y directivos en procesos de reflexión y formación en estrategias pedagógicas pertinentes e innovadoras, así como la construcción de espacios dignos y adecuados para la educación.



NUTRICIÓN

Mejorar y fortalecer la alimentación diaria y balanceada, promoviendo estilos de vida saludable en las escuelas que apoyamos, logrando que las niñas y niños lleguen a niveles de nutrición adecuados, tengan mayores grados de concentración y aprendizaje.



HERRAMIENTAS PARA LA VIDA

Promover procesos de crecimiento personal y desarrollo sostenible, buscando que las personas reconozcan sus habilidades y las aprovechen para aportar en el progreso de sus comunidades.

ESCUELA DE PUERTAS ABIERTAS

La escuela es además, el Centro de Desarrollo Comunitario donde coinciden proyectos e iniciativas de los grupos sociales que les permiten participar en las dinámicas locales y municipales.



¿QUÉ PASÓ EN EL 2016?

CARTAGENA

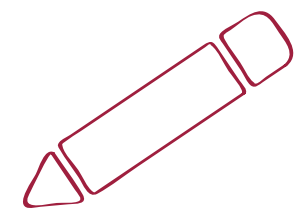

1.331 Estudiantes



850 Estudiantes Valorados Nutricionalmente

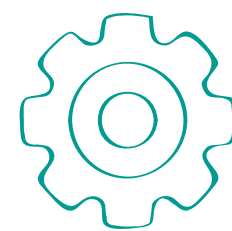

60 Participantes de Escuela de Puertas Abiertas

BARRANQUILLA

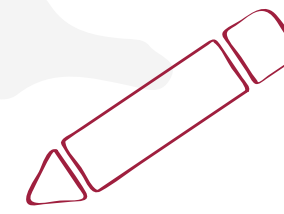

1.247

Estudiantes



935

Estudiantes Valorados Nutricionalmente

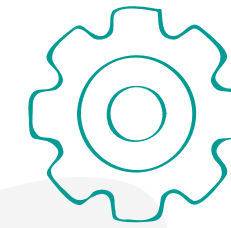

250

Participantes de Escuela de Puertas Abiertas

QUIBDÓ

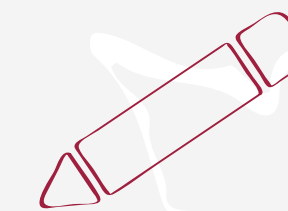

835

Estudiantes



481

Estudiantes Valorados Nutricionalmente

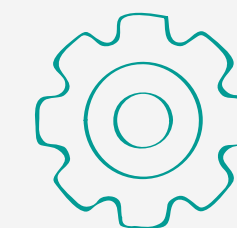

362

Participantes de Escuela de Puertas Abiertas



FOTO: Jhon Neiver Borja Robledo

GESTIÓN 2016

LOGROS 2016

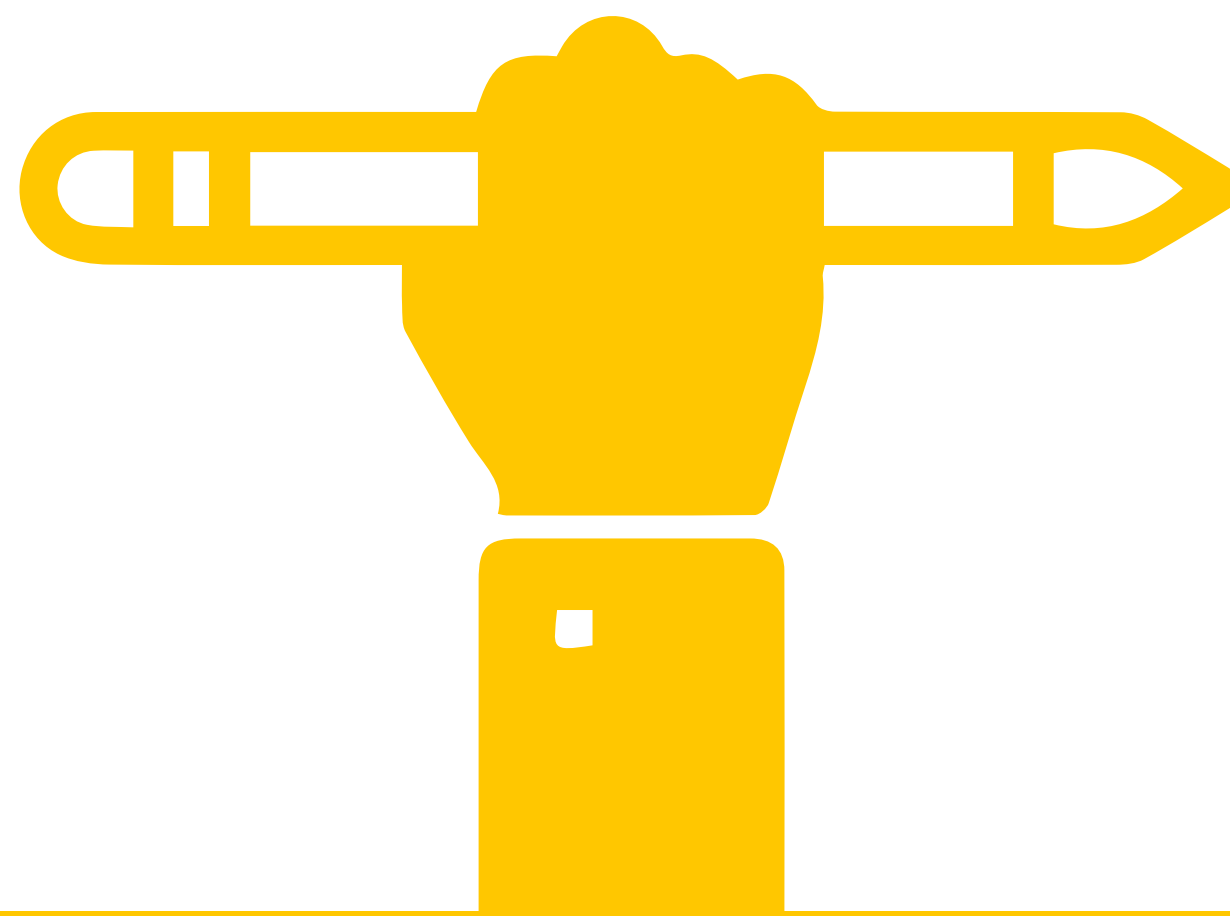

MEJORA EN PRUEBAS SABER

La IED Fundación Pies Descalzos Barranquilla obtuvo un importante reconocimiento en el 2016 debido a sus resultados en las pruebas SABER 11, que se evidenció con un estudio realizado por la Fundación Alberto Merani.

La IE Fundación Pies Descalzos Cartagena tuvo su **primera promoción en el año 2016**, obteniendo su primera medición en Pruebas Saber 11. Los resultados obtenidos la situaron como la mejor Institución Educativa de la zona en la que está ubicada y la 4ta con mejor puntaje dentro de los 7 colegios administrados por la Diócesis, con tan solo 2 años de funcionamiento.



BAJA DESERCIÓN ESCOLAR

El índice de deserción escolar en Colombia para el año 2016 es del 3,08%. El nivel de deserción de las instituciones educativas apoyadas por la Fundación Pies Descalzos es de **2,3%** es decir, se encuentra por debajo del promedio nacional. Es importante mencionar que este logro se debe principalmente a que nuestros estudiantes entienden que la educación es el único motor para romper el círculo de la inequidad y les da herramientas para mejorar su calidad de vida y la de sus familias. Los programas desarrollados por la Fundación Pies Descalzos en las Instituciones Educativas, genera en los estudiantes un sentido de pertenencia y de compromiso con ellos mismos y con sus procesos educativos, además de ayudar a superar las dificultades de los contextos en los que se encuentran inmersos.



BAJO ÍNDICE DE EMBARAZO ADOLESCENTE

Las IE Fundación Pies Descalzos durante el año 2016 registraron tan solo un caso de embarazo adolescente, lo que equivale al **0.04% de la población estudiantil**; el porcentaje registrado en la mayoría de Instituciones Educativas de orden oficial es del 19%. Este bajo índice en esta problemática obedece a la intervención de tipo integral que se realiza con los estudiantes de nuestras escuelas, afectando no solo su aspecto cognitivo, sino también generando espacios que permitan el desarrollo de sus habilidades socioemocionales y el trabajo con las familias como parte activa del proceso de formación de sus hijos.



70% DE LOS DOCENTES



El 70% de ellos sienten que la Fundación Pies Descalzos responde a sus necesidades de formación para hacer cada día mejor su trabajo. El 93% de ellos participan activamente en la Formación a Docentes brindada por la fundación.

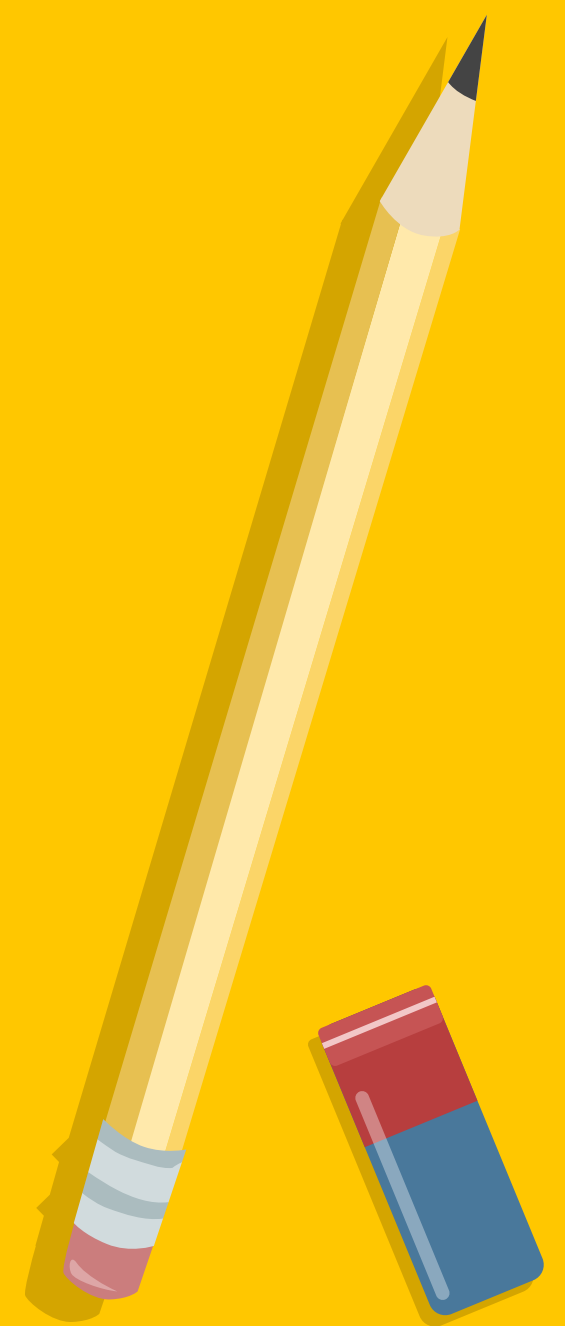

92% DE LOS ESTUDIANTES



Los estudiantes de los colegios Fundación Pies Descalzos, ven las Pruebas SABER como la posibilidad de tener más y mejores oportunidades para acceder a la educación superior. El 92% de los estudiantes menciona que la Formación en Pruebas SABER es muy útil y el 95% dice querer seguir haciendo parte de esta formación.

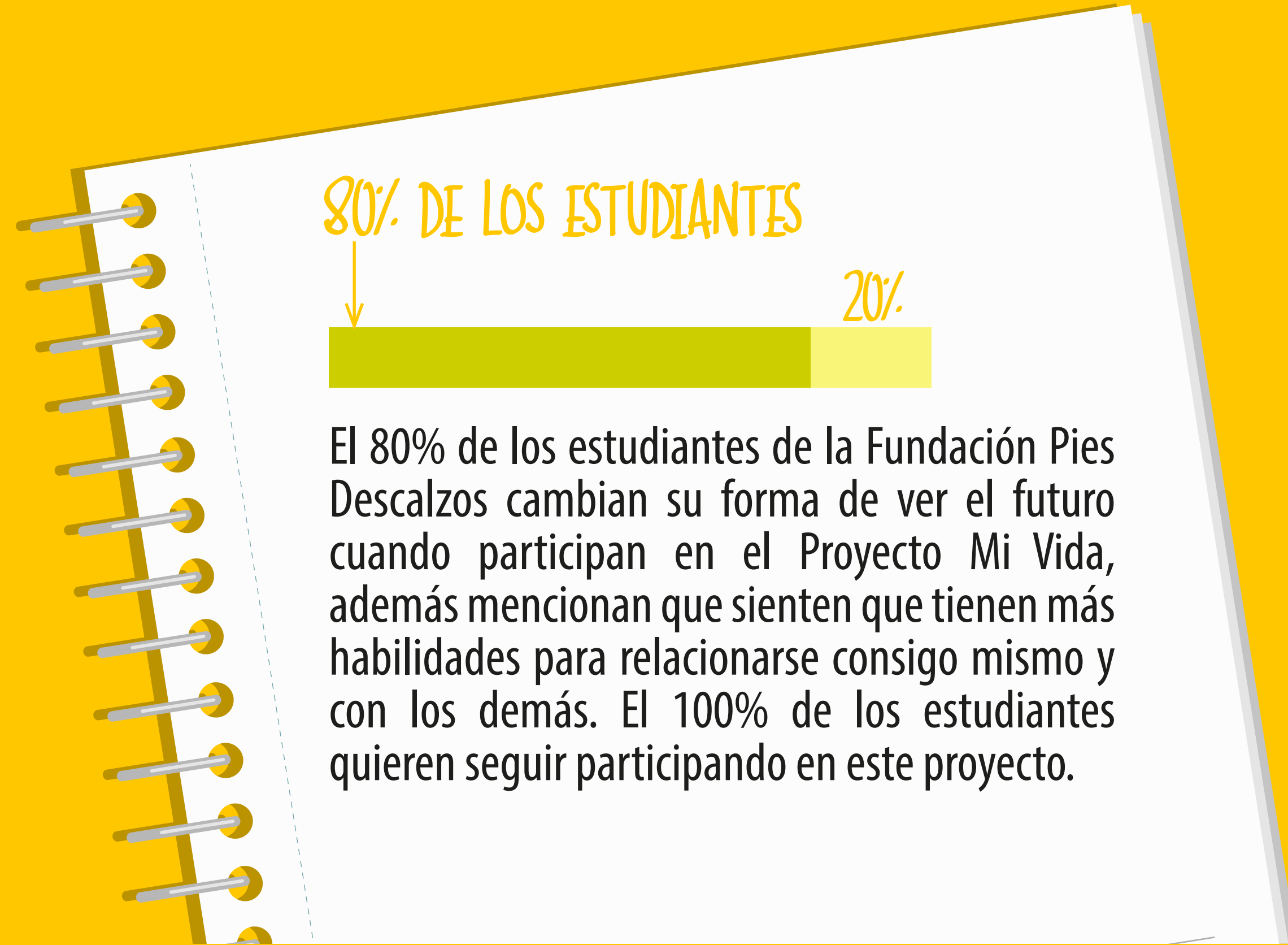

80% DE LOS ESTUDIANTES



El 80% de los estudiantes de la Fundación Pies Descalzos cambian su forma de ver el futuro cuando participan en el Proyecto Mi Vida, además mencionan que sienten que tienen más habilidades para relacionarse consigo mismo y con los demás. El 100% de los estudiantes quieren seguir participando en este proyecto.

EDUCACIÓN DE CALIDAD



COLEGIO COHETE 2016

Durante los años 2011- 2015 la Fundación Alberto Merani realizó un estudio longitudinal para evidenciar qué colegios públicos del país tenían la tendencia más creciente al mejoramiento en las Pruebas SABER 11.

El colegio de Barranquilla obtuvo este galardón por ser el colegio público de Colombia con mayor aceleración en un corto tiempo y mejor desempeño en Pruebas Saber durante los últimos años.

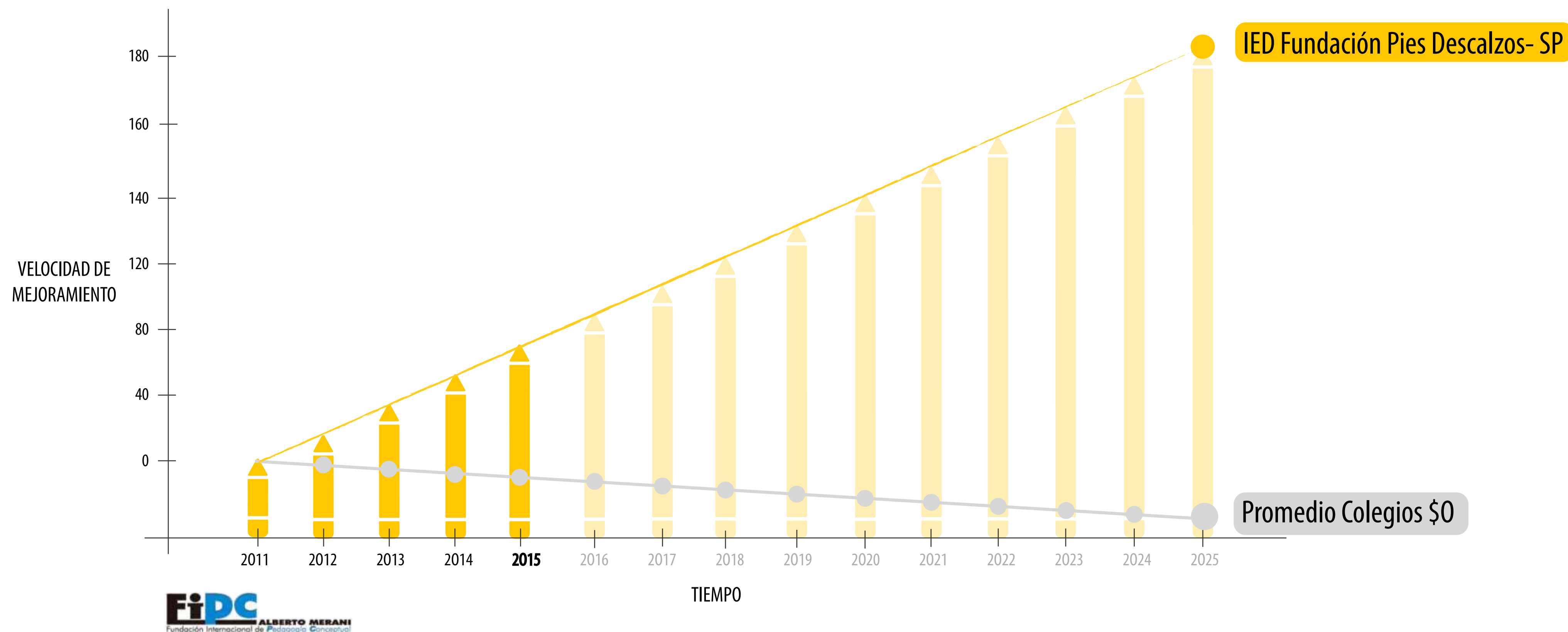

Total Estudiantes

1.247



Estudiantes Graduados

73



Jornadas de Acompañamiento a Docentes

35



Horas en Formación a Docentes

71



Barranquilla

Barranquilla

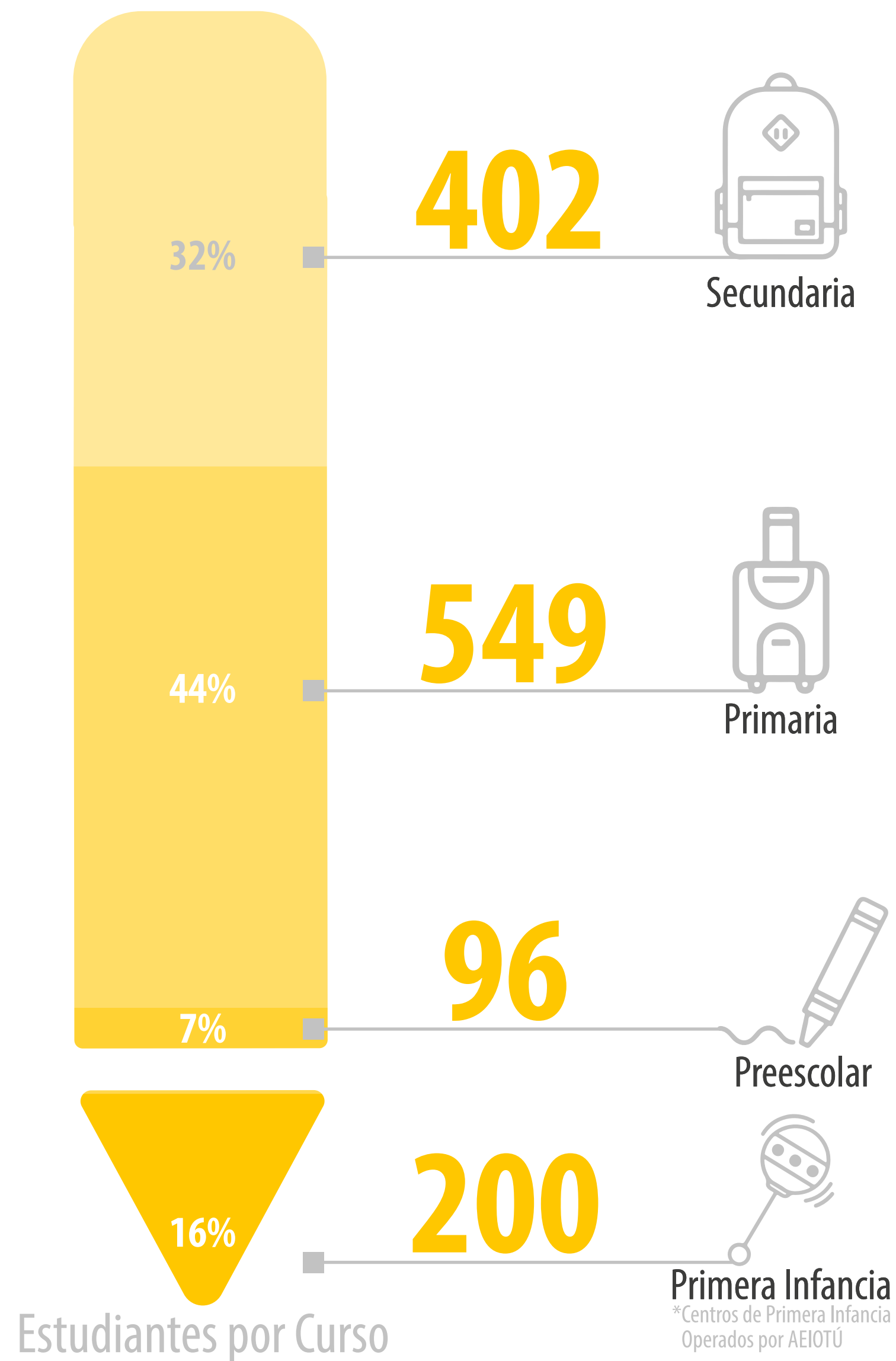

El Colegio de Barranquilla obtuvo el tercer mejor puntaje de la ciudad en el Índice Sintético de Calidad Educativa elaborado por Colombia Aprende, logrando un puntaje de 8.08 sobre 10 en aspectos como progreso, desempeño, eficiencia y ambiente escolar.



Anthony Mourao
Voluntario Francés

“La misión con los niños era intercultural, dándoles más información sobre Europa y también realizar intervenciones que mezclaran la educación cívica con la segunda lengua”.

Total Estudiantes

1.331



Estudiantes Graduados

22



Jornadas de Acompañamiento a Docentes

10



Horas en Formación a Docentes

40



Cartagena

*Colegio administrado por la Arquidiócesis de Cartagena.

Cartagena



Juan de la Cruz
Coordinador de la I.E.F.P.D

“He evidenciado la contribución al mejoramiento de la calidad educativa, a través de los programas, proyectos y convenios con entidades externas que buscan de igual manera transformar la calidad de vida de los miembros de la comunidad”.



El Proyecto “Mi vida” desarrolla en los estudiantes de grado 11 la capacidad de construir su perspectiva del futuro teniendo en cuenta el contexto, sus limitaciones y además sus fortalezas, haciendo énfasis en el desarrollo de sus habilidades socioemocionales.

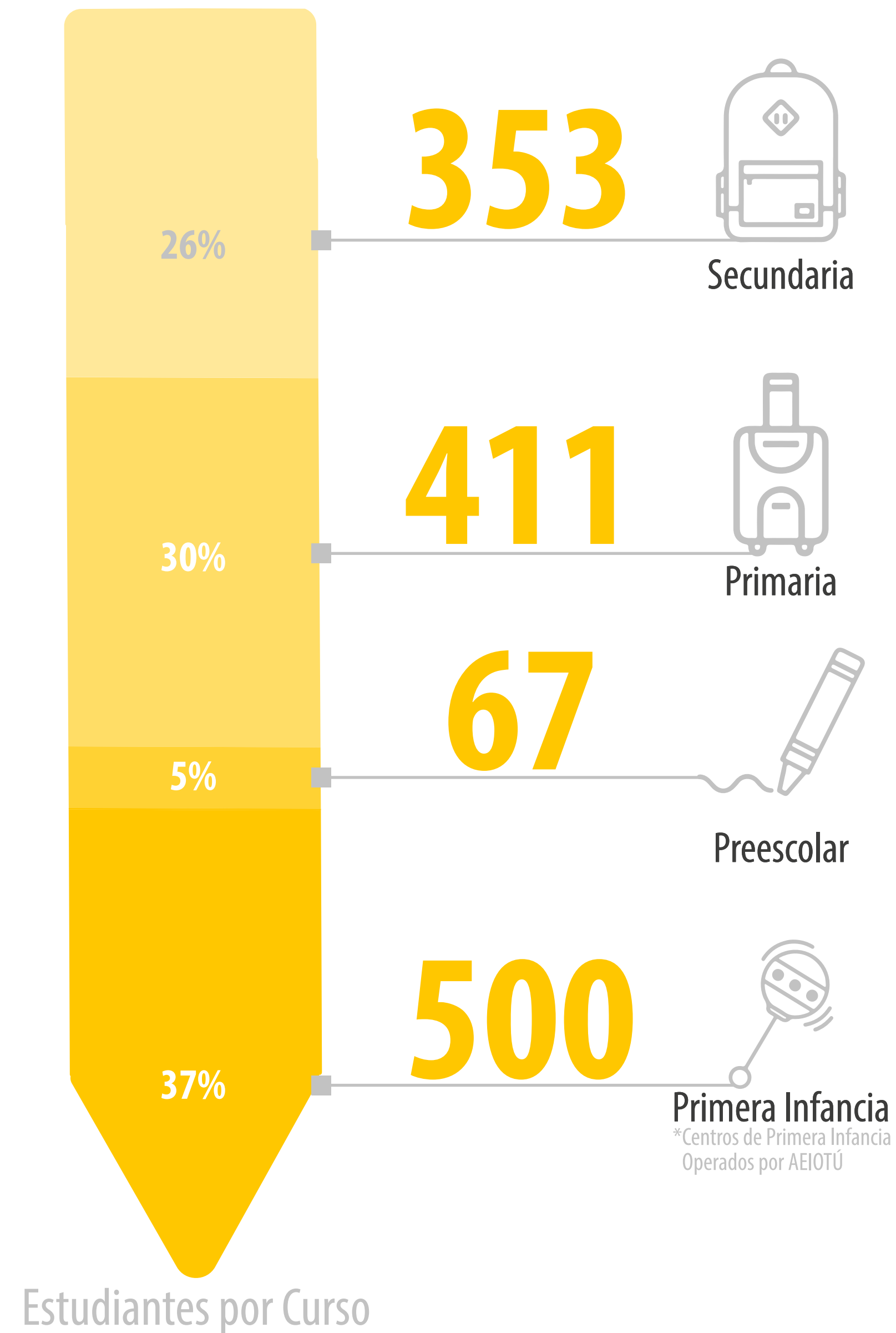

Total Estudiantes

835



Jornadas de Acompañamiento a Docentes

117



Horas en Formación a Docentes

76



Quiibdó

Quibdó

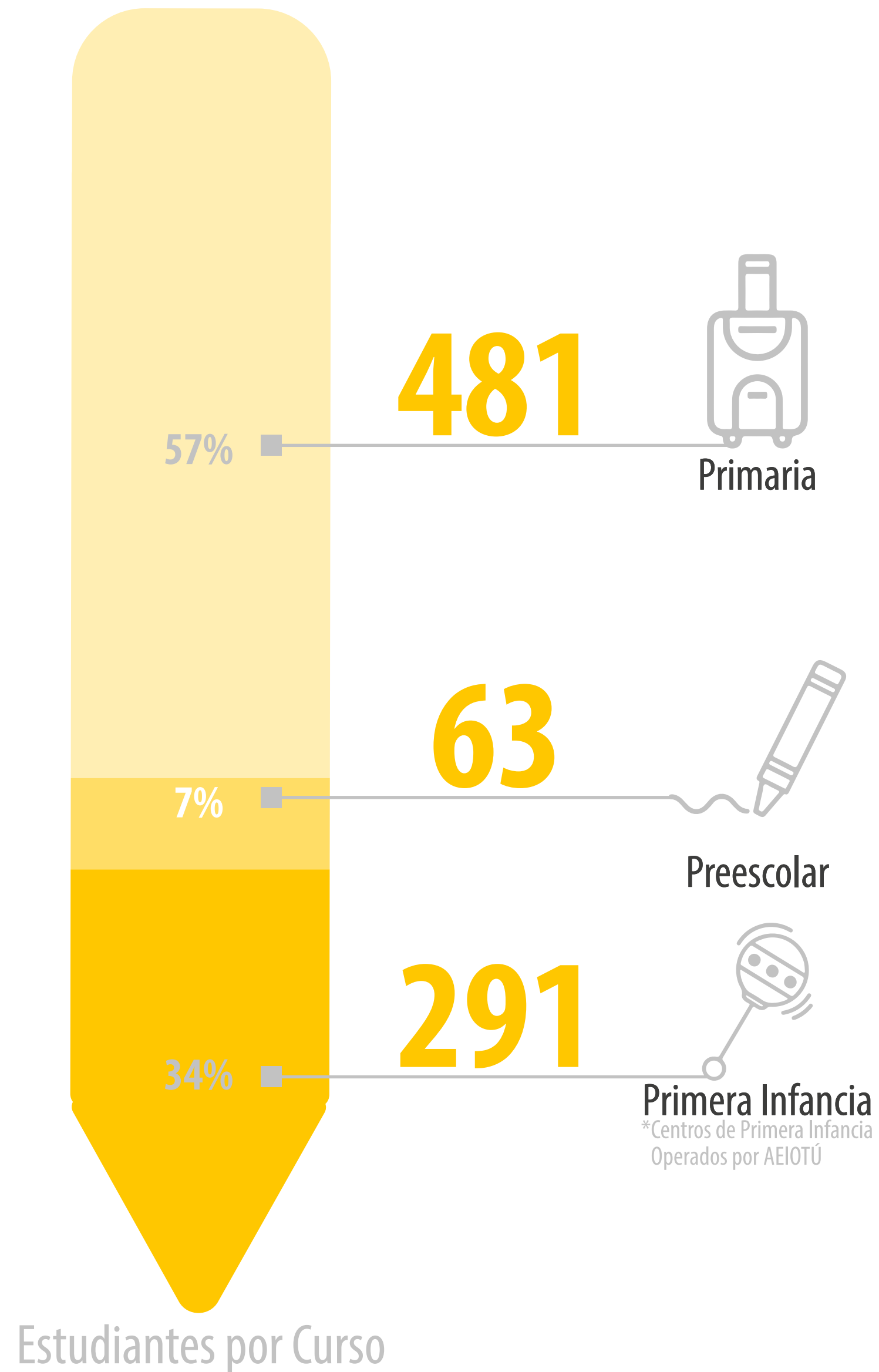

Desarrollo del Proyecto Viernes de Afrocolombianidad. Los estudiantes tienen un espacio para reconocer su riqueza étnica, cultural y natural, sintiéndose orgullosos de ella.



Yarvin Palacios
Egresado INTAR y voluntario

"Interactuamos con las comunidades y niños de la escuela, a través de la música como herramienta para el cambio social y así evitar que caigan en malos pasos. Se realizaron jornadas de deportes y recreativas con el fin de vincular a la sociedad en una sana convivencia de paz y armonía."

ESTUDIANTES QUE INGRESAN A EDUCACIÓN SUPERIOR

ESTUDIANTES GRADUADOS EN CARTAGENA

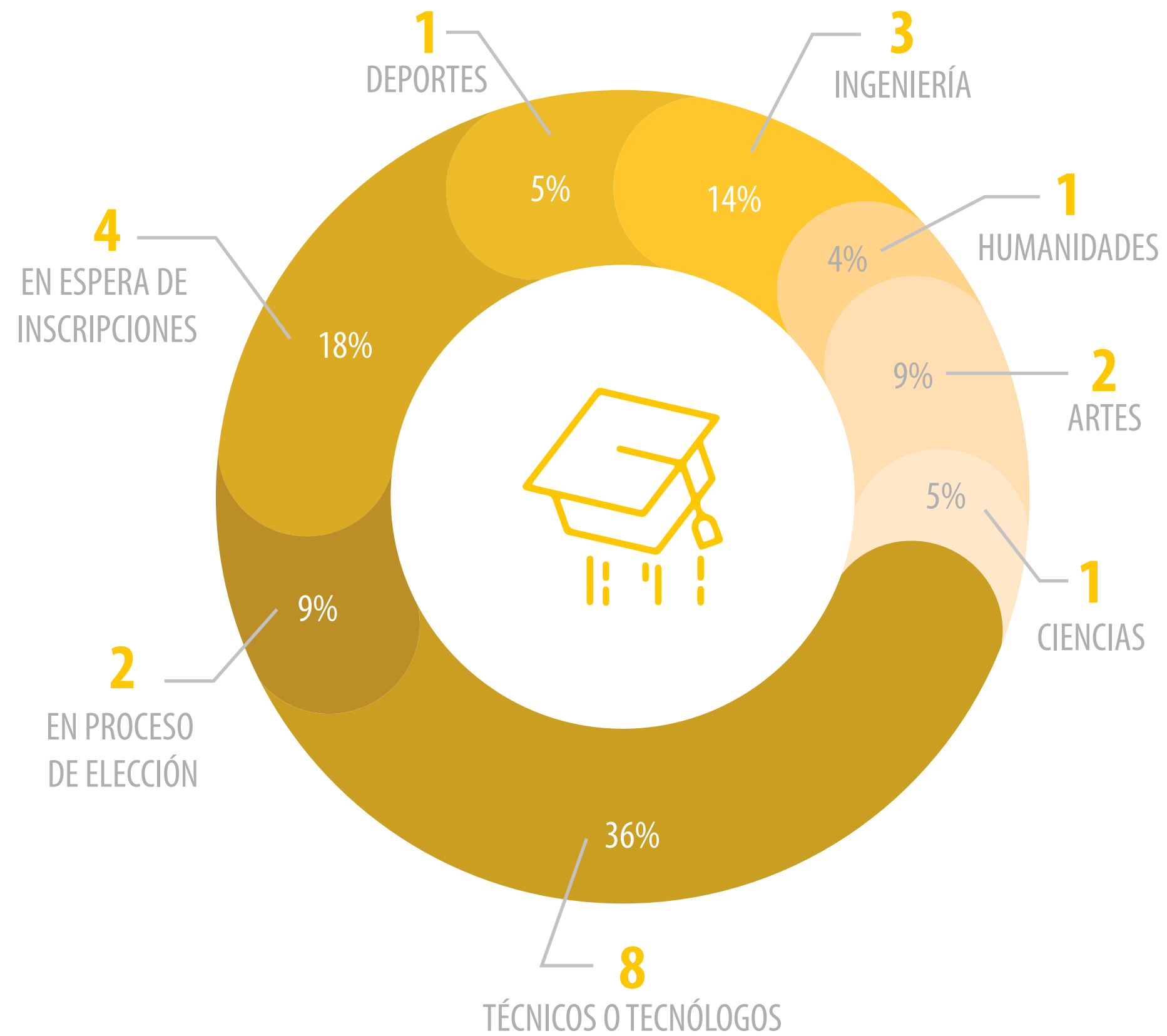

ESTUDIANTES GRADUADOS EN BARRANQUILLA

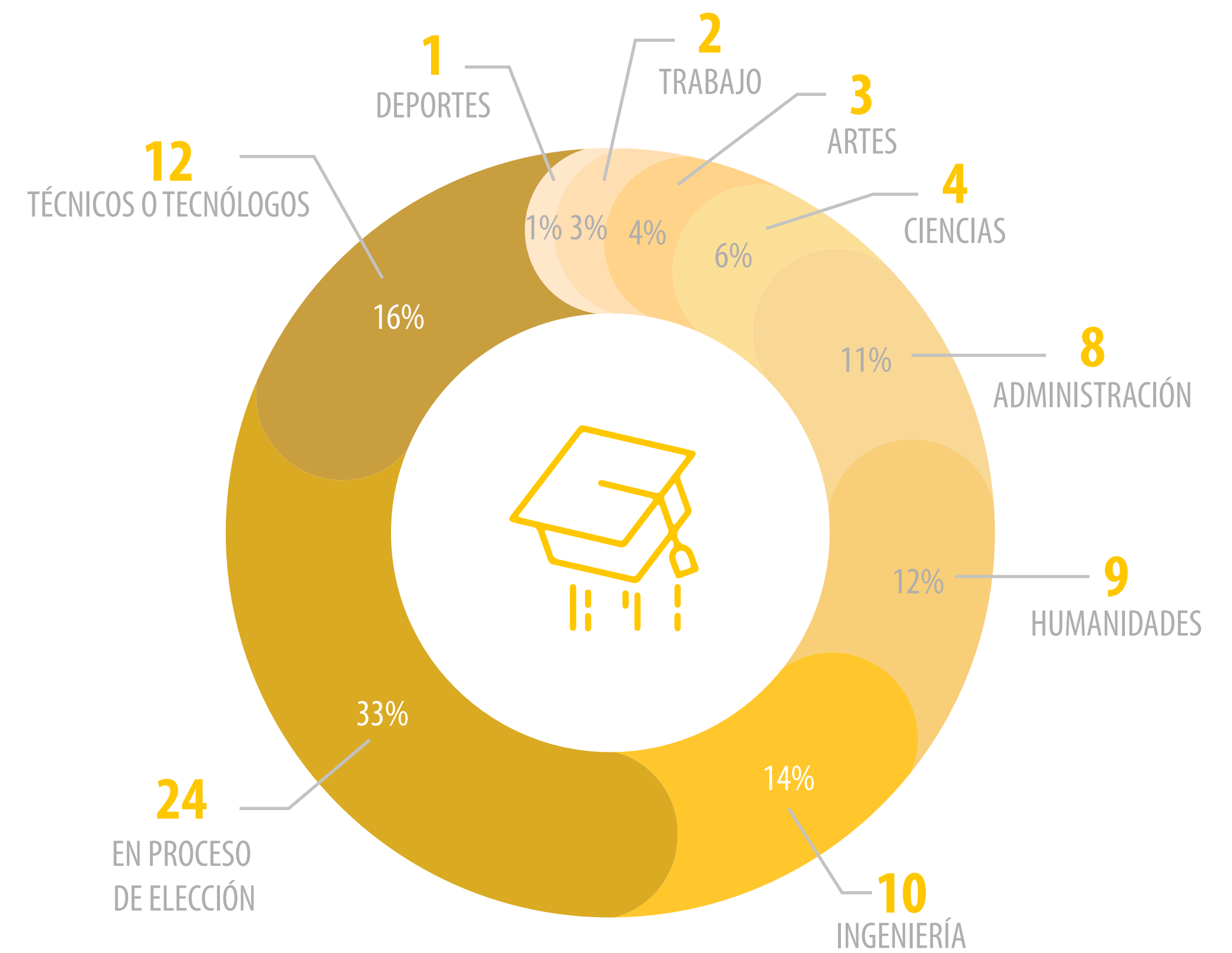

*En Quibdó se brinda un apoyo únicamente en primaria.

NUTRICIÓN



Estudiantes Valorados Nutricionalmente

935



Jornadas en Formación de Nutrición

50

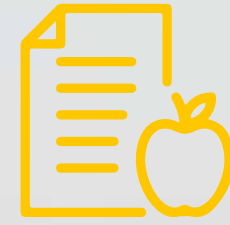

Estudiantes que Participaron en el Tamizaje Visual

154



Complementos Nutricionales Entregados

2.467



Raciones Entregadas

74.010



Familias Capacitadas en Hábitos de Vida Saludable

50



Huertas Escolares

1



Barranquilla



Barranquilla

Estado Nutricional de los Estudiantes

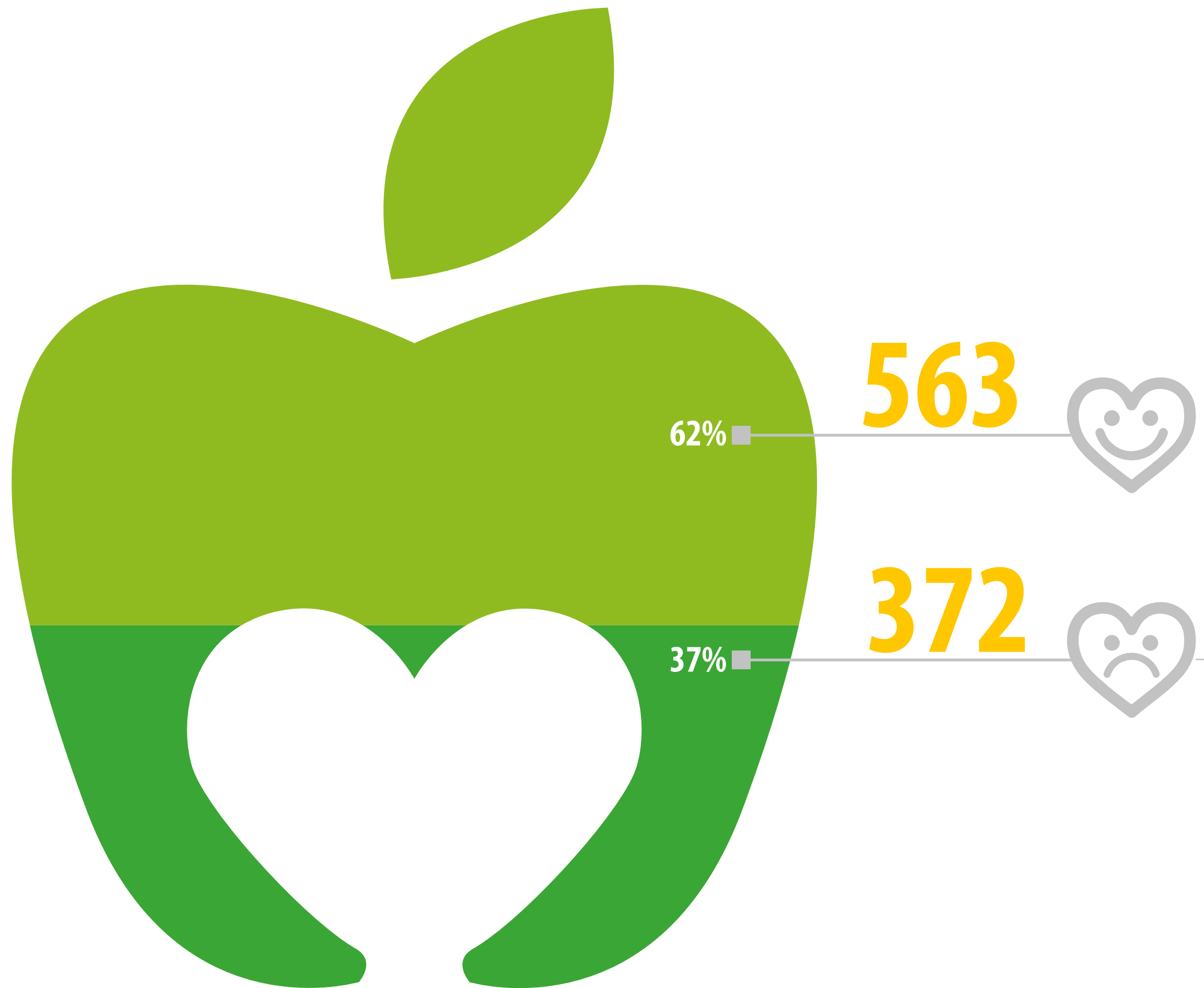

Tamizaje visual para 1.100 estudiantes
y entrega de 300 gafas.

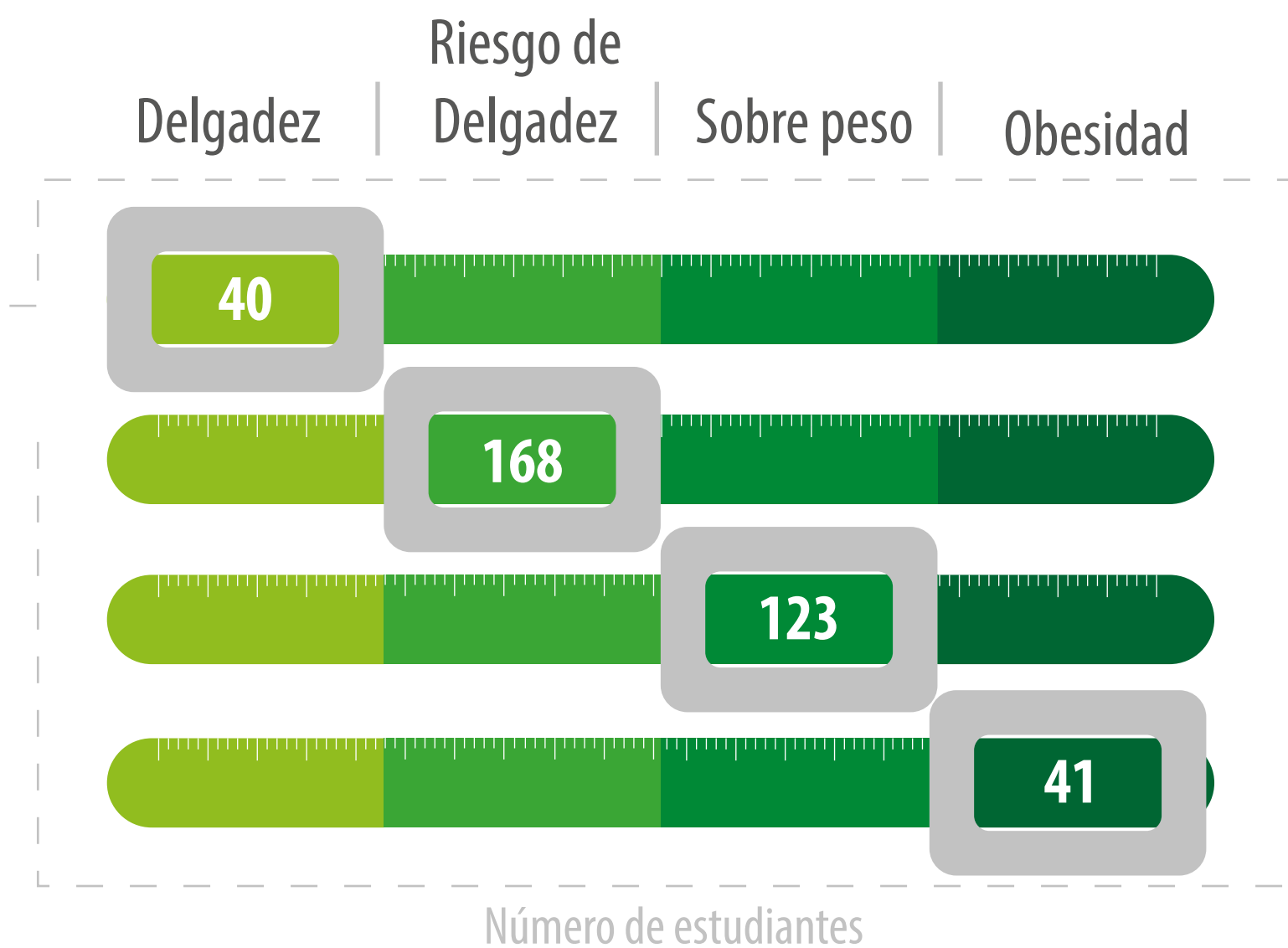

Cartagena

Estudiantes Valorados Nutricionalmente

850

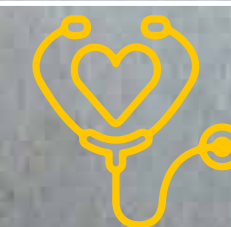

Complementos Nutricionales Entregados

1.440



Raciones Entregadas

43.200



Familias Capacitadas en Hábitos de Vida Saludable

80



Cartagena

Estado Nutricional de los Estudiantes

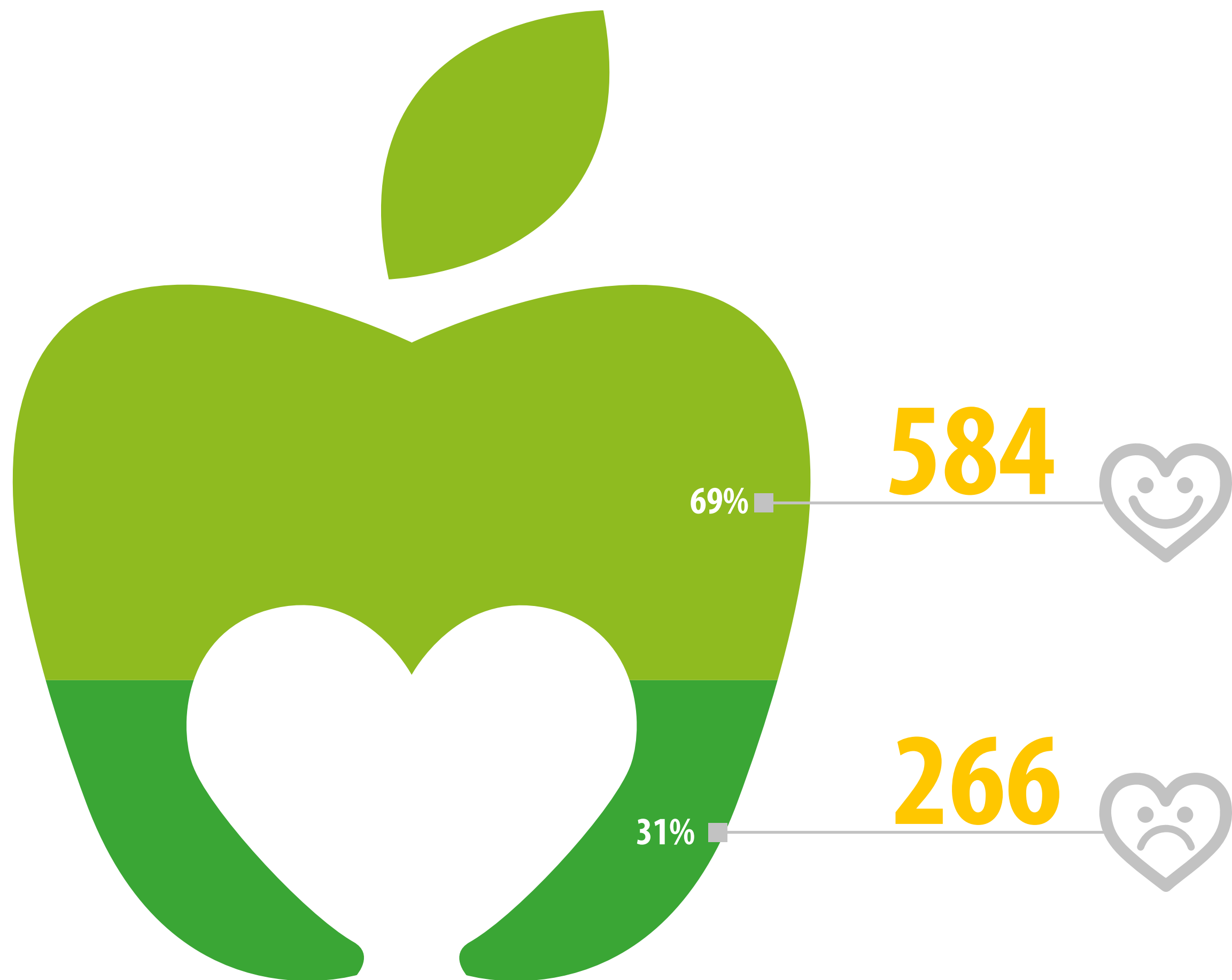

Cursos de cocina a padres y madres de familia para el adecuado uso del complemento multivitamínico en sus hogares.

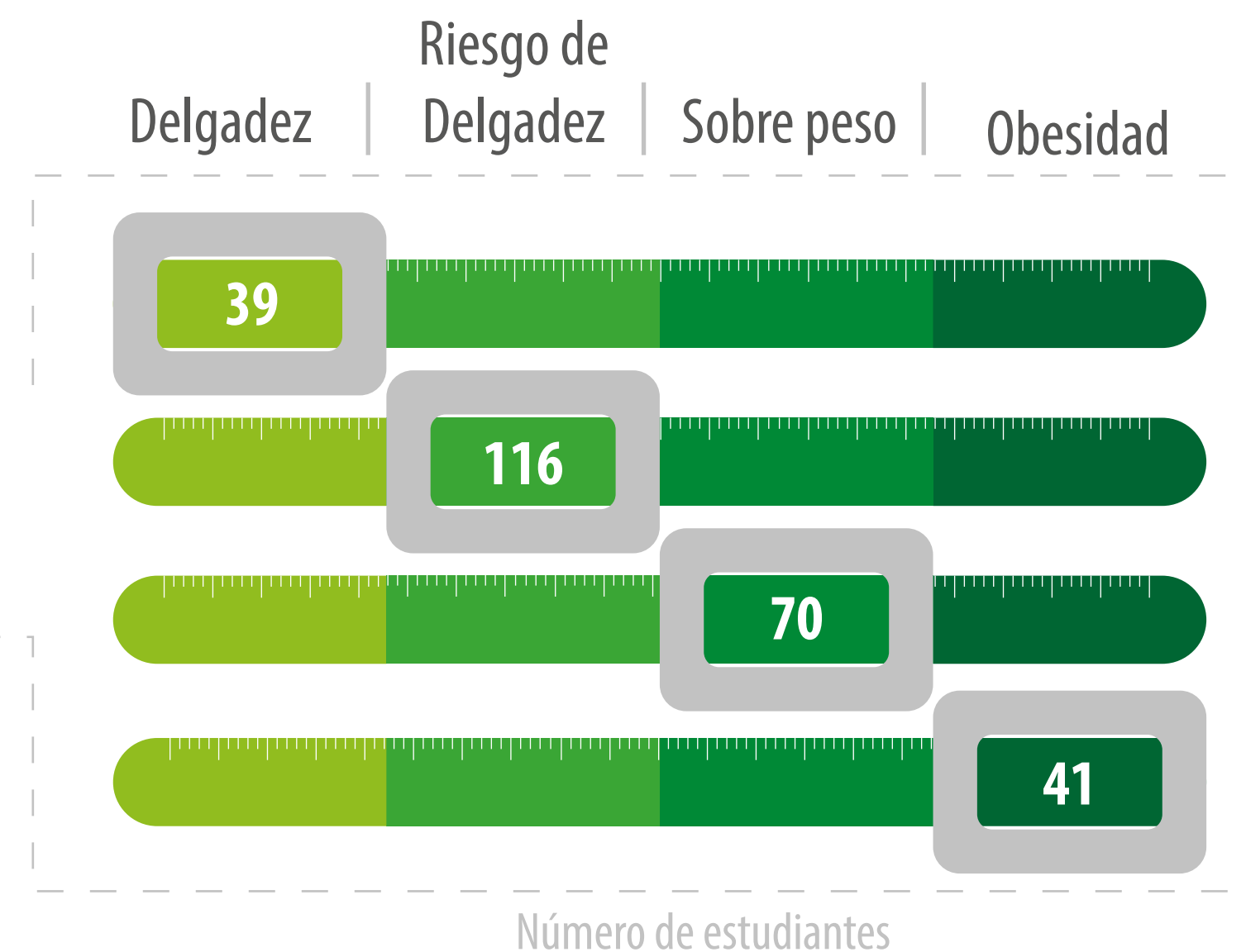

Estudiantes Valorados Nutricionalmente

481



Jornadas en Formación de Nutrición

10



Complementos Nutricionales Entregados

936



Raciones Entregadas

28.080



Familias Capacitadas en Hábitos de Vida Saludable

146



Huertas Escolares

1



Quiibdo

Quibdó

Estado Nutricional de los Estudiantes

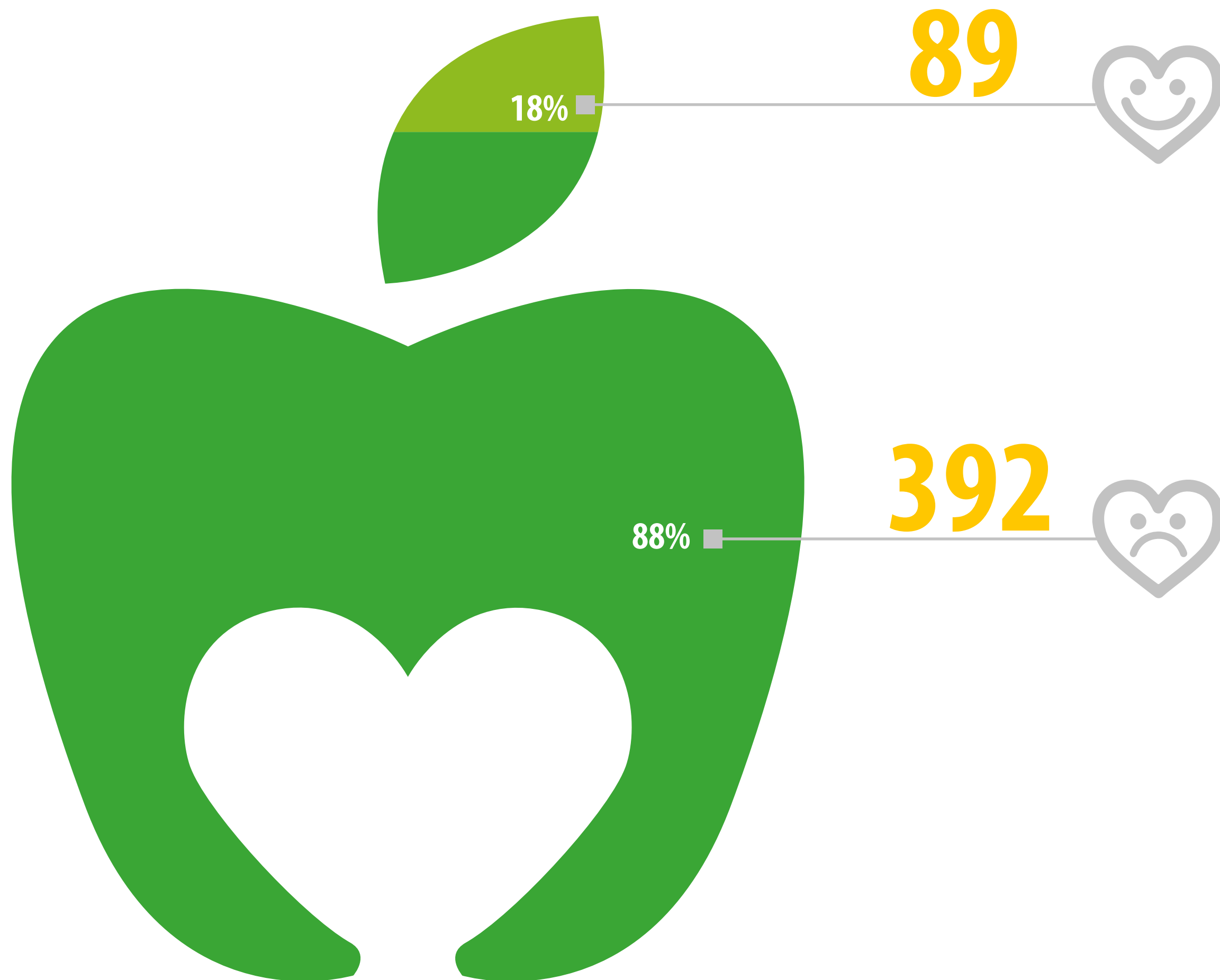

Desayunos nutritivos con complemento multivitamínico para 500 estudiantes durante 8 meses del año.

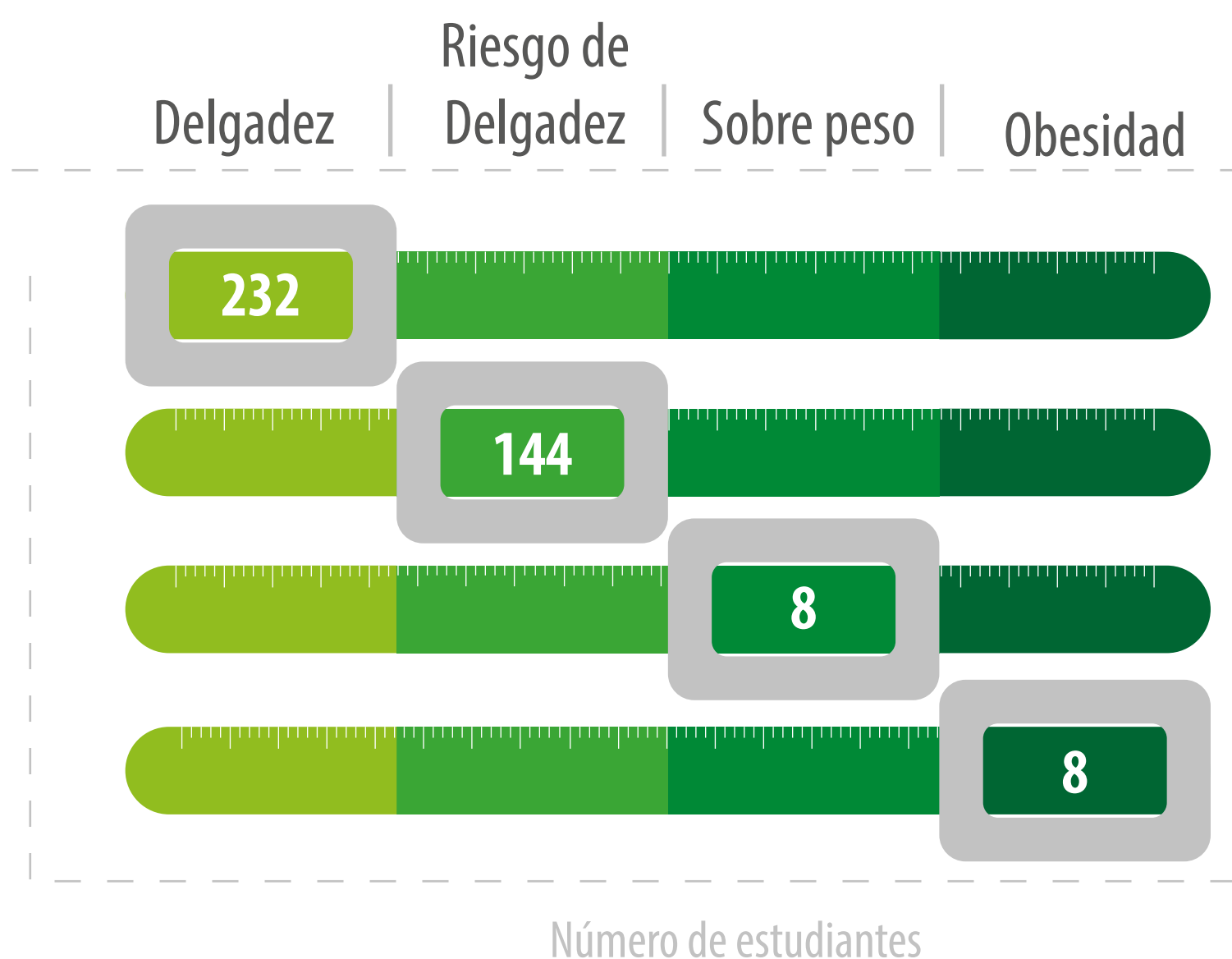

HERRAMIENTAS PARA LA VIDA



Barranquilla



Desafío
Emprende
Generación de Jóvenes Emprendedores

Participantes del Desafío Emprende



Promotores del
Buen Trato

15



300 Participantes en
Escuela de Padres

300



FOTO: Equipo FPD.

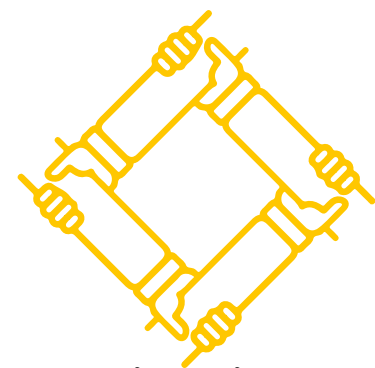

Organizaciones
Comunitarias Apoyadas

4

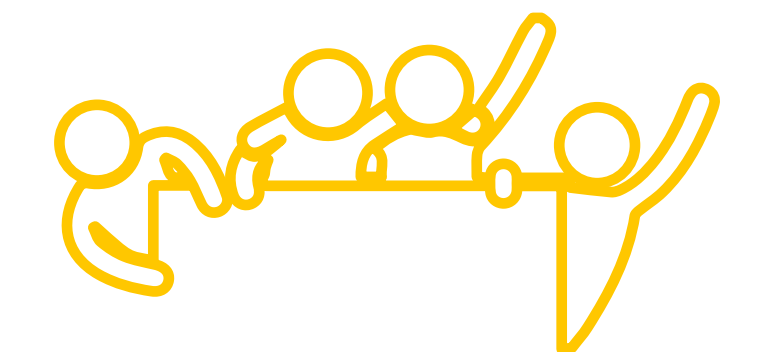

250 Niños y Jóvenes Apoyados en
Escuela de Puertas Abiertas

250

Cartagena

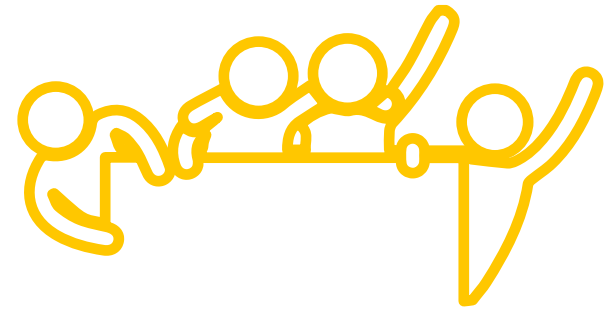

Niños y Jóvenes Apoyados en Escuela de Puertas Abiertas

60



Personas Formadas en Derechos

75



Participantes en Escuela de Padres

80

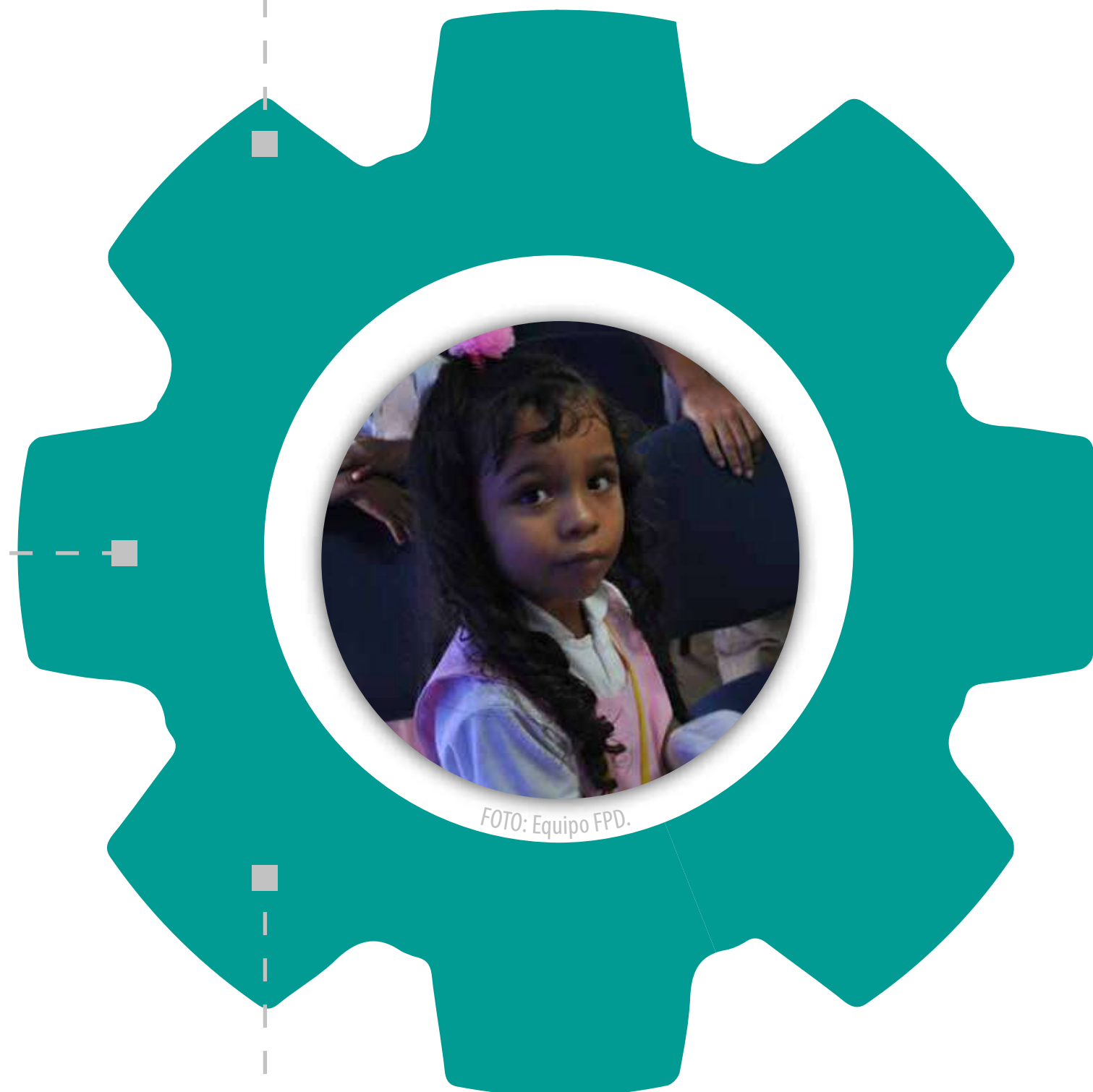

Desarrollo del Proyecto Huellas de Paz que reúne a los colegio de la zona de la María con el fin de promover la sana convivencia, el uso de formas adecuadas para la negociación y la resolución del conflicto. Este proyecto les brinda la posibilidad de conocer alternativas para continuar la educación superior, profesional, técnica o tecnológica.



Yesenia Baldovino
Madre de familia

“Con la Fundación Pies Descalzos llegaron varios proyectos como patios productivos, capacitaciones de manipulación de alimentos y otros a través del SENA, ahí fue dando inicio mi oportunidad de trabajo. Comencé como asesora de Patios Productivos y ya cuando comenzó el colegio seguí en servicios generales hasta ahora”.

Quibdó



Participantes del Desafío Emprende



Participantes en
Escuela de Padres

100

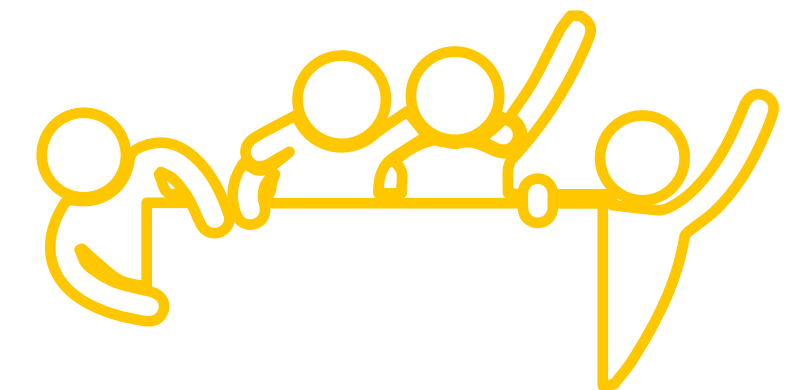

Niños y Jóvenes Apoyados en
Escuela de Puertas Abiertas

362



Promotores del
Buen Trato

20



Personas Formadas
en Derechos

10

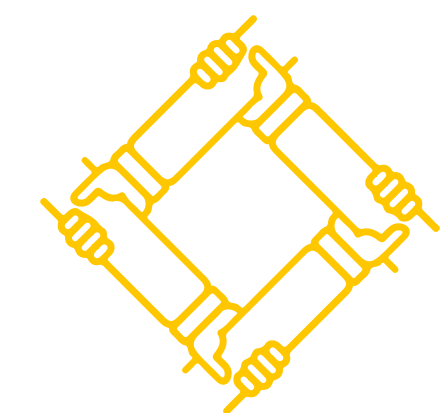

Organizaciones
Comunitarias Apoyadas

3

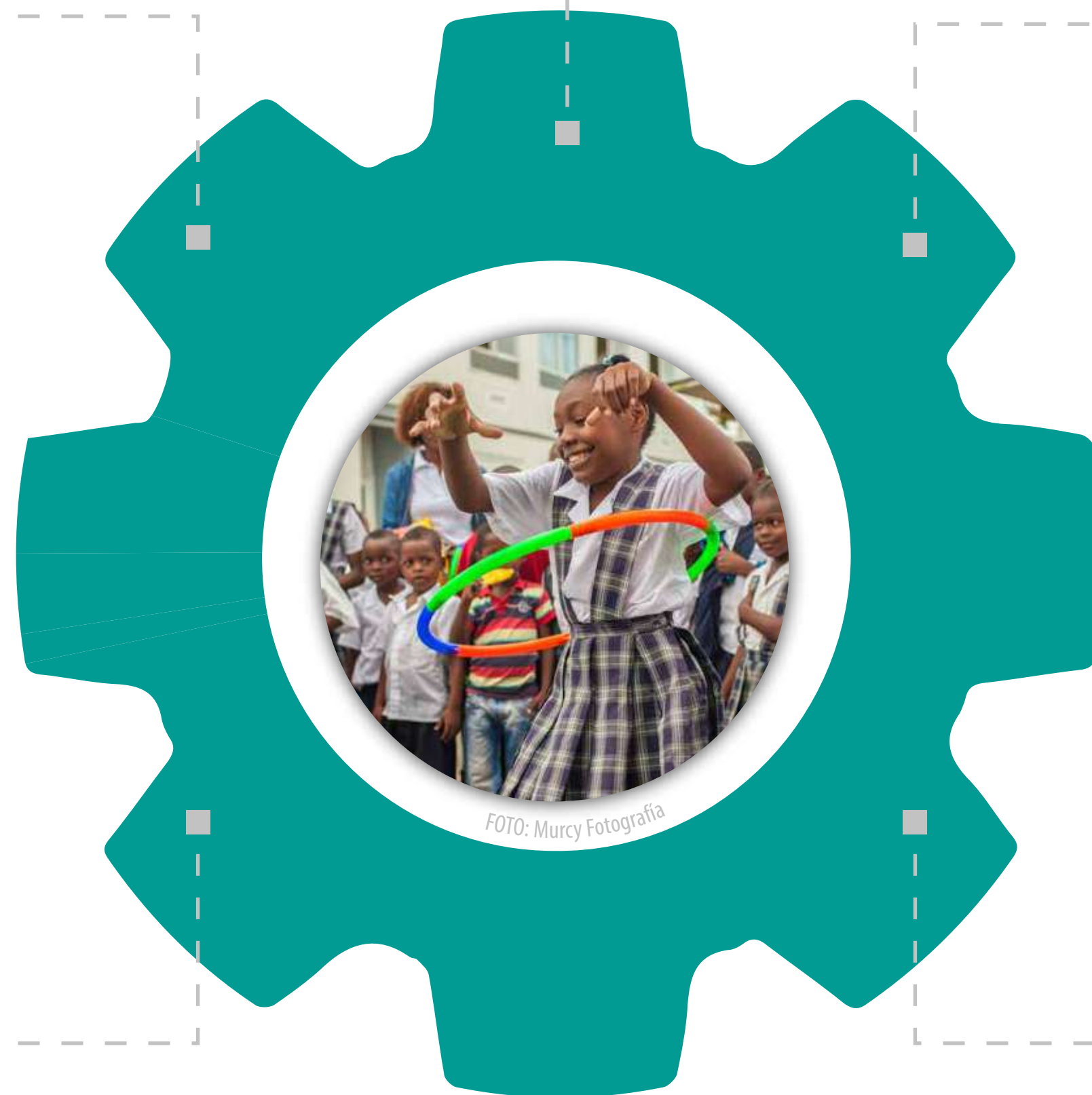



Estos estudiantes hicieron parte de la delegación Latino Americana, quienes desarrollaron dos proyectos para el mejoramiento de las necesidades de su comunidad. Se presentaron en el campus mundial de entrenamiento de proyectos innovadores en emprendimiento.

DEJA TU HUELLA



TRANSFORMA MÁS DE 6.000 VIDAS

HUELLAS PARA LA VIDA



Huella Soñadora

Hasta 29.000 COP

Hasta 19 EUR

Hasta 19 USD



Huella Transformadora

Desde 30.000 hasta 90.000 COP

Desde 20 hasta 60 EUR

Desde 20 hasta 60 USD



Huella Constructora

91.000 COP en adelante

61 EUR en adelante

61 USD en adelante



BALANCE GENERAL



FUNDACIÓN PIES DESCALZOS
NIT 802,016,680-8
ESTADO DE SITUACIÓN FINANCIERA A 31 DE DICIEMBRE 2016 Y 2015
En miles de pesos colombianos

ACTIVO	DIC 2016	DIC 2015	ESFA 1 ENERO 2015	PASIVOS Y FONDO SOCIAL	DIC 2016	DIC 2015	ESFA 1 ENERO 2015
ACTIVO CORRIENTE				PASIVO CORRIENTE			
Efectivo y equivalentes al efectivo	3.619.467	3.888.784	532.671	Pasivo Financieras	5.082	2.111	7.843
Cuentas por cobrar comerciales y otras cuentas por cobrar	126	87.486	2.323	Cuentas por pagar comerciales y otras cuentas por pagar	38.430	73.434	261.366
Activos por impuestos corrientes	15.494	15.559	17.601	Pasivos por impuestos corrientes	24	234	43
Gastos pagados por anticipado y otros activos	-	9.314	-	Beneficios a los empleados	47.598	50.006	53.740
				Otros pasivos	3.543.689	3.878.795	242.573
Total Activo Corriente	3.635.087	4.001.143	552.595	Total pasivo corriente	3.634.823	4.004.580	565.565
EQUIPO, NETO	3.787	8.758	14.078	FONDO SOCIAL:			
IMPUESTOS DIFERIDO	-	87	121	Fondo Social	2.000	2.000	2.000
INTANGIBLES	64	745	4.439	Excedentes por efectos del ejercicio NIIF	2.115	6.549	6.550
				Excedentes por efectos de conversión NIIF	-	2.396	2.882
Total activo	3.638.938	4.010.733	571.233	Total fondo social	4.115	6.153	5.668
				Total pasivo y fondo social	3.638.938	4.010.734	571.233

FUNDACIÓN PIES DESCALZOS
 NIT 802,016,680-8
 ESTADOS DE RESULTADO INTEGRAL
 A 31 DE DICIEMBRE 2016 Y 2015
 En miles de pesos colombianos

INGRESOS	2016	2015
Ingresos por Actividades Ordinarias (Donaciones)	849.028	882.292
Otros Ingresos	3.109	4.380
Total Ingresos	852.137	886.672
GASTOS (NOTA 18)		
Gastos de Administración	220.006	252.895
Gastos por Beneficios a los empleados	617.272	630.842
Gastos por depreciación y amortización	5.909	10.277
Otros Gastos	138	369
Total Gastos	843.325	894.382
Excedentes por ejercicio de la operación	8.812	7.711
INGRESO / GASTOS FINANCIETOS		
Ingreso Financiero	19.271	55.570
Costo Financiero	24.025	38.411
Neto de Financiación	4.754	17.159
Excedentes antes de impuestos	4.058	9.448
Impuestos sobre renta y complementarios	1.943	2.790
EXCEDENTE NETO DEL EJERCICIO	2.115	6.658
OTRO ESTADO DE RESULTADOS INTEGRAL (ORI)		
Gasto Impuesto asumidos en 2015 Renta	-	196
Impuesto de renta diferido		87
Utilidad después	2.115	6.549

DICTAMEN REVISOR FISCAL



INFORME DEL REVISOR FISCAL

Bogotá D.C., 28 de febrero de 2017.

Señores:
FUNDACION PIES DESCALZOS
Ciudad.

A la Asamblea General de la FUNDACION PIES DESCALZOS

I. Informe acerca a los estados financieros bajos Normas Internacionales de Contabilidad e Información Financiera hasta el 31 de diciembre de 2016 Al respecto informo a la Asamblea que:

He auditado los estados financieros adjuntos, de **FUNDACION PIES DESCALZOS**, por el año terminado en esa fecha y el resumen de las políticas contables significativas y otras notas explicativas. La Administración es responsable por la preparación y correcta presentación de los estados financieros de acuerdo con las Normas Internacionales de Contabilidad e Información Financiera; de diseñar, implementar y mantener el control interno relevante para la preparación y correcta presentación de los estados financieros libres de errores materiales, bien sea por fraude o error; de seleccionar y de aplicar las políticas contables apropiadas; y de establecer estimaciones contables razonables en las circunstancias.

Mi responsabilidad es la de expresar una opinión sobre los mencionados estados financieros fundamentada en mi auditoría. Obtuve las informaciones necesarias para cumplir con mis funciones y efectué mi examen de acuerdo con normas de auditoría generalmente aceptadas en Colombia. Las citadas normas requieren que cumpla con requisitos éticos, que planifique y lleve a cabo mi auditoría para obtener seguridad razonable en cuanto a si los estados financieros están libres de errores materiales. Una auditoría consiste en desarrollar procedimientos para obtener la evidencia de auditoría que respalden las cifras y las revelaciones en los estados financieros. Los procedimientos seleccionados dependen del juicio del auditor, incluyendo la evaluación del riesgo de errores materiales en los estados financieros. En relación con la evaluación del riesgo de fraudes, informo que es responsabilidad de la administración, su prevención y detección, evaluando los controles para detectar ese riesgo. En el proceso de evaluar estos riesgos, el auditor considera los controles internos relevantes para la preparación y presentación de los estados financieros, con el fin de diseñar procedimientos de auditoría que sean apropiados en las circunstancias.

Así mismo, incluye una evaluación de las políticas contables adoptadas y de las estimaciones de importancia efectuadas por la Administración, así como de



la presentación en su conjunto de los estados financieros. Considero que mi auditoría me proporciona una base razonable para emitir mi opinión.

En mi opinión, los estados financieros adjuntos, presentan razonablemente, en todos sus aspectos de importancia, la situación financiera de la Fundación al 31 de diciembre de 2016, los resultados de sus operaciones y los flujos de efectivo por el año terminado en esa fecha, de conformidad con las Normas Internacionales de Contabilidad e Información Financiera. Además, fundamentado en el alcance de mi auditoría, no estoy enterado de situaciones indicativas de inobservancia en el cumplimiento de las siguientes obligaciones de la Fundación:

- 1) Llevar los libros de actas, registro de asociados y de contabilidad, según las normas legales y la técnica contable.
- 2) Desarrollar las operaciones conforme a los estatutos y decisiones de la Asamblea General y de la Junta Directiva.
- 3) Conservar la correspondencia y los comprobantes de las cuentas.
- 4) Adoptar medidas de control interno y de conservación y custodia de los bienes de la Fundación o de terceros en su poder (Mis recomendaciones sobre los controles internos las he comunicado en comités realizados junto con la administración, las cuales se encuentran en proceso de implementación y tienen definido un plan de acción y mejoramiento).
- 5) También se hicieron las verificaciones para asegurarse del cumplimiento de:
 - a. Lo ordenado en la Ley 603/2000 sobre derechos de autor, respecto a lo cual manifiesto que la administración está dando cumplimiento a su obligación de utilizar software debidamente licenciado.
 - b. La obligación legal de liquidar y pagar los aportes al Sistema de Seguridad Social Integral en Salud y Pensiones, el pago de salarios, prestaciones sociales y aportes parafiscales, en relación con los contratos suscritos. Al respecto, no se tiene evidencia de incumplimientos.
 - c. Lo estipulado en las normas locales en cuanto al recaudo de la retención en la fuente sobre los bienes y servicios recibidos, aplicando en forma adecuada las bases y tarifas vigentes y presentando de manera oportuna las declaraciones mensuales con pago, así como la información exógena o de medios magnéticos exigidos por la DIAN y por la Secretaría de Hacienda Distrital. En relación estas obligaciones legales, manifiesto no tener evidencia de incumplimientos por parte de la administración.
 - d. Existe concordancia entre los estados financieros que se acompañan y la información financiera incluida en el informe de gestión preparado por la Administración de la Fundación.
 - e. Se han implementado los mecanismos para la prevención y control de lavado de activos y financiación del terrorismo, de acuerdo con lo establecido en las normas sobre la materia.
 - f. Finalmente, en relación con la situación jurídica, informo que no tengo conocimiento de las demandas en contra de la Fundación y considero que

DICTAMEN REVISOR FISCAL

JCRM Julio Cesar Rodriguez M.
Gestion Empresarial Auditoria Externa y Control Interno

existen las debidas revelaciones al respecto en los estados financieros y que son razonables los valores estimados como provisiones.

II. Informe acerca de los estados financieros elaborados bajos Normas Internacionales de Contabilidad e Información Financiera, al respecto informo a la Asamblea que:

1. Es mi obligación incluir un párrafo de énfasis y sobre otras cuestiones que revistan una importancia tal que resulte relevante para la comprensión de la auditoria, la responsabilidad del auditor y del informe. Esto se refiere al cumplimiento, por parte de la Administración, de las Normas Internacionales de Contabilidad e Información Financiera entre el 1 de enero de 2015 y el 31 de diciembre del mismo año, que es el Periodo de Transición, así como de las obligaciones legales a partir del 1 de enero de 2016, que es el Periodo de Aplicación, de conformidad con la Ley 1314 de 2009, el Decreto 3022 de 2013 y el los Decretos Únicos Reglamentarios 2420 y 2496 de 2015.
2. La administración es responsable de preparar Estados Financieros bajo Normas Internacionales de Contabilidad e Información Financiera (NIIF) a diciembre 31 de 2015, pues aunque no sean oficiales, por ejemplo para la definición del excedente neto, la Ley determinó que desde el 1 de enero de 2015 se debían presentar los estados financieros "paralelos". Estos estados financieros paralelos son de preparación obligatoria, según la Ley y se incluyen como un anexo complementario al final de los estados financieros presentados bajo normas locales. Los mencionados estados financieros paralelos son:
 - a. Un Estado de Resultados bajo NIIF que refleje las operaciones entre el 1 de enero el 31 de diciembre de 2015 y 2016.
 - b. Un Estado de Situación Financiera bajo NIIF, con corte a diciembre 31 de 2015 y 2016.
 - c. Un Estado de Cambios en el Patrimonio bajo NIIF, con corte a diciembre 31 de 2015 y 2016.
 - d. Un Estado de Flujos de Efectivo bajo NIIF, entre el 1 de enero y el 31 de diciembre de 2015 y 2016.
 - e. Un Estado de Notas bajo NIIF, respecto a los citados Estados Financieros bajo NIIF.
 - f. Un Resumen de las políticas contables significativas bajo dichas Normas Internacionales.
 - g. El Estado de Situación Financiera de Apertura ESFA, con corte a enero 1 de 2015.
3. Respecto a las obligaciones legales de la Fundación en materia contable y financiera, debo informar a la Asamblea que:

JCRM Julio Cesar Rodriguez M.
Gestion Empresarial Auditoria Externa y Control Interno

El Decreto 2649 de 1993 que contiene los Principios de Contabilidad Generalmente Aceptados y el Decreto 2650 del mismo año, contenido del Plan Único de Cuentas, quedan derogados a partir del 31 de diciembre del año 2015, fecha desde la cual no se siguen presentando estados financieros paralelos bajo esta norma, pues las Normas Internacionales de Contabilidad e Información Financiera deben aplicarse desde el 1 de enero de 2016 de manera oficial y para todos los fines legales, excepto para propósitos tributarios, cuyas bases se conservan hasta el 31 de diciembre del año 2016.

La importancia de la preparación de los demás estados financieros bajo NIIF en el periodo de transición, que incluyan un Estado de Situación Financiera bajo NIIF a diciembre 31 de 2015 es la de poder hacerlos comparativos a 31 de diciembre de 2016.

Cordialmente,

Julio Cesar Rodriguez Mateus
Revisor Fiscal
T.P. No. 69082-T



SHAKIRA RECIBE EL PREMIO CRISTAL

El pasado 16 de Enero de 2017, nuestra fundadora Shakira Mebarak fue galardonada con el Premio Cristal en el Foro Económico Mundial por su liderazgo en pro de la educación y el desarrollo infantil temprano.

El Premio Cristal anualmente busca líderes espirituales que inspiran al mundo, personalidades que aportan con un cambio en la sociedad, siendo un modelo de construcción y crecimiento. Las celebridades escogidas, son personas sobresalientes en sus campos de desarrollo, pero a la vez con acciones humanitarias que brindan un mejor futuro a nuevas generaciones. Son personas que con su apoyo, trabajan por la construcción de paz, inclusión social, salud, seguridad alimentaria, al ecosistema o sostenibilidad.

Shakira, como Embajadora de Buena Voluntad de UNICEF, remarcó que todavía 250 millones de niñas y niños menores de 5 años están en riesgo de no poder desarrollarse física ni

intelectualmente. "Es una tragedia para ellos y un fracaso épico para nosotros."

El evento se llevó a cabo en Davos-Klosters, Suiza, del 17 al 20 de Enero en su edición número 23. Shakira estuvo acompañada de otras celebridades como Forest Whitaker y Anne-Sophie Mutter, ganadores también del premio por su excelente labor con la humanidad.

"La infancia de ahora algún día impulsará los negocios del mañana. Su productividad estimulará la economía del mañana. Su capacidad de contribuir forjará las sociedades del mañana; resolverá los problemas del mañana." De esta manera Shakira invita a empresarios, grandes líderes económicos y las personas más poderosas e influyentes a nivel mundial, a pensar en un futuro que nos incumbe a todos y crear un cambio positivo para las nuevas generaciones resolviendo problemáticas de la humanidad.

"La razón por la que soy tan apasionada es porque he visto con mis propios ojos lo que la educación puede lograr.

No hay nada más divertido y satisfactorio que ver a un niño que tenía muy pocas posibilidades de tener éxito, surgir y desempeñarse bien en la vida. Para mí, este sentimiento supera incluso al de ganarse un Grammy cualquier día."

Gracias Shakira por motivarnos cada día y a cada una de las personas que nos apoyan. Este es el resultado de un trabajo que se realiza con pasión y dedicación por las metas que se quieren alcanzar y hoy nuestra prioridad está en los niños y niñas de la Fundación Pies Descalzos. ¡Entre todos podremos construir un mundo mejor y tú también puedes ser parte de este sueño!



IED PIES DESCALZOS: ¡CON PASO VELOZ HACIA LA CALIDAD EN EL 2016!

En apenas doce meses, Pies Descalzos consiguió lo que para muchas instituciones educativas del país sigue siendo un reto: avanzar de la categoría B a la A (según las Pruebas Saber 11) y ocupar el primer puesto en el ranking de los 25 colegios oficiales que más han mejorado su calidad educativa (según la fundación internacional de pedagogía conceptual Alberto Merani, encargada de analizar los colegios públicos y privados de toda Colombia desde 2011).

Tener al mejor colegio de Colombia en mejoramiento de calidad educativa durante el 2016 es un logro que no sólo enorgullece a todos los barranquilleros, también a los docentes, padres de familia, estudiantes y al rector de la IED de Barranquilla, Néstor Martínez.

Pero no solo eso: el colegio también logró un puntaje de 8.08 sobre 10 en aspectos como progreso, desempeño, eficiencia y ambiente escolar, según el Índice Sintético de Calidad Educativa elaborado por Colombia Aprende. Y es que, en la Institución Pies Descalzos y en la Secretaría de Educación de Barranquilla trabajamos no solo para preparar a los estudiantes en el ámbito académico, también atención en valores, cultura, deporte y

tenemos una capacitación integral que incluye atención en valores, cultura, deporte y pensamiento crítico, sin olvidar la orientación que damos a los peaos y sus familias en temas como la nutrición y hábitos saludables.

El objetivo es formar ciudadanos que contribuyan en realizar positivas transformaciones para Barranquilla, Colombia y el mundo en general.

Eventos desarrollados en la Institución Educativa Pies Descalzos, como el Foro de Filosofía, que en 2016 se centró en el tema de ideología de género; el encuentro que tuvieron los estudiantes con la Premio Nobel de Paz Rigoberta Menchú, como parte de su formación para el postconflicto; la participación en NC-LAB, laboratorio de pensamiento creativo o el concurso de competencias matemáticas, son experiencias que permiten la libre expresión de los niños y su desarrollo a través de actividades didácticas divertidas y encuentros con personajes que aportan conocimiento, gracias a que comparten sus experiencias con los jóvenes. Ejemplos de la calidad y empeño son la estudiante de octavo grado Dayana Marcela Díaz, representante de la institución, quien se coronó como campeona panamericana de

patinaje el pasado diciembre, y Fiorella, una pelada Wayú que fue nominada para el Premio de la Paz Internacional de la Infancia en 2016. Como ellas, son cientos los niños de comunidades vulnerables que tienen una oportunidad en la vida y que nos llenan de orgullo como comunidad educativa.

El propósito para el que hemos sido escogidos todos: padres de familia, rectores, profesores, estudiantes, Secretaría de Educación Distrital, Alcaldía, Sector Privado, y la ciudadanía barranquillera en general, es trabajar juntos, en equipo, para que Barranquilla la ciudad más educada, con los mejores ciudadanos de Colombia.

Hay colegios de los que me enamoro apenas entro, escuelas que respiran un aire de armonía, felicidad y amor. Esto describe lo que siento cuando entro a la institución educativa Distrital Pies Descalzos y por ambientes educativos como este, es que me motivo todos los días a trabajar incansablemente por la educación de nuestros niños y jóvenes del Distrito.

Karen Abudinen
Secretaria de Educación, Barranquilla



FOTO: <http://karenabudinen.com/>





Bogotá

FOTO: WAKU GROUP.

NUESTRO EQUIPO



Quibdó

FOTO: Yank Olave



Barranquilla

FOTO: Equipo FPD.



Cartagena

FOTO: Equipo FPD.

GRACIAS A NUESTROS MAESTROS



FOTO: Manuela Mosquera



FOTO: Equipo FPD.



FOTO: Natalia Duarte.



FOTO: Natalia Duarte.



29 VOLUNTARIOS



69 PADRINOS



96 DONANTES

ESPECIAL
AGRADECIMIENTO

Secretaría de Educación
de Barranquilla

Secretaría de Educación
de Cartagena

Secretaría de Educación
de Quibdó

Arquidiócesis
de Cartagena



¡GRACIAS

¡Sin ustedes no hubiera sido posible!

Thibault Vallee | Adele Gallouin | Héctor David Martínez | Carlota Estera | María Beuster | Carlos Julio Santana Cuesta | Jhonmer Hinstroza Ramirez | Doris Maria Raga Rivas | Emma Conde Cuesta | Marciana Martínez Raga | Basilio Diaz Serna | Mirla Maria Gamboa Mosquera | Roger Jesús Barcelo Solano | Yesid Lopez | Edgardo Mena Jimenez | Andrea Dávila | Katina Leleki | Jessica Karwat | Nilofar Shabbir Kantawala | Manuela Molina | Joelle Tremblay | Ana Melissa Calderón | Sofía Campos | Maryam Khoshoei Orti | Laura Armengol | Xavier Franquesa | Marine Seghezzi | Alba Cotón Aragón | Johan Gorak | Diana Hincapie | Lu Xuan | Valerie Leckeia | Leidy Carolina Bermudez Carvajal | Olga Lucía Durán | Erika Ruiz-Mealin | Rafael Mejía | Laura León | Fredy Sarmiento | M.C. Gomez Puerto | Marianne Arellano | Torbjörn Aste | Karina Smith | Tatiana Barbato | Thorsten Geiger | Fabian González | Gaudenz Müller | Mónica Giraldo | Esteban García | Jennifer Ayure | Juan Nicolás Pulido Sierra | Amanda Tinsley | Adrián Esguerra | Lisset Perez Marulanda | Richard Gormley | Alexandra Garzón | Walter Aldana | Mónica Moscoso Tristan | Thomas Day | Lina Peláez | Valentina Duque | Richard Schmid | Francisco Javier Marqués Obeso | Javier Betancourt | Andreas Gabriel | Sandra Amado | Carolina Otero | Jay Rao | Katherine Mendoza G | Rafael Alvarez | Michael Bernard | Markus Lobmaier | Jorge A Montes A | Marko Tomaz Podpecan | Christian Grevisse | Stephan Tetzloff | Estíbaliz Sánchez Oltra | María Solano | Malle Koido | Eliana Cobos Marles | Raquel Folgado Casado | Regina Garcia Chichon | Marco Antonio Ruiz Gil | Klaus Simon | Natalia Vasco | Mauricio Mejía Miranda | Juan Román | María Paula Rojas Mejía | Baptiste Copin | Mayleen Ortega | Sandra González | García Padilla Fuentes | Freda Gordon | Antonietta Pezzano | Angélica Benavides | Sebastian Leguizamon | Alejandro Duarte | Liney Malaver | Christian Pretelt | Mariana Giraldo | Sara Suárez | Emanuelle Carlo | Elizabeth Turnage | Jenne Bootsma | Lina Pelaez | Verónica Orjuela | Joselyn Robayo | Rochelle Bacon | Amina Brougine | Beco Limón Fotografía | Jana Trade | Renata Souza | Ramón Fornos Llobería | Yvan Cote | Florentino Navarro | William Doucette | María Zamora | Juan Manuel Mantilla | Edwar Dewar | Coralle Tang | Yoana Ezkerra | Marisol Serna | Debrina Darmadi | Christy Haubegger | María Borrero | Arwen Frederick | Cristian Mendiburu | Megan Platt | Olga Durán | Ita Rich | Patricia Nobrega | Sandra Bermudez | Ruth Macías | Juan Carlos Camargo | Henryk Gomula | Zlove Dance Fitness | Lina Castellanos | Derek Mullin | Jatse Vansteenkiste | Glenda Sellers | Camelia Badea | Ng Wee Hiang | Gerald Gast | Hector Ordoñez | Jeff McConaughy | Luz Dary Lorgia | Carlos Martínez | Marjorie Yerushalmi | Diana Landero | Pedro Rodriguez | Ángela Lozano | Shane Berry | Edy López | Eillen Bahamon | Kattia Villadiego | Forza Francesca | Articace LLC | Jorge Sanquino | Traci Ardren | Joseph Parent | Luisa Tejada | Vivian Requena | Laura Gómez | Leidy Embus | Gael Spivak | Amadeu Artasona | María Cadena | Dílan Cardozo | Sofía Martínez | Giselle Habeych | Nicolás Navas | Jean Bernard | Muutz-Gilabert Juanola | Karen Osorio | Jose M González | Juan Atheortua | Cynthia Franklin | Stefanía Martínez | Fabián Vengochea | Paula Ruffel | Eva María Abarca | Daniela Velez | Samira Büche | Christina Bize | Claudia Storheim | Amy Huang | Johonny Sarante | Emily Piez | Christopher Brazill | Margarita Fiduccia | David Ramón | Gerhard Kuhn | Christina Vergara | Lou J Girigori | James B Kelly | ACR Ingeniería Itda | Covinoc S.A. | Club de Fans Shakira | Panamericana Editorial Limitada | Congreso Odontopediátrico | Christofe Raguenees-Suiza | Christofe Raguenees-Suiza | Sándwich Qbano | Maldonado Bassi | Mónica Elvira | Zurich International School | Crespo Nassar | Nicolás Enrique | Feris Aljure | Jacobo Alfonso | Casas Mateus | Aida Socorro | Jorge Feris Aljure | Lustgarten Steckerl Boris | Alpargatica LTDA | Industrias Audiovisuales Colombianas S.A. | Fundación Breteau | Miguel Galindo | Groupfitness SAS - GYM House | Activao Ztudio Fitness SAS | Manuel Alberto Rodriguez | Medios y Servicios MIS LTDA | José María Ortega | Omar Rodriguez | Gina Certain Yance | Miguel Galindo | Caixa Bank S.A.S. | David Sánchez | Scott Schwerdt



FOTO: Equipo FPD.

www.fundaciónpiesdescalzos.com

Calle 85 No. 18 - 32 Of. 401

Bogotá, Colombia

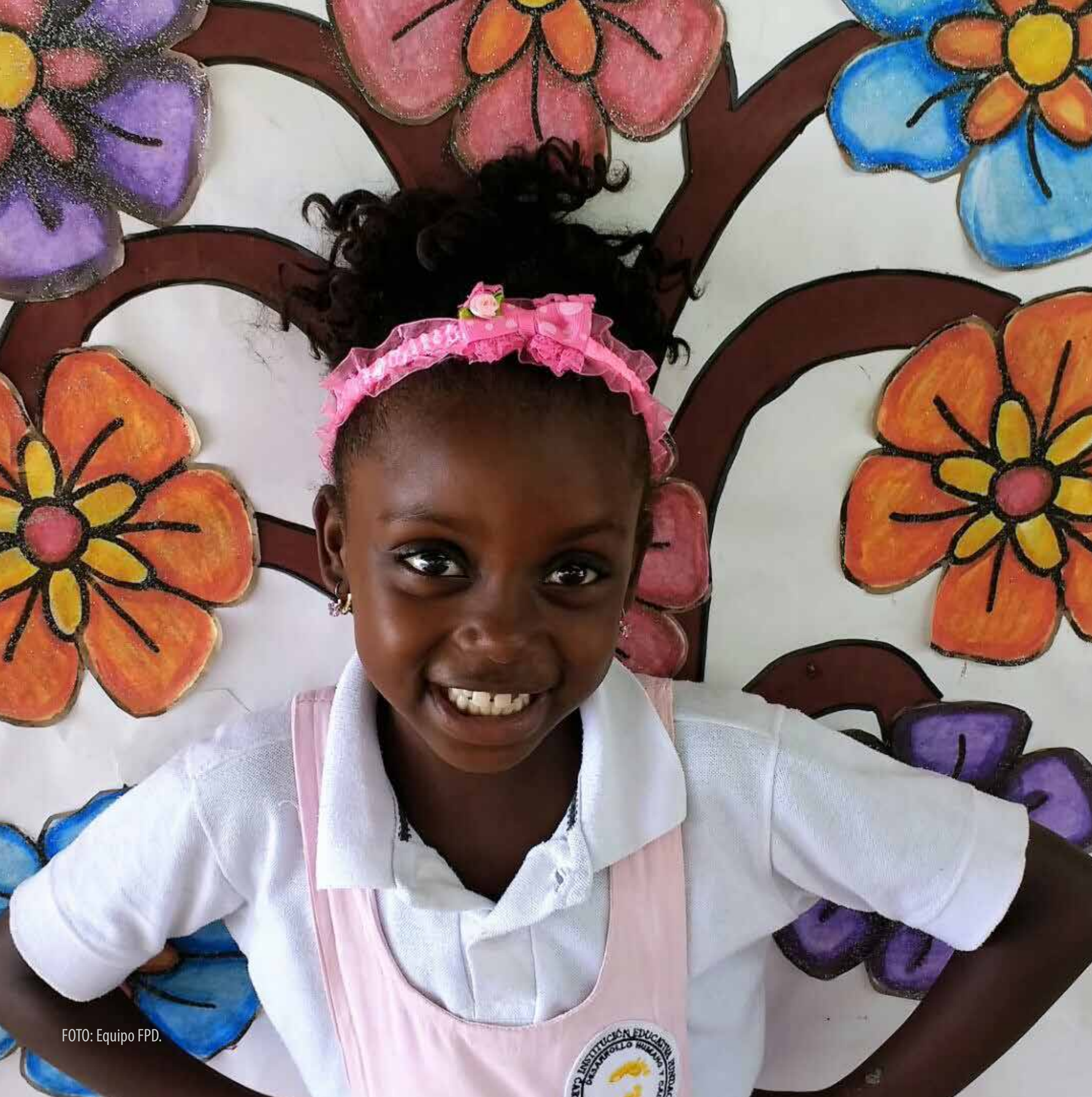
(571) 6358770



@fpiesdescalzos



/fpiesdescalzos



@fpiesdescalzos



Fundación Pies Descalzos



Fundación Pies Descalzos