

# FUJIFILM

BL04009-104

**IT**

DIGITAL CAMERA  
**XQ1**

## Manuale dell'utente

---

Grazie per avere acquistato questo prodotto. Nel presente manuale sono descritte le modalità di utilizzo della fotocamera digitale FUJIFILM e del software in dotazione. Leggere e comprendere i contenuti e le avvertenze all'interno della sezione "Per la vostra sicurezza" (☞ ii) prima di utilizzare la fotocamera.

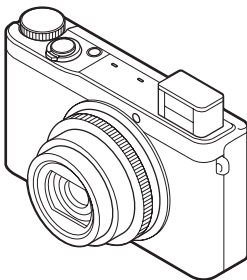

Per informazioni sui prodotti correlati, visitare il nostro sito Web all'indirizzo

[http://www.fujifilm.com/products/digital\\_cameras/index.html](http://www.fujifilm.com/products/digital_cameras/index.html)

Prima di iniziare

---

Primi passi

---

Fotografia di base e  
riproduzione

---

Ulteriori informazioni sulla  
fotografia

---

Ulteriori informazioni sulla  
riproduzione

---

Reti wireless

---

Filmati

---

Collegamenti

---

Menu

---

Note tecniche

---

Risoluzione dei problemi

---

Appendice



# Sicurezza

## Accertatevi di leggere queste informazioni prima dell'uso della fotocamera

### Informazioni sulla sicurezza

- Per essere certi di usare correttamente la fotocamera, leggere attentamente le informazioni sulla sicurezza e il *Manuale dell'utente prima* dell'uso.
- Dopo aver letto le informazioni sulla sicurezza, conservarle in un luogo sicuro.

### A proposito delle icone

Le icone mostrate di seguito vengono usate in questo documento per indicare la gravità delle ferite o dei danni alle cose che possono derivare se le informazioni segnalate dall'icona vengono ignorate e il prodotto viene di conseguenza utilizzato in modo scorretto.



**AVVISO**

Questa icona indica che, se non si seguono le informazioni, ne può risultare un rischio di morte o di ferite gravi.



**TENZIONE**

Questa icona indica che, se non si seguono le informazioni, ne può risultare un rischio di lesioni alle persone o di danni agli oggetti.

Le icone visualizzate di seguito sono utilizzate per indicare la natura delle istruzioni da osservare.



Le icone di forma triangolare segnalano all'utente informazioni che richiedono attenzione ("Importante").



Le icone di forma circolare con una barra diagonale segnalano all'utente azioni proibite ("Proibito").



Le icone di forma circolare piene con la presenza di un punto esclamativo segnalano all'utente un'azione da eseguire ("Richiesto").



**AVVISO**



*Scollare la spina dalla presa di corrente*

**Se si verifica un problema, spegnete la fotocamera, togliete le batterie, staccate dalla presa di corrente l'adattatore di rete e scollegatelo dalla fotocamera.**

Continuare a usare la fotocamera quando emette fumo, emette odori strani o manifesta qualsiasi altro stato anomalo può comportare il rischio di incendio o di scosse elettriche. Contattate il rivenditore FUJIFILM.

**Evitate che all'interno della fotocamera entrino acqua o oggetti estranei.**

Se nella fotocamera entra acqua o un oggetto estraneo, spengetela, togliete la batteria, staccate dalla presa di corrente l'adattatore di rete e scollegatelo dalla fotocamera. Continuare a utilizzare la fotocamera può comportare il rischio di incendio o di scosse elettriche. Contattate il rivenditore FUJIFILM.



*Evitare l'esposizione all'acqua*

**AVVISO**



*Non utilizzare in bagno o nella doccia*

**Non usate la fotocamera nella vasca da bagno o mentre fate la doccia.** Non usate questa fotocamera in luoghi saturi di esalazioni di oli, di vapore, di umidità o di polvere.



*Non smontare*

**Non provare a smontare né modificare (non aprire il case).** In caso non ci si attenga a questa precauzione, potrebbe sussistere il rischio d'incendio o di scosse elettriche.



*Non toccare i componenti interni*

**Se il caso dovesse rompersi in seguito ad una caduta o a un altro incidente, non toccare i componenti interni.** In caso non ci si attenga a questa precauzione, potrebbero verificarsi scosse elettriche o infortuni derivanti dal contatto con le parti danneggiate. Rimuovere immediatamente la batteria, avendo cura di evitare infortuni o shock elettrici, e portare il prodotto presso il punto vendita per una consulenza.



**Non modificate, non scaldate, non torcate e non tirate in modo inopportuno il cavo di collegamento e non ponete sopra di esso degli oggetti pesanti.** Queste azioni potrebbero danneggiare il cavo e causare un incendio o provocare scosse elettriche. Se il cavo è danneggiato, contattate il rivenditore FUJIFILM.



**Non posate la fotocamera su una superficie instabile.** Ciò potrebbe causare la caduta o il rovesciamento della fotocamera e provocare danni alle persone.



**Non tentate mai di effettuare riprese quando siete in movimento.** Non usate la fotocamera mentre state camminando o siete alla guida di un veicolo. Ciò potrebbe causare una vostra caduta o vi potrebbe coinvolgere in un incidente stradale.



**Non toccate le parti metalliche della fotocamera durante un temporale.** Ciò può causare scosse elettriche dovute alla corrente indotta dalla scarica del fulmine.















**Non utilizzate la batteria se non nel modo specificato.** Inserite la batteria come mostrato dall'indicatore.



**Non riscaldate, non modificate e non cercate di smontare le batterie. Non fate cadere le batterie e non sottoponetene a impatti. Non riponete le batterie insieme a oggetti metallici.** Qualunque di queste azioni può causare l'esplosione della batteria o la fuoriuscita di liquido con conseguente rischio di incendio o di danno alle persone.



**Utilizzate esclusivamente la batteria indicata e l'adattatore di rete specificato per questa fotocamera. Non utilizzate una tensione di rete diversa da quella specificata.** L'impiego di altri tipi di alimentazione potrebbe causare un incendio.

 <b>AVVISO</b>	
	<b>Se la batteria perde e il liquido vi entra negli occhi o viene a contatto con la pelle o con i vestiti, lavate l'area interessata con acqua pulita e consultate un medico o chiamate subito il numero del pronto soccorso sanitario.</b>
	<b>Non utilizzare il caricabatterie per caricare batterie diverse da quelle specificate di seguito.</b> Il caricabatterie fornito in dotazione è destinato esclusivamente all'uso con il tipo di batteria fornito in dotazione con la fotocamera. L'utilizzo del caricabatterie per caricare le batterie convenzionali o altri tipi di batterie ricaricabili può causare una perdita di liquido dalle batterie, un surriscaldamento o un'esplosione.
	<b>Pericolo di esplosione se la batteria viene sostituita in modo errato. Sostituire solo con una dello stesso tipo.</b>
	<b>Non usare in presenza di oggetti infiammabili, gas esplosivi o polvere.</b>
	<b>Quando trasportate la batteria, installatela nella fotocamera a tenetela nella sua custodia rigida. Quando la immagazzinate, mettetela nella sua custodia rigida. Prima di smaltirla, coprire i terminali della batteria con del nastro isolante.</b> Il contatto con oggetti metallici o altre batterie potrebbe causare l'incendio o l'esplosione della batteria stessa.
	<b>Tenere le schede memory card fuori dalla portata dei bambini piccoli.</b> Le memory card sono piccole e per questo motivo possono essere inghiottite accidentalmente dai bambini. Accertatevi di riporre le memory card fuori dalla portata dei bambini piccoli. Se un bambino ingerisce una scheda di memoria, rivolgetevi immediatamente ad un medico o chiamate il numero del pronto soccorso sanitario.
	<b>Spegnerla la fotocamera nella folla.</b> La fotocamera emette radiazioni a radiofrequenza che potrebbero interferire con i pacemaker.
	<b>Spegnerla la fotocamera in prossimità di porte automatiche, amplificatori e altri dispositivi a controllo automatico.</b> La fotocamera emette radiazioni a radiofrequenza che potrebbero causare il malfunzionamento di tali dispositivi.
	<b>Tenere la fotocamera ad una distanza minima di 22 cm da chi porta un pacemaker.</b> La fotocamera emette radiazioni a radiofrequenza che potrebbero interferire con i pacemaker.
 <b>ATTENZIONE</b>	
	<b>Non usate questa fotocamera in luoghi saturi di esalazioni di oli, di vapore, di umidità o di polvere.</b> Potrebbe causare un incendio o scosse elettriche.
	<b>Non lasciate la fotocamera in luoghi soggetti a temperature troppo alte.</b> Non lasciate la fotocamera ad esempio all'interno dell'abitacolo di una vettura ermeticamente chiusa o alla luce diretta del sole. Ciò può causare un incendio.

 <b>ATTENZIONE</b>	
	<b>Tenere la fotocamera fuori dalla portata dei bambini piccoli.</b> Questo prodotto può provocare danni fisici se lasciato nelle mani di un bambino.
	<b>Non collocare oggetti pesanti sulla fotocamera.</b> Gli oggetti pesanti potrebbero rovesciarsi o cadere e provocare danni alle persone.
	<b>Non spostate la fotocamera quando l'adattatore di rete è ancora collegato. Non tirare il cavo di collegamento per scollegare l'adattatore di rete.</b> Ciò potrebbe causare un incendio o provocare scosse elettriche.
	<b>Non togliere l'adattatore di alimentazione CA quando la spina è danneggiata o la connessione della presa è allentata.</b> Ciò potrebbe provocare un incendio o scosse elettriche.
	<b>Non coprite e non avvolgete la fotocamera o l'adattatore di rete in un panno o in una coperta.</b> Potrebbe surriscaldarsi con conseguente deformazione della struttura esterna o provocare un incendio.
	<b>Quando pulite la fotocamera o quando non intendete utilizzarla per molto tempo, togliete la batteria e staccate sempre la fotocamera dall'adattatore di rete, dopo aver staccato quest'ultimo dalla presa di corrente.</b> In caso contrario, potrebbe esservi pericolo d'incendio o di scosse elettriche.
	<b>Quando termina l'operazione di carica della batteria, scollegate il caricabatterie dalla presa di corrente.</b> Lasciare il caricabatterie collegato alla presa di corrente può causare un incendio.
	<b>Usare il flash troppo vicino agli occhi di una persona può causare temporanei problemi di visione.</b> Fate particolarmente attenzione quando fotografate dei bambini.
	<b>Quando si rimuove una scheda di memoria, questa potrebbe fuoriuscire dallo slot troppo velocemente. Usare un dito per trattenere la scheda e farla uscire lentamente.</b> Possono verificarsi lesioni nelle persone colpite dalla scheda espulsa.
	<b>Richiedete regolarmente un controllo e la pulizia delle parti interne della fotocamera.</b> La formazione di polvere all'interno della fotocamera può provocare incendi o scosse elettriche. Contattate il rivenditore FUJIFILM ogni 2 anni per chiedere la pulizia interna della fotocamera. Tenete presente che questo non è un servizio gratuito.
	<b>Togliere le dita dalla finestra del flash prima dell'attivazione del flash.</b> La mancata osservanza di questa precauzione potrebbe provocare ustioni.
	<b>Mantenere pulita la finestra del flash e non utilizzare il flash se la finestra è ostruita.</b> La mancata osservanza di queste precauzioni potrebbe causare fumo o scolorimento.



Scollegare la spina dalla presa di corrente

## Alimentazione e batteria

**Nota:** controllare il tipo di batteria utilizzata con la fotocamera e leggere le relative sezioni.

La sezione che segue descrive come impiegare correttamente le batterie e come prolungarne la vita utile. Un impiego scorretto può ridurre la vita utile delle batterie o causare perdite, surriscaldamenti, incendi o esplosioni.

### Batterie agli ioni di litio

*Leggere questa sezione se la vostra fotocamera utilizza una batteria ricaricabile agli ioni di litio.*

La batteria viene spedita scarica. Caricare la batteria prima dell'uso. Quando non è in uso, conservare la batteria nella custodia.

#### ■ Note sulla batteria

Quando non viene usata, la batteria perde gradualmente la propria carica. Caricare la batteria uno o due giorni prima dell'uso.

La vita utile della batteria può essere prolungata spegnendo la fotocamera quando non in uso.

La capacità della batteria si riduce in presenza di basse temperature; una batteria con poca carica potrebbe non funzionare in un ambiente freddo. Conservare una batteria di ricambio in un luogo caldo e sostituirla se necessario, oppure conservare la batteria in tasca o in un altro luogo caldo inserendola nella fotocamera solo al momento dello scatto. Evitare di fare entrare la batteria in contatto diretto con scaldamani o con altri dispositivi che emanano calore.

#### ■ Come caricare la batteria

I tempi di ricarica aumentano in ambienti con temperature inferiori ai 10 °C o superiori ai 35 °C. Non provare a caricare la batteria con temperature superiori ai 40 °C o inferiori a 5 °C; la batteria non si ricaricherà.

Non provare a ricaricare una batteria già completamente carica. Tuttavia, per ricaricare la batteria, non è necessario che questa sia completamente scarica.

La batteria potrebbe risultare bollente al tatto immediatamente dopo la ricarica o l'uso. Ciò è normale.

#### ■ Vita della batteria

A temperature normali, la batteria può essere ricaricata circa 300 volte. Se il periodo di tempo in cui la batteria fornisce potenza si abbrevia in modo marcato, ciò indica che ha raggiunto la fine della sua vita utile e che deve essere sostituita.

#### ■ Note sullo stoccaggio

Se la batteria viene conservata per lunghi periodi mentre è carica, le sue prestazioni possono diminuire. Se prevedete che la batteria non verrà usata per un certo periodo, scaricatela completamente prima di conservarla.

Se non intendete usare la fotocamera per un lungo periodo di tempo, togliete la batteria dalla fotocamera e conservatela in un luogo asciutto ad una temperatura ambiente tra +15 °C e +25 °C. Non conservare in luoghi esposti a temperature troppo calde o troppo fredde.

#### ■ Come maneggiare la batteria Precauzioni per la vostra sicurezza:

- Non trasportate, né conservate la batteria assieme a oggetti metallici come collane o forcine.
- Non scaldate la batteria, né gettatela nel fuoco.
- Non cercate di smontare o di modificare la batteria.
- Non ricaricate la batteria con caricatori diversi da quelli specificati.
- Non fate cadere la batteria e non sottoponetela a urti violenti.
- Non esponete la batteria all'acqua.
- Tenete sempre puliti i terminali della batteria.
- Se usate per un lungo periodo, il corpo della fotocamera e la batteria stessa possono riscaldarsi. Ciò è normale.

### Batterie alcaline AA/Batterie ricaricabili Ni-MH

*Leggere questa sezione se la vostra fotocamera utilizza batterie ricaricabili alcaline o Ni-MH (nichel-idruro metallico) formato AA.* Le informazioni sui tipi di batterie compatibili sono reperibili all'interno del manuale della fotocamera.

#### ■ Precauzioni sull'impiego delle batterie

- Non esponete le batterie all'acqua, non riscaldatele né gettatele nel fuoco e evitate di conservarle in ambienti troppo caldi o umidi.
- Non trasportate, né conservate le batterie assieme a oggetti metallici come collane o forcine.
- Non cercate di smontare o di modificare la batteria o la custodia della batteria.
- Non sottoponetela la batteria a urti violenti.
- Non impiegate batterie che perdono, deformate o scolorite.
- Tenete la batteria fuori dalla portata dei bambini.
- Inserire le batterie rispettando il corretto orientamento.

- Non utilizzate insieme batterie vecchie e nuove, batterie con livelli di carica diversi o batterie di tipo diverso.
- Se non intendete usare la fotocamera per un lungo periodo di tempo, togliete le batterie dalla fotocamera. Tenete presente che le impostazioni relative a ora e data saranno cancellate.
- Immediatamente dopo l'uso, le batterie possono risultare calde. Prima di maneggiare, spegnete la fotocamera ed attendete che si raffreddino.
- La capacità delle batterie tende a diminuire in condizioni di basse temperature. Conservate le batterie di ricambio in una tasca o in altro luogo caldo e sostituite quando necessario. Le batterie fredde possono recuperare parte della loro carica se conservate in un luogo caldo.
- Impronte digitali o sporco di diverso genere sui terminali della batteria possono ridurre le prestazioni della batteria stessa. Pulire interamente i terminali con un panno morbido e asciutto prima di inserirli nella fotocamera.



Se le batterie perdono liquido, pulite a fondo il vano batterie e successivamente inserite quelle nuove.



Se il fluido delle batterie entra in contatto con la pelle o con i vestiti, sciagquare l'area con acqua. **Se il fluido entra a contatto con gli occhi, sciagquare immediatamente l'area con acqua e rivolgersi a un medico. Non strofinatevi gli occhi. La non osservanza di questa precauzione può provocare danni permanenti alla vista.**

### ■ Batterie Ni-MH

La capacità delle batterie Ni-MH può risultare temporaneamente ridotta se le batterie sono nuove, non vengono utilizzate per lunghi periodi o se vengono ricaricate ripetutamente prima che siano completamente scariche. Ciò è normale e non indica un malfunzionamento. È possibile aumentare la capacità scaricando ripetutamente le batterie con l'opzione scarica batt nel menu delle impostazioni della fotocamera e ricaricandole in un caricabatterie.

- ⓘ **ATTENZIONE:** non utilizzare l'opzione scarica batt con le batterie alcaline.

La fotocamera consuma una piccola quantità di corrente anche quando è spenta. Le batterie Ni-MH lasciate nella fotocamera per un periodo protratto di tempo si scaricano al punto da diventare inutilizzabili anche dopo la ricarica. Le prestazioni delle batterie diminuiscono anche quando vengono scaricate totalmente mediante uno strumento come una torcia. Per scaricare le batterie Ni-MH, utilizzate l'opzione scarica batt nel menu delle impostazioni della fotocamera. Se la batteria non rimangono cariche dopo ripetuti cicli di carica e scarica, sono ormai esaurite e devono essere sostituite.

Le batterie Ni-MH possono essere ricaricate con un caricatore (venduto separatamente). Dopo la carica, le batterie possono diventare calde. Per ulteriori informazioni, fate riferimento alle istruzioni fornite in dotazioni con il caricatore. Non utilizzate il caricatore con batterie che non siano compatibili.

Quando non vengono usate, le batterie Ni-MH perdono gradualmente la propria carica.

### ■ Smaltimento delle batterie

**ATTENZIONE:** Effettuate lo smaltimento delle batterie in conformità con le vigenti leggi locali in materia.

### Adattatori di rete CA (disponibili separatamente)

**I contenuti di questa sezione sono validi per tutti i modelli di fotocamera.** Utilizzate esclusivamente adattatori CA FUJIFILM specifici per questa fotocamera. L'uso di adattatori diversi può danneggiare la fotocamera.

- Usate l'adattatore di rete solo in ambienti interni.
- Inserite a fondo la spina del cavo di connessione nel terminale di ingresso CC.
- Spegnete la fotocamera prima di scollegare l'adattatore. Per scollegare il cavo dell'adattatore, afferrate la spina ed estraetela delicatamente. Non tirate il cavo.
- Utilizzate l'adattatore di rete esclusivamente con la vostra fotocamera.
- Non smontare.
- Non utilizzate l'adattatore di rete in ambienti con alte temperature o umidi.
- Non sottoponetelo l'adattatore di rete a urti violenti.
- Durante l'uso, l'adattatore di rete può emettere un ronzio e diventare molto caldo. Ciò è normale.
- Se l'adattatore di rete provoca disturbi di radioricezione, cambiate l'orientamento o la posizione dell'antenna di ricezione.

## Come utilizzare la fotocamera

Non puntare la fotocamera verso fonti di luce estremamente luminose, come il sole in una giornata senza nuvole. La mancata osservanza di questa precauzione potrebbe arrecare danni al sensore immagine della fotocamera.

## Fare prove di scatto

Prima di fare fotografie in occasioni particolarmente importanti (come in occasione di un matrimonio o di una vacanza all'estero), eseguite sempre alcuni scatti di prova e visualizzate le immagini su un monitor LCD per controllare che la fotocamera funzioni correttamente. FUJIFILM Corporation non si assume alcuna responsabilità per eventuali danni accidentali o eventuali mancati guadagni imputabili a guasti o malfunzionamenti del presente prodotto.

## Note sul copyright

Le immagini registrate con la vostra fotocamera digitale non possono essere utilizzate in modo da violare le leggi sul copyright senza il consenso del titolare dei diritti, salvo i casi in cui vengano utilizzate esclusivamente a scopo personale. Si fa presente, inoltre, che alcune limitazioni si applicano alle riprese di opere teatrali, spettacoli e mostre, anche se riprese esclusivamente a scopo personale. Si ricorda agli utenti che il trasferimento di Memory Card contenenti immagini o dati protetti dalle leggi sul copyright è consentito solamente entro i limiti previsti da tali leggi.

## Manutenzione

Per assicurare la perfetta registrazione delle immagini, evitate di sottoporre la fotocamera a urti o impatti violenti durante la fase di registrazione delle immagini.

## Cristalli liquidi

In caso di danneggiamento del monitor LCD, fate particolare attenzione a non entrare in contatto coi cristalli liquidi del monitor. Se si verifica una delle seguenti condizioni, provvedete urgentemente nel modo indicato:

- **Se i cristalli liquidi vengono a contatto con la pelle**, pulite con un panno la parte interessata e lavate a fondo con acqua corrente e sapone.
- **Se i cristalli liquidi vengono a contatto con gli occhi**, sciacquate l'occhio interessato con acqua pulita per almeno 15 minuti e poi rivolgetevi a un medico.
- **Se i cristalli liquidi vengono ingeriti**, sciacquatevi bene la bocca con acqua. Bevete molta acqua e provocate il vomito, poi rivolgetevi a un medico.

Sebbene il display sia fabbricato in base a tecnologie di assoluta alta precisione, potrebbe contenere pixel che rimangono sempre illuminati o che non si illuminano. Non si tratta di malfunzionamento e le immagini registrate con il prodotto non ne sono influenzate.

## Informazioni sui marchi commerciali

**xD-Picture Card** e **SD** sono marchi depositati di FUJIFILM Corporation. I seguenti logotipi qui inclusi sono sviluppati esclusivamente da DynaComware Taiwan Inc. Macintosh, QuickTime e Mac OS sono marchi depositati di Apple Inc. negli Stati Uniti e in altri Paesi. Windows 8/Windows 7, Windows Vista e il logo Windows sono marchi depositati del gruppo Microsoft. Wi-Fi® e Wi-Fi Protected Setup® sono marchi registrati di Wi-Fi Alliance. Adobe e Adobe Reader sono marchi depositati o marchi depositati registrati di Adobe Systems Incorporated negli Stati Uniti e/o in altri Paesi. Il logo SDHC e SDXC sono marchi depositati di SD-3C, LLC. Il logo HDMI è un marchio depositato. YouTube è un marchio depositato di Google Inc. Altri nomi di prodotto o di azienda citati nel manuale sono marchi depositati o marchi depositati registrati appartenenti alle rispettive società.

## Interferenze elettriche

La fotocamera può provocare interferenze con attrezzature ospedaliere o presenti negli aeromobili. Consultate il personale ospedaliero o della compagnia aerea prima di utilizzare la fotocamera in un ospedale o a bordo di un aereo.

## Sistemi televisivi a colori

NTSC: National Television System Committee, (Comitato nazionale per il sistema televisivo), specifiche per la trasmissione di televisione a colori adottate principalmente negli Stati Uniti, in Canada e in Giappone. PAL: Phase Alternation by Line (Alternanza di fase per linea), un sistema di televisione a colori adottato principalmente dai Paesi europei e dalla Cina.

## Exif Print (Exif versione 2.3)

Il formato di stampa Exif Print è un formato di file per le fotocamere digitali aggiornate di recente, che contiene diverse informazioni relative alla ripresa al fine di ottimizzare la stampa.

## AVVISO IMPORTANTE: leggere prima di utilizzare il software

È vietata l'esportazione diretta o indiretta, totale o parziale, di un software licenziato senza l'autorizzazione degli enti governativi preposti.

**AVVISI**

*Per prevenire i rischi di incendio o di scosse elettriche, non esporre l'unità alla pioggia o all'umidità (esclusi i prodotti impermeabili).*

*Leggere le "Note per la sicurezza" e accertarsi di comprenderle prima di utilizzare la fotocamera.*

*Materiale pericoloso—potrebbe essere necessario un trattamento speciale. Vedere <http://www.dtsc.ca.gov/hazardouswaste/perchlorate>.*

**Smaltimento di apparecchi elettrici ed elettronici nelle abitazioni private**

**Nell'Unione Europea, in Norvegia, Islanda e Liechtenstein:** questo simbolo sul prodotto, oppure nel manuale e nella garanzia e/o sulla confezione, indica che il prodotto non deve essere trattato alla stregua dei rifiuti domestici. Invece, il prodotto dovrebbe essere portato a un punto di raccolta predisposto per il riciclo di apparecchiature elettriche ed elettroniche.

Assicurando un corretto smaltimento del prodotto, si potranno impedire possibili conseguenze negative per l'ambiente e la salute umana, che potrebbero essere causate da un inappropriato trattamento del prodotto.

Questo simbolo sulle batterie o sugli accumulatori indica che le batterie non devono essere trattate alla stregua di rifiuti domestici.

Se l'apparecchio contiene batterie o accumulatori facilmente rimovibili, si prega di smaltirli separatamente secondo le esigenze locali.

Il riciclo dei materiali aiuterà la conservazione delle risorse naturali. Per informazioni più dettagliate sul riciclo del prodotto, contattare l'ufficio della propria città, il servizio di smaltimento dei rifiuti domestici o il negozio dove si è acquistato il prodotto.



**In Paesi diversi da Unione Europea, Norvegia, Islanda e Liechtenstein:** se si desidera eliminare questo prodotto, comprese le batterie o gli accumulatori, contattare le autorità locali per informazioni sul metodo corretto di smaltimento.

**In Giappone:** la presenza di questo simbolo sulle batterie indica che esse devono essere smaltite separatamente.



Li-ion

**Nota sulla regolamentazione dell'Unione Europea**

Questo prodotto soddisfa le seguenti Direttive UE:

- Direttiva Bassa Tensione 2006/95/CE
- Direttiva EMC 2004/108/CE
- Direttiva R & TTE 1999/5/CE

Il soddisfare queste direttive implica conformità agli standard Europei armonizzati applicabili (Norme Europee) elencati nella Dichiarazione di Conformità della UE presentata dalla FUJIFILM Corporation per questo prodotto o questa categoria di prodotti.

L'adeguamento a tali norme è indicato dal seguente marchio di conformità posto sul prodotto:



Questo marchio è valido per i prodotti di non telecomunicazione e prodotti di telecomunicazione armonizzati dalla UE (per es. Bluetooth).

Per la Dichiarazione di conformità, visitare il sito [http://www.fujifilm.com/products/digital\\_cameras/x/fujifilm\\_xq1/pdf/index/fujifilm\\_xq1\\_cod.pdf](http://www.fujifilm.com/products/digital_cameras/x/fujifilm_xq1/pdf/index/fujifilm_xq1_cod.pdf).

**IMPORTANTE:** Leggere i seguenti avvisi prima di usare il trasmettitore wireless incorporato della fotocamera.

① Questo prodotto, che contiene una funzione di crittaggio sviluppata negli Stati Uniti, è regolato dalle United States Export Administration Regulations (norme governative sull'esportazione degli Stati Uniti) e potrebbe non essere esportato o riesportato in qualsiasi paese in cui gli Stati Uniti applicano l'embargo.

• **Usare esclusivamente come parte di una rete wireless.** FUJIFILM non si assume alcuna responsabilità per i danni causati da uso improprio. Non usare in apparecchiature che richiedono un alto grado di affidabilità, come ad esempio dispositivi medici o altri sistemi che potrebbero influire, direttamente o indirettamente, sulla vita umana. Quando si usa il dispositivo con computer o altri sistemi che richiedono un grado di affidabilità più alto rispetto alle reti wireless, assicurarsi di prendere tutte le dovute precauzioni in modo da garantire la sicurezza ed evitare malfunzionamenti.

• **Usare esclusivamente nel Paese in cui il dispositivo è stato acquistato.** Questo dispositivo è conforme alle disposizioni riguardanti i dispositivi wireless del Paese in cui è stato acquistato. Rispettare tutte le disposizioni locali quando si usa il dispositivo. FUJIFILM non si assume alcuna responsabilità per i problemi derivanti dall'uso in un'altra giurisdizione.

• **I dati wireless (immagini) potrebbero essere intercettati da terzi.** La sicurezza dei dati trasmessi tramite reti wireless non è garantita.

• **Non usare il dispositivo in luoghi esposti a campi magnetici, elettricità statica o interferenze radio.** Non usare il trasmettitore in prossimità di forni a microonde o in altri luoghi esposti a campi magnetici, elettricità statica o interferenze radio che potrebbero ostacolare la ricezione del segnale wireless. Potrebbero verificarsi delle interferenze reciproche quando si usa il dispositivo in prossimità di altri dispositivi wireless funzionanti su banda 2,4 GHz.

• **Il trasmettitore wireless opera su banda 2,4 GHz con modulazione DSSS e OFDM.**

### Dispositivi di rete wireless: avvisi

- **Questo dispositivo opera sulla stessa frequenza di dispositivi commerciali, educativi, medici e trasmettitori wireless.** Inoltre opera sulla stessa frequenza di trasmettitori autorizzati e trasmettitori speciali non autorizzati a basso voltaggio, usati nei sistemi di tracciabilità RFID per catene di montaggio e in altre applicazioni simili.
- **Per evitare interferenze con tali dispositivi, rispettare le seguenti precauzioni.** Verificare che il trasmettitore RFID non sia in uso prima di usare questo dispositivo. Se si dovessero notare delle interferenze sui trasmettitori autorizzati usati per la tracciabilità RFID causati dal dispositivo, scegliere immediatamente un'altra frequenza di funzionamento per questo dispositivo, in modo da evitare ulteriori interferenze. Se si notano delle interferenze sui sistemi di tracciabilità RFID a basso voltaggio causate da questo dispositivo, contattare un rappresentante FUJIFILM.

**2.4DS/OF4**

Questa etichetta indica che questo dispositivo opera su banda 2,4 GHz con modulazione DSSS e OFDM e che potrebbe causare interferenze fino ad una distanza di 40 m.





## Informazioni sul presente manuale

Prima di utilizzare la fotocamera, leggete il presente manuale e gli avvisi all'interno della sezione "Per la vostra sicurezza" (📖 ii). Per ulteriori informazioni su argomenti specifici, consultare i riferimenti indicati di seguito.

### **Sommario** ..... 📖 xi

Nel "Sommario" è fornita una panoramica dell'intero manuale. Qui sono elencate le funzioni principali della fotocamera.

### **Risoluzione dei problemi** ..... 📖 128

Si è verificato un problema specifico con la fotocamera? In questa sezione è possibile trovare la risposta.

### **Messaggi di avviso e display** ..... 📖 134

Questa sezione spiega il significato di icone lampeggianti o messaggi d'errore visualizzati sul display.

### 🔴 Schede di memoria

Le immagini possono essere memorizzate nella memoria interna della fotocamera o in schede di memoria SD, SDHC e SDXC opzionali (📖 15), chiamate "schede di memoria" nel presente manuale.

### 🔴 Avviso temperatura





La fotocamera si spegne automaticamente prima che la sua temperatura o la temperatura della batteria possano oltrepassare i limiti di sicurezza. Le immagini scattate in presenza di un avviso di temperatura eccessiva potrebbero presentare alti livelli di "disturbo" (macchie). Spegnerla fotocamera e attendere che si raffreddi prima di riaccenderla.

# Sommario

Sicurezza.....	ii
Informazioni sulla sicurezza.....	ii
AVVISI.....	vii
Informazioni sul presente manuale.....	x
<b>Prima di iniziare</b>	
Simboli e convenzioni.....	1
Accessori in dotazione.....	1
Componenti della fotocamera.....	2
Display della fotocamera.....	6
Fotografia.....	6
Riproduzione.....	7
Modalità visualizzazione.....	9
<b>Primi passi</b>	
Inserimento delle batterie e di una scheda di memoria.....	12
Schede di memoria compatibili.....	15
Come caricare la batteria.....	17
Accensione e spegnimento della fotocamera.....	19
Modalità di scatto.....	19
Modalità di riproduzione.....	19
Configurazione di base.....	21
<b>Fotografia di base e riproduzione</b>	
Fare fotografie.....	22
Visualizzazione delle immagini.....	26

## Ulteriori informazioni sulla fotografia

Modalità di scatto.....	27
 RS AUTO AVANZATO.....	28
<b>Filter</b> FILTRO AVANZATO.....	30
<b>Adv.</b> AVANZATO.....	30
 PANORAMA 360°.....	31
 PRO A FUOCO.....	33
 PRO POCA LUCE.....	34
 ESPOSIZ. MULTIPLA.....	35
<b>SP</b> MODALITÀ.....	36
<b>M</b> MANUALE.....	37
<b>A</b> PR. DIAFR. AE.....	38
<b>S</b> PR. TEMPI AE.....	39
<b>P</b> PROGRAMMA AE.....	40
<b>C</b> MODALITÀ PERSONALIZZATA.....	41
Blocco della messa a fuoco.....	42
 Compensazione dell'esposizione.....	44
 Modalità macro (primi piani).....	45
 Utilizzo del flash (Flash Super-intelligente).....	46
 Uso dell'autoscatto.....	48
Il pulsante E-Fn.....	49
Utilizzo del menu IMP. PERS. <b>E-Fn</b> .....	49
Modifica di funzioni assegnate alla ghiera di controllo.....	50

 Scatto continuo.....	52
 TOP n.....	53
 CATT. MIGLIOR FOT.....	53
 BKT AE.....	55
 ISO BKT.....	55
 BKT SIMULAZIONE FILM.....	55
 BKT GAMMA DINAMICA.....	56
 Modalità di messa a fuoco.....	57
Indicatore di messa a fuoco.....	57
Selezionare la cornice di messa a fuoco.....	59
 Rilevamento intelligente dei volti.....	60
<b>Ulteriori informazioni sulla riproduzione</b>	
Opzioni di riproduzione.....	61
Scatto continuo.....	61
★ Preferiti: gradimento foto.....	61
Zoom durante la riproduzione.....	62
Riproduzione di più immagini.....	63
 Cancellazione delle immagini.....	64
 Ricerca immagini.....	65
 Album Assist.....	66
Creazione di un album.....	66
Visualizzazione di album.....	67
Modifica e cancellazione di album.....	67
Visualizzazione immagini panoramiche.....	68
Visualizzazione informazioni foto.....	69

## Reti wireless

Utilizzo di reti wireless.....	71
Collegamento a smartphone.....	71
Salvataggio di immagini su un computer.....	71

## Filmati























Registrazione di filmati.....	72
Dimensione inquadratura nel video.....	74
Visualizzazione di filmati.....	75

## Collegamenti

Visualizzazione di immagini su televisori ad alta definizione.....	76
Stampa di immagini tramite USB.....	77
Stampa dell'ordine di stampa DPOF.....	79
Visualizzazione di immagini su un computer.....	81
Windows: Installazione di MyFinePix Studio.....	81
Macintosh: Installazione di RAW FILE CONVERTER.....	84
Importazione di immagini o filmati nel Mac (Macintosh).....	85
Collegamento della fotocamera.....	86

## Menu

Utilizzo dei menu: Modalità di scatto.....	89
Utilizzo del menu di scatto.....	89
Opzioni del menu di scatto.....	90
 MODALITÀ'.....	90
 FILTRO AVANZATO.....	90
 Adv. MODALITÀ'.....	90
 ISO.....	90

 DIMENSIONI IMM. ....	92	 IMP FILMATO .....	102
 QUALITÀ IMM. ....	93	 IMP. PERSONAL .....	102
 D-Range GAMMA DINAMICA .....	93	<b>Utilizzo dei menu: Modalità di riproduzione</b> .....	103
 SIMULAZIONE FILM .....	94	Utilizzo del menu di riproduzione .....	103
 BKT SIMULAZIONE FILM .....	94	Opzioni del menu di riproduzione .....	104
 WB BIL. BIANCO .....	95	 COMUNIC. WIRELESS .....	104
 COLORE .....	97	 SALVAT. AUTOM. PC .....	104
 NITIDEZZA .....	97	 CERCA IMMAGINE .....	104
 TONO ALTE LUCI .....	97	 CANCELLA .....	104
 TONO OMBRE .....	98	 SELEZ. x CARIC. ....	105
 RIDUZIONE DISTURBO .....	98	 RIPROD. AUT. IMM. ....	106
 SCATTO CONT. ....	98	 CONVERSIONE RAW .....	107
 ANTI SFUOCAMENTO AVANZ. ....	98	 RIMOZ. OCCHI ROSSI .....	109
 RILEVAM. VOLTO .....	98	 PROTEGGI .....	109
 FOTOMETRIA .....	98	 TAGLIO .....	110
 PRE-AF .....	99	 RIDIMENSIONA .....	110
 MODALITÀ AF .....	99	 RUOTA IMMAGINE .....	111
 MODALITÀ FUOCO .....	100	 COPIA .....	111
 AREA MESSA A FUOCO .....	100	 ASSIST. PER ALBUM .....	112
 ASSIST. MF .....	100	 ORD. STAMPA (DPOF) .....	112
 IMP. PERS. E-Fn .....	100	 RAPPORTO ASPETTO .....	112
 IMP GHIERA CONTR. ....	100		
 VIS. IMPOST. PERS. ....	101		
 COMPENSAZ. FLASH .....	101		

<b>Menu di configurazione</b> .....	113
Utilizzo del menu di configurazione .....	113
Opzioni del menu di configurazione .....	114
 DATA/ORA .....	114
 DIFF. ORARIO.....	114
 言語/LANG. ....	114
 RESET.....	115
 SILENZIOSO .....	115
 GHIERA CONTROLLO .....	115
 CONTROLLO FUOCO .....	115
 IMP. GEOTAGGING .....	115
 IMPOSTAZ. SUONI .....	116
 IMPOSTAZ. SCHERMO.....	117
 GESTIONE ENERGIA.....	118
 MODALITA' IS .....	119
 RIMOZ. OCCHI ROSSI.....	119
 ZOOM DIG INTELLIG.....	120
 ILLUMIN. AF.....	120
 IMPOST. SALV. DATI.....	121
 RESET MODO PERS .....	122
 IMPOST. WIRELESS .....	123
 IMP. SALV. AUT. PC.....	123
 FORMATTA.....	123

## Note tecniche

<b>Accessori opzionali</b> .....	124
Accessori di FUJIFILM .....	125
<b>Cura della fotocamera</b> .....	126
Conservazione e utilizzo.....	126
Pulizia .....	127
In viaggio.....	127

## Risoluzione dei problemi

<b>Problemi e soluzioni</b> .....	128
<b>Messaggi di avviso e display</b> .....	134

## Appendice

<b>Capacità della scheda di memoria</b> .....	138
<b>Specifiche</b> .....	139

# Prima di iniziare

## Simboli e convenzioni

Nel presente manuale sono utilizzati i seguenti simboli:

- ① : è consigliabile leggere queste informazioni prima dell'uso per garantire il funzionamento corretto.
- 📌 : informazioni supplementari che potrebbero essere utili quando si utilizza la fotocamera.
- 📖 : altre pagine del manuale in cui trovare informazioni correlate.

Menu e altro testo sul monitor LCD della fotocamera sono mostrati in **grassetto**. Nelle illustrazioni del presente manuale, le immagini sul monitor possono essere semplificate a scopo illustrativo.

## Accessori in dotazione

I seguenti componenti sono forniti in dotazione con la fotocamera:



Batteria  
ricaricabile NP-48



Adattatore AC



Adattatore di rete\*

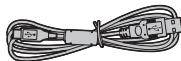

Cavo USB



CD-ROM (contiene  
questo manuale)

• Cinghia

### Applicazione della cinghia

Fissare la cinghia ①  
come illustrato.

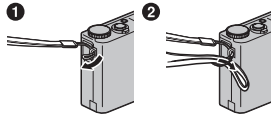

\* Il modello dell'adattatore varia a seconda della zona geografica di vendita.

# Componenti della fotocamera

Per ulteriori informazioni, fare riferimento alle pagine indicate a destra di ciascuna voce.

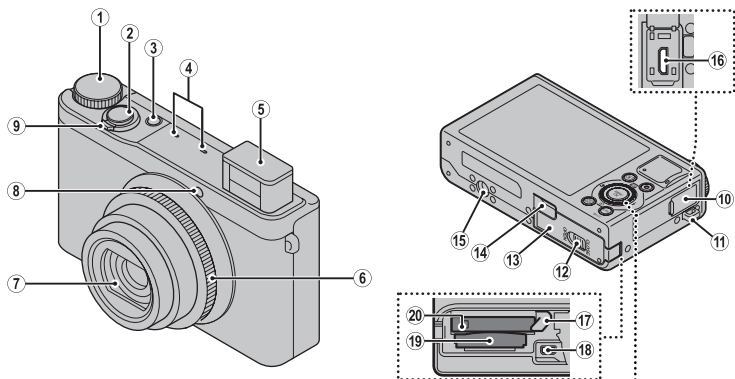

## Pulsante di selezione

### Spostare il cursore in alto

Pulsante (compensazione esposizione) (📖 44)

Pulsante (elimina) (📖 26)

### Spostare il cursore a sinistra

Pulsante (macro) (📖 45)

### Ghiera di comando (📖 4)

### Spostare il cursore verso il basso

Pulsante (auto-scatto) (📖 48)

### Pulsante MENU/OK

### Spostare il cursore a destra

Pulsante (flash) (📖 46)

\* Le illustrazioni contenute nel presente manuale sono state semplificate a scopo illustrativo.



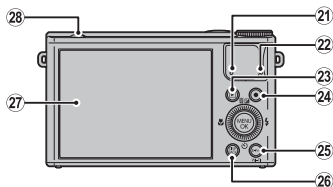

- |   |        |  |            |
|---|--------|--|------------|
| ① Ghiera delle modalità .....           | 27     | ⑩ Coperchio del terminale USB .....                        | 17, 77, 86 |
| ② Pulsante di scatto .....              | 24     | ⑪ Occhiello per cinghia .....                              | 1          |
| ③ Pulsante <b>ON/OFF</b> .....          | 19     | ⑫ Chiusura a scatto dello sportello del vano batteria..... | 12         |
| ④ Microfono .....                       | 72     | ⑬ Sportello del vano batteria .....                        | 12         |
| ⑤ Flash .....                           | 46     | ⑭ Coperchio del terminale HDMI .....                       | 76         |
| ⑥ Ghiera di controllo .....             | 4      | ⑮ Installazione su treppiede .....                         |            |
| ⑦ Copriobiettivo .....                  | 19     | ⑯ Multi-connettore USB .....                               | 17, 77, 86 |
| ⑧ Spia di illuminazione AF-assist ..... | 120    | ⑰ Chiusura a scatto del vano batteria .....                | 12, 14     |
| Spia dell'autoscatto .....              | 48     | ⑱ Connettore per cavo HDMI .....                           | 76         |
| ⑨ Controllo zoom .....                  | 23, 62 | ⑲ Slot per scheda di memoria .....                         | 13         |
|   |        | ⑳ Vano batteria .....                                      | 12         |
|   |        | ㉑ Spia di stato .....                                      | 5          |
|   |        | ㉒ Altoparlante .....                                       | 75         |
|   |        | ㉓ Pulsante <b>▶</b> (riproduzione) .....                   | 26, 61     |
|   |        | ㉔ Pulsante <b>⊙</b> (registrazione filmati) .....          | 72         |
|   |        | ㉕ Pulsante <b>E-Fn</b> (funzione estesa) .....             | 49         |
|   |        | Modalità vis. al sole .....                                | 8          |
|   |        | Pulsante <b>Wi-Fi</b> (modalità riproduzione) .....        | 71         |
|   |        | ㉖ Pulsante <b>DISP</b> (display)/ <b>BACK</b> .....        | 9, 21, 69  |
|   |        | ㉗ Monitor LCD .....  | 6          |
|   |        | ㉘ <b>⚡</b> interruttore (a comparsa del flash) .....       | 46         |

### Ghiera di comando

Ruotare la ghiera di comando per impostare l'apertura del diaframma o la velocità dell'otturatore. È possibile selezionare le voci anche utilizzando la ghiera di comando per il pulsante del selettore.



### Ghiera di controllo

Con la ghiera di controllo, è possibile modificare il rapporto di zoom, l'apertura del diaframma, la velocità dell'otturatore e altre voci nelle impostazioni predefinite. Inoltre, funzioni come la compensazione dell'esposizione possono essere assegnate alla ghiera di controllo utilizzando il pulsante **E-Fn** (☞ 50).

#### ■ Funzioni predefinite della ghiera di controllo







Modalità di scatto	Descrizioni
	Zoom
	Zoom/MF <sup>*1</sup>
<b>P</b>	Cambio programma/MF <sup>*1</sup>
<b>A</b>	Apertura diaframma/MF <sup>*1</sup>
<b>S</b>	Velocità otturatore/MF <sup>*1</sup>
<b>M</b>	Apertura diaframma/Velocità otturatore <sup>*2</sup> /MF <sup>*1</sup>
<b>Adv.</b>	Selezione modalità avanzata
<b>Filter</b>	Selezione filtro avanzato
<b>SP</b>	Selezione posizione scena/MF <sup>*1</sup>
<b>Filmato</b>	Zoom/MF <sup>*1</sup>

\*1 Quando **MF FUOCO MANUALE** è selezionato per **MODALITÀ FUOCO**, la ghiera di controllo viene utilizzata per la messa a fuoco manuale (☞ 57).

\*2 Premere il selettore verso l'alto () per passare dall'impostazione velocità dell'otturatore all'impostazione apertura del diaframma e viceversa.

◆ I valori delle impostazioni vengono visualizzati sul monitor LCD quando si utilizza la ghiera di controllo.

### Blocco di controllo

Per bloccare il pulsante selettore ( /  /  / ) e il pulsante **E-Fn**, premere **MENU/OK** finché non viene visualizzato . Ciò previene operazioni accidentali durante lo scatto. I controlli possono essere sbloccati premendo **MENU/OK** finché  non è più visualizzato.

### Spia di stato (quando la fotocamera è accesa)

La spia di stato indica lo stato della fotocamera come segue:

Spia di stato	Stato fotocamera
Accesa in verde	Messa a fuoco bloccata.
Lampeggiante in verde	Avviso di sfocatura, messa a fuoco o esposizione. È possibile scattare l'immagine.
Lampeggiante in verde e arancione	Registrazione di immagini in corso. È possibile scattare altre immagini.
Accesa in arancione	Registrazione di immagini in corso. Non è possibile scattare ulteriori immagini.
Lampeggiante in arancione	Caricamento flash in corso; il flash non si attiva se si scatta un'immagine in questo momento.
Lampeggia in rosso	Errore obiettivo o memoria.

**Display della fotocamera**

Durante lo scatto e la riproduzione, potrebbero essere visualizzati i seguenti indicatori. Gli indicatori variano a seconda delle impostazioni della fotocamera.

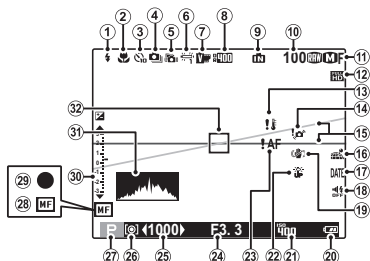
**Fotografia**

①	Modalità flash.....	46
②	Modalità macro (primi piani).....	45
③	Indicatore dell'autoscatto.....	48
④	Modalità di scatto in sequenza.....	52
⑤	Anti sfuocamento avanz. ....	29
⑥	Bilanciamento del bianco.....	95
⑦	Simulazione filmato.....	94
⑧	Intervallo dinamico.....	93
⑨	Indicatore della memoria interna*	
⑩	Numero di esposizioni disponibili.....	138
⑪	Dimensione immagine/Qualità.....	92
⑫	Modalità filmato.....	74

⑬	Avviso temperatura.....	x, 134
⑭	Avviso sfocatura.....	47, 134
⑮	Livello elettronico.....	101
⑯	Stato di download dati località.....	71
⑰	SOVRAIMPR. DATA.....	122
⑱	Indicatore della modalità silenziosa.....	115
⑲	Modalità IS.....	119
⑳	Stato della batteria.....	8
㉑	Sensibilità.....	90
㉒	Modalità vis. al sole.....	8
㉓	Avviso di messa a fuoco.....	25, 134
㉔	Tempi otturatore.....	37, 38
㉕	Diaframma.....	37, 39
㉖	Misurazione.....	98
㉗	Modalità di scatto.....	27
㉘	Indicatore di messa a fuoco manuale.....	57
㉙	Indicatore di messa a fuoco.....	25, 57
㉚	Indicatore dell'esposizione.....	44
㉛	Istogramma.....	11
㉜	Cornice di messa a fuoco.....	42

\* **IN**: indica che non sono inserite schede di memoria e che le immagini saranno memorizzate nella memoria interna della fotocamera (13).



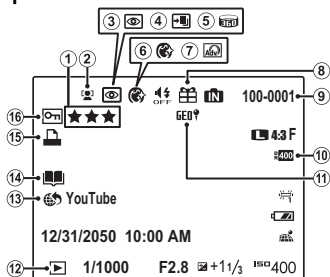



## ■ Riproduzione



① Preferiti .....	61
② Indicatore del rilevamento intelligente dei volti.....	60, 98
③ Indicatore della rimozione occhi rossi .....	109
④ Modalità pro focus e modalità luce bassa .....	33, 34
⑤ Motion panorama  .....	31, 68
⑥ Ritocco ritratto.....	36
⑦ Filtro avanzato.....	30
⑧ Immagine regalo .....	61
⑨ Numero fotogramma.....	121
⑩ Intervallo dinamico .....	93
⑪ Dati località .....	115
⑫ Indicatore della modalità di riproduzione.....	26, 61
⑬ Selezione per caricamento.....	105
⑭ Album guidato.....	66
⑮ Indicatore della stampa DPOF.....	79
⑯ Immagine protetta .....	109

### Stato della batteria

Lo stato della batteria viene indicato come segue:

Indicatore	Descrizione
 (bianco)	Batteria parzialmente carica.
 (bianco)	Batteria scarica per oltre metà.
 (rosso)	Batteria scarica. Caricare il prima possibile.
 (lampeggia in rosso)	Batteria completamente scarica. Caricare la batteria.
 (giallo)	Batteria in carica.
 (verde)	Batteria completamente carica.
 (rosso)	Guasto della batteria. Vedere pagina 129.
Nessuna icona	In funzionamento in modalità di alimentazione esterna.

### Illuminazione di ambiente vivida

I riflessi e l'abbagliamento causati da un'illuminazione di ambiente vivida potrebbero rendere difficile vedere la visualizzazione nel monitor, specialmente quando la fotocamera è utilizzata all'aperto. Questo problema può essere risolto tenendo premuto il pulsante **E-Fn** per innescare il modo aria aperta. Questa funzione è disponibile nella modalità di scatto. Il modo aria aperta può essere abilitato anche utilizzando l'opzione  **IMPOSTAZ SCHERMO > MODALITA' VIS. AL SOLE** (📖 117).

## Modalità visualizzazione

Premere **DISP/BACK** per passare tra le modalità di visualizzazione come segue:

- Fotografia

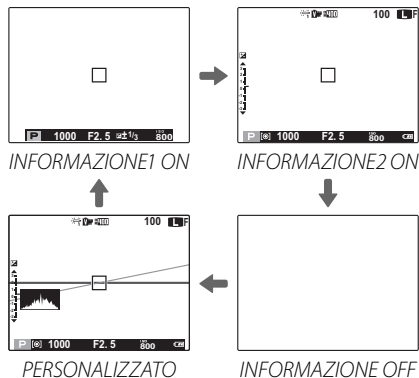

- ❖ **INFORMAZIONI1** è disponibile solo quando un'opzione diversa da **TRACKING** è selezionata per **MODALITÀ AF** nelle modalità **P, S, A, e M**.

### Visualizzazione personalizzata

- Scegliere le voci da visualizzare tramite **VIS. IMPOST. PERS.** nel menu di scatto (101). Vedere 6, 7 per la posizione delle voci visualizzate nel monitor LCD.
- Una volta completata l'impostazione personalizzata, premere **DISP/BACK** alcune volte per la visualizzazione **PERSONALIZZATO**.

• Riproduzione

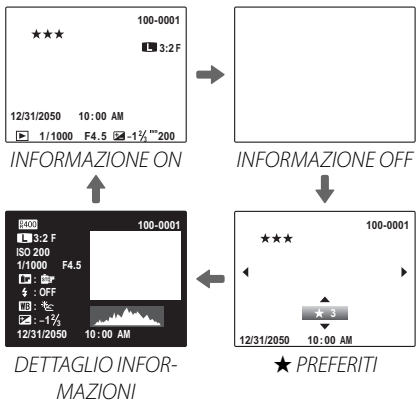



## Istogrammi

Gli istogrammi mostrano la distribuzione dei toni nell'immagine. La luminosità è indicata sull'asse orizzontale, il numero di pixel è indicato sull'asse verticale.

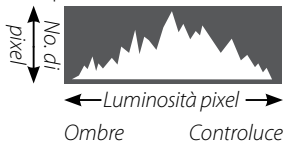

**Esposizione ottimale:** I pixel sono distribuiti su una curva uniforme su tutta la gamma dei toni.

**Sovraesposizione:** I pixel sono raggruppati sul lato destro del grafico.

**Sottoesposizione:** I pixel sono raggruppati sul lato sinistro del grafico.

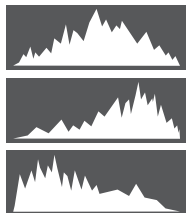

### Inserimento delle batterie e di una scheda di memoria

Inserire la Batteria e la scheda di memoria come illustrato di seguito.

#### 1 Aprire lo sportello del vano batteria.

- ◆ Assicurarsi che la fotocamera sia spenta prima di aprire lo sportello del vano batteria.
- Ⓛ Non aprire lo sportello del vano batteria quando la fotocamera è accesa. La mancata osservanza di questa precauzione potrebbe causare danni ai file immagini o alle schede di memoria.
- Ⓛ Non applicare forza eccessiva nell'aprire o chiudere lo sportello del vano batteria.

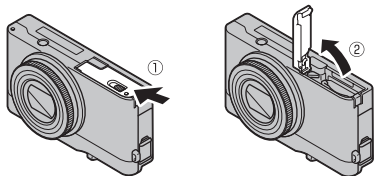

#### 2 Inserire la batteria.

Allineare la striscia arancione della batteria con la chiusura a scatto arancione e inserirla all'interno della fotocamera mantenendo la chiusura premuta da un lato. Assicurarsi che la batteria sia chiusa saldamente.

- Ⓛ Inserire le batterie rispettando il corretto orientamento. **NON usare la forza né tentare di inserire le batterie capovolte.** La batteria scivolerà facilmente all'interno nell'orientamento corretto.

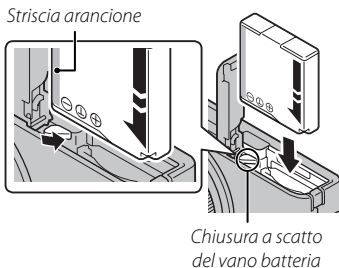

### 3 Inserire la scheda di memoria.

Tenendo la scheda di memoria nell'orientamento mostrato a destra, farla scorrere fino a far scattare la chiusura in posizione nel retro dello slot.

- ① Assicurarsi che la scheda sia orientata correttamente; non inserire trasversalmente e non applicare forza. Se la scheda di memoria non è inserita correttamente o non è stata affatto inserita, sul monitor LCD viene visualizzato  e la memoria interna viene utilizzata per la registrazione e la riproduzione.
- ① Le schede di memoria SD/SDHC/SDXC possono essere bloccate, rendendo impossibile la formattazione della scheda o la registrazione e l'eliminazione delle immagini. Prima di inserire una scheda di memoria SD/SDHC/SDXC, far scorrere l'interruttore di protezione da scrittura nella posizione di sblocco.

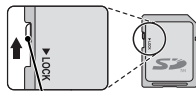
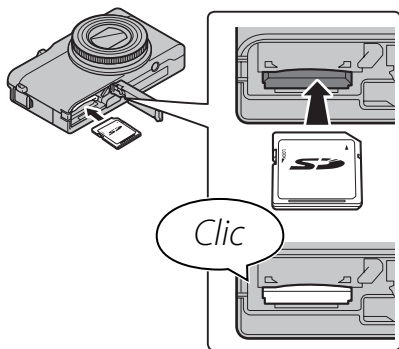

*Interruttore di protezione da scrittura*

## 4 Chiudere lo sportello del vano batteria.

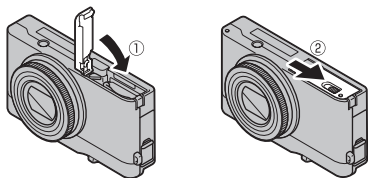

### **Rimozione delle batterie e di una scheda di memoria**

Prima di rimuovere la batteria o la scheda di memoria, *spegnere la fotocamera* e aprire il coperchio del vano batteria.

Per rimuovere la batteria, premere la chiusura a scatto lateralmente e far scivolare la batteria fuori della fotocamera come illustrato.

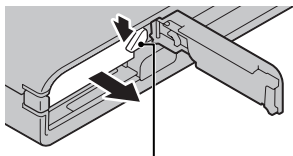

Chiusura a scatto del vano batteria

Per rimuovere la scheda di memoria, premere e rilasciare lentamente. Ora è possibile rimuovere la scheda manualmente. Quando si rimuove una scheda di memoria, questa potrebbe fuoriuscire dallo slot troppo velocemente. Usare un dito per trattenere la scheda e farla uscire lentamente.

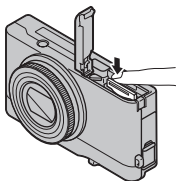

## ■ Schede di memoria compatibili

Le schede di memoria FUJIFILM e SanDisk SD, SDHC e SDXC sono state approvate per l'uso nella fotocamera. Un elenco completo di schede di memoria approvate è disponibile all'indirizzo [http://www.fujifilm.com/support/digital\\_cameras/compatibility/](http://www.fujifilm.com/support/digital_cameras/compatibility/). Il funzionamento non è garantito con altre schede. Non è possibile utilizzare la fotocamera con *xD-Picture Card* o dispositivi **MultiMediaCard** (MMC).

### ⓘ Schede di memoria

- **Non spegnere la fotocamera né rimuovere la scheda di memoria durante la formattazione della scheda o la registrazione o eliminazione di dati dalla scheda.** In caso contrario, la scheda potrebbe danneggiarsi.
- Formattare le schede di memoria SD/SDHC/SDXC prima dell'uso e assicurarsi di riformattare tutte le schede di memoria dopo averle utilizzate in un computer o altro dispositivo. Per ulteriori informazioni sulla formattazione di schede di memoria, vedere “**FORMATTA**” (🗨️ 123).
- Le schede di memoria sono di piccole dimensioni e potrebbero essere ingerite; tenerle lontane dalla portata dei bambini. Se un bambino ingerisce una scheda di memoria, rivolgersi immediatamente ad un medico.
- Gli adattatori miniSD o microSD di dimensioni superiori o inferiori alle dimensioni standard delle schede SD/SDHC/SDXC potrebbero non essere espulsi normalmente; se non è possibile espellere la scheda, portare la fotocamera presso un centro assistenza autorizzato. Non rimuovere la scheda con la forza.
- Non applicare etichette alle schede di memoria. Le etichette adesive potrebbero causare il malfunzionamento della fotocamera.
- La registrazione dei video può essere interrotta con alcuni tipi di schede di memoria SD/SDHC/SDXC. Utilizzare una scheda **CLASS 10** o superiore quando si riprendono video HD o ad alta velocità.

- I dati nella memoria interna possono essere cancellati o danneggiati quando la fotocamera viene riparata. Osservare che l'addetto alla riparazione sarà in grado di visualizzare le immagini nella memoria interna.
- Quando si formatta una scheda di memoria o la memoria interna nella fotocamera, viene creata una cartella nella quale sono memorizzate le immagini. Non rinominare o eliminare questa cartella né utilizzare un computer o un altro dispositivo per modificare, eliminare o rinominare i file di immagine. Utilizzare sempre la fotocamera per eliminare le immagini dalle schede di memoria e dalla memoria interna; prima di modificare o rinominare i file, copiarli su un computer e modificare e rinominare le copie, non gli originali.

### ① **Batterie**

- Rimuovere lo sporco dai terminali della batteria con un panno pulito e asciutto. La mancata osservanza di questa precauzione potrebbe compromettere la ricarica della batteria.
- Non attaccare etichette autoadesive o altri oggetti alla batteria. La mancata osservanza di questa precauzione potrebbe rendere impossibile la rimozione della batteria dalla fotocamera.
- Non accorciare i terminali della batteria. La batteria potrebbe surriscaldarsi.
- Leggere le avvertenze all'interno della sezione "Alimentazione e batteria" (📖 iv).
- Utilizzare esclusivamente i caricabatterie sviluppati designati per l'uso con questa batteria. La mancata osservanza di questa precauzione potrebbe determinare il malfunzionamento del prodotto.
- Non rimuovere le etichette della batteria né tentare di dividere o scortecciare la custodia esterna.
- La batteria perde gradualmente la propria carica anche quando non viene usata. Caricare la batteria uno o due giorni prima dell'uso.

## Come caricare la batteria

Quando viene spedita, la batteria non è carica. Caricare la batteria prima dell'uso. La batteria della fotocamera viene caricata internamente.

### 1 Collegare l'adattatore per spina all'alimentatore AC.

Collegare l'adattatore per spina come indicato, assicurandosi che sia completamente inserito e bloccato in posizione sui terminali dell'adattatore AC.

- ⓘ L'adattatore per spina è destinato esclusivamente all'uso con l'adattatore AC in dotazione. Non utilizzarlo con altri dispositivi.

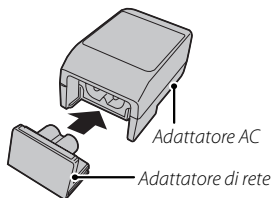

### 2 Caricare la batteria.

Collegare la fotocamera all'adattatore di alimentazione CA in dotazione utilizzando il cavo USB. Quindi collegare l'adattatore AC alla presa elettrica interna.

- ⓘ Assicurarsi che l'orientamento dei connettori sia corretto, quindi inserirli completamente.

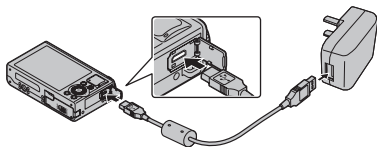



La fotocamera utilizza una batteria ricaricabile NP-48.

- ⓘ La batteria non si carica quando la fotocamera è nella modalità di scatto.
- ❖ La fotocamera funziona in modalità di alimentazione esterna se viene accesa mentre è collegata ad un adattatore di alimentazione CA e la batteria è inserita.

### Stato di carica

Le icone di stato della batteria indicano lo stato di carica della batteria quando la fotocamera è accesa e la spia dell'indicatore indica lo stato di carica della batteria quando la fotocamera è spenta.

Icona di stato della batteria quando la fotocamera è accesa	Spia dell'indicatore quando la fotocamera è spenta	Stato della batteria	Azione
 (giallo)	On	Batteria in carica.	—
 (verde)	Off	Batteria completamente carica.	—
 (rosso)	Lampeggia	Guasto della batteria.	Vedere pagina 129.

### Ricarica tramite computer

È possibile caricare la batteria collegandola al computer.

Collegare il cavo USB in dotazione verificando che i connettori siano completamente inseriti. Collegare la fotocamera direttamente al computer; non utilizzare tastiere o hub USB.

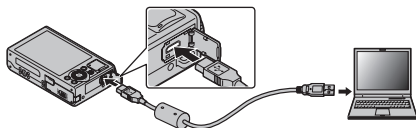

- ① La ricarica viene interrotta se durante il processo il computer entra in modalità sospensione. Per riprendere la ricarica, disattivare la modalità sospensione del computer, quindi scollegare e ricollegare il cavo USB.
- ① A seconda delle specifiche, delle impostazioni o delle condizioni del computer, potrebbe non essere possibile eseguire la ricarica.



## Accensione e spegnimento della fotocamera

### Modalità di scatto

Premere il pulsante **ON/OFF** per accendere la fotocamera. L'obiettivo si estende automaticamente.

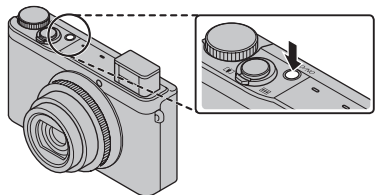

Premere nuovamente **ON/OFF** per spegnere la fotocamera.

### ◆ **Passaggio alla modalità di riproduzione**

Premere il pulsante **▶** per avviare la riproduzione. Per tornare alla modalità di scatto, premere il pulsante di scatto a metà corsa.

### Modalità di riproduzione

Per accendere la fotocamera ed avviare la riproduzione, premere il pulsante **▶** per circa un secondo.

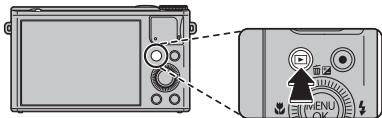

Premere nuovamente il pulsante **▶** o premere il pulsante **ON/OFF** per spegnere la fotocamera.

### ◆ **Passaggio alla modalità di scatto**

Per passare alla modalità di scatto, premere il pulsante dell'otturatore a metà corsa. Premere il pulsante **▶** per tornare alla riproduzione.

- ❗ Bloccare l'obiettivo con la forza potrebbe provocare danni o malfunzionamenti del prodotto.
- ❗ Impronte digitali e altri segni sull'obiettivo possono influire sulle immagini. Mantenere l'obiettivo pulito.
- ❗ Il pulsante **ON/OFF** non pone totalmente fine alla fornitura di alimentazione alla fotocamera.

### ❖ **Spegnimento automatico**

La fotocamera si spegnerà automaticamente se non vengono eseguite operazioni per il periodo di tempo selezionato per  **GESTIONE ENERGIA > SPEGN. AUTOM** (📖 118).

## Configurazione di base

Al primo avvio della fotocamera viene visualizzata una finestra di dialogo per la selezione della lingua. Impostare la fotocamera come descritto di seguito (è possibile reimpostare l'orologio o cambiare la lingua in qualsiasi momento utilizzando le opzioni **DATA/ORA** o **言語/LANG.** nel menu di configurazione; per informazioni sulla visualizzazione del menu di configurazione, fare riferimento a pagina 113).

### 1 Evidenziare una lingua e premere **MENU/OK**.

- ◆ Premere **DISP/BACK** per saltare il passaggio corrente. Qualsiasi passaggio si salti, questo viene visualizzato la volta successiva in cui si accende la fotocamera.

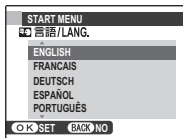

### 2 Vengono visualizzate la data e l'ora. Premere il selettore verso destra o verso sinistra per evidenziare l'anno, il mese, il giorno, l'ora o i minuti e premerlo verso l'alto o verso il basso per apportare modifiche. Per modificare l'ordine di visualizzazione di anno, mese e giorno, evidenziare il formato della data e premere il selettore verso l'alto o verso il basso. Premere **MENU/OK** al termine delle impostazioni.

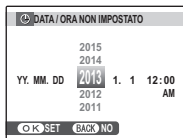

### 3 Vengono visualizzate le opzioni dell'alimentazione. Premere il selettore verso l'alto o verso il basso per evidenziare una delle seguenti opzioni e premere **MENU/OK**:

- **RISP. ENERGIA:** Risparmia la carica della batteria.
- **PRESTAZIONI ELEVATE:** Scegliere per un display più luminoso e una messa a fuoco più rapida.

### ◆ **L'orologio della fotocamera**

Se la batteria viene rimossa per un periodo prolungato, l'orologio della fotocamera viene azzerato e la finestra di dialogo per la selezione della lingua sarà visualizzata all'accensione della fotocamera.

Primi passi

# Fotografia di base e riproduzione

## Fare fotografie

Questa sezione descrive la fotografia base.

### 1 Selezionare la modalità **SR+**

Ruotare la ghiera di comando su **SR+** (RS AUTO AVANZATO). Le seguenti informazioni verranno visualizzate sul monitor LCD.

#### **Icone di scena** (📖 28)

La fotocamera seleziona automaticamente la scena appropriata.



#### **L'icona**

Nella modalità **SR+** la fotocamera regola la messa a fuoco continuamente e attiva la ricerca dei volti, accelerando lo scaricamento delle batterie.  viene visualizzato sul monitor LCD.

- ◆ Per aumentare il flash in caso di scarsa illuminazione, far scorrere l'interruttore di apertura flash (📖 46).

## 2 Inquadrare l'immagine.

Utilizzare il controllo zoom per inquadrare l'immagine sul display.

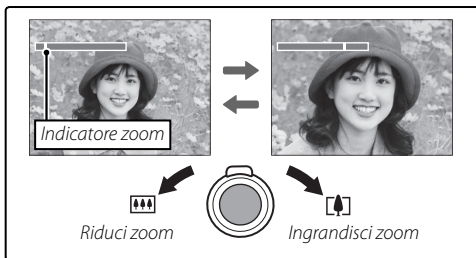

### Ghiera di controllo

È possibile utilizzare la ghiera di controllo per modificare il rapporto di zoom.

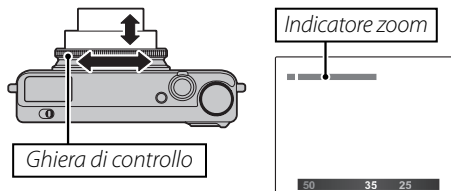

-  Potrebbe essere necessario modificare l'impostazione della ghiera di controllo (📖 50).

### Come tenere la fotocamera

Tenere la fotocamera ferma con entrambe le mani e portare i gomiti vicino al corpo. Mani tremule o instabili possono sfocare le immagini.

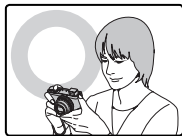

Per evitare che le immagini siano fuori fuoco o troppo scure (sottoesposte), mantenere le dita e eventuali altri oggetti lontani dall'obiettivo e dal flash.

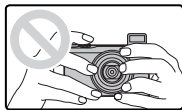

### 3 Mettere a fuoco.

Premere il pulsante di scatto a metà corsa per mettere a fuoco.

- ◆ L'obiettivo può emettere un rumore durante la messa a fuoco; ciò è normale. Se il soggetto è scarsamente illuminato, la spia di illuminazione AF assist potrebbe illuminarsi; fare riferimento a "AF<sup>2</sup> ILLUMIN. AF" (📖 120) per informazioni su come disabilitare la spia di illuminazione.



**Se la fotocamera è in grado di mettere a fuoco**, verranno emessi due segnali acustici e la spia dell'indicatore diventerà verde. L'indicatore di messa a fuoco si illumina in verde.

**Se la fotocamera non è in grado di mettere a fuoco**, la cornice di messa a fuoco diventerà rossa, **!AF** verrà visualizzato se la spia dell'indicatore lampeggerà in verde. L'indicatore di messa a fuoco lampeggia in bianco. Modificare la composizione o utilizzare il blocco della messa a fuoco (📖 42).

#### 4 Scattare.

Premere delicatamente il pulsante di scatto fino in fondo per scattare l'immagine.



#### Il pulsante di scatto

Il pulsante di scatto ha due posizioni. Premendo il pulsante di scatto a metà corsa vengono impostate la messa a fuoco e l'esposizione; per scattare, premere il pulsante di scatto fino in fondo.

## Visualizzazione delle immagini

Le immagini possono essere visualizzate sul monitor LCD. Quando si scattano immagini importanti, eseguire uno scatto di prova e controllare i risultati.

### 1 Premere il pulsante .

Sarà visualizzata l'immagine più recente.

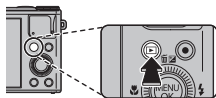

### 2 Visualizzazione di immagini aggiuntive.

Premere il selettore verso destra per visualizzare le immagini nell'ordine di registrazione, verso sinistra per visualizzarle in ordine inverso.

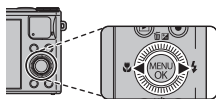

Per uscire dalla modalità di scatto, premere il pulsante di scatto.

### Eliminazione delle immagini

Per eliminare l'immagine attualmente visualizzata sul monitor, premere il selettore verso l'alto  e scegliere una delle opzioni.

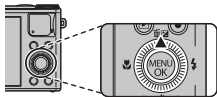

Per uscire senza eliminare l'immagine, evidenziare **ANNULLA** e premere **MENU/OK**.

◆ È altresì possibile eliminare le immagini dal menu di riproduzione ( 64).



# Ulteriori informazioni sulla fotografia

## Modalità di scatto

Scegliere una modalità di scatto in base alla scena o al tipo di soggetto. Per selezionare una modalità di scatto, allineare l'icona della modalità di scatto con il segno che si trova accanto alla ghiera delle modalità.

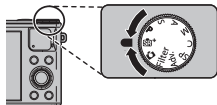

**M, A, S, P:** Selezionare per poter controllare tutte le impostazioni della fotocamera (☞ 37), compresi diaframmi (**M** e **A**) e/o i tempi (**M** e **S**).

**RS+ (RS AUTO AVANZATO):** La fotocamera ottimizza automaticamente le impostazioni in base alla scena (☞ 28).

**☑ (AUTO):** Una semplice modalità "inquadra e scatta" per gli utenti alle prime armi con le fotocamere digitali.

**Filter (FILTRO AVANZATO):** Selezionare per scattare foto con effetti di filtri (☞ 30).

**C (CUSTOM):** Consente di richiamare le impostazioni salvate per le modalità **P, S, A, e M** (☞ 41).

**SP (POSIZIONE SCENA):** Sceglie una scena che si adegui al soggetto o alle condizioni di scatto e lasciare che la fotocamera si occupi del resto (☞ 36).

**Adv. (AVANZATO):** Tecniche sofisticate facilitano (☞ 30).



## **SR<sup>+</sup> RS AUTO AVANZATO**

Quando la ghiera di comando viene ruotata su **SR<sup>+</sup>**, la fotocamera ottimizza automaticamente le impostazioni in base al tipo di scena.



La scena è indicata da un'icona nel display.



### *L'icona Scena*



Soggetto principale \ Scena		AUTO	P A E - S A G - GIO	NOTTE	NOTTE (CAV.TO)	MACRO	SPIAG- GIA	TRA- MONT0	NEVE	CIELO	VEGETA- ZIONE	CIELO E VEGETA- ZIONE
No ritratto												
Ritratto	Normale					—						
	Contro- luce			—	—	—						
Oggetto in movi- mento												
Ritratto & movimento	Normale					—						
	Contro- luce			—	—	—						

\* Se viene visualizzato , la fotocamera riprende una serie di scatti (Anti sfuocamento avanz.; 29).

① La modalità selezionata può variare a seconda delle condizioni di scatto. Se la modalità e il soggetto non corrispondono, selezionare la modalità ( 27) o scegliere **SP** ( 36) e selezionare manualmente una scena.

### **Anti sfuocamento avanz.**













Quando è visualizzato , la fotocamera riprende una serie di esposizioni e le combina per formare una singola immagine, riducendo il "disturbo" (macchiettatura) e lo sfuocamento.

  è disponibile quando **ON** viene selezionato per  **ANTI SFUOCAMENTO AVANZ.** (📖 98) e il flash (📖 46) è disattivato o impostato su automatico.

- ① Qualche volta può essere richiesto di combinare le esposizioni in una singola immagine. Potrebbe non essere creata una fotografia singola combinata se il soggetto o la fotocamera si muovono durante lo scatto. Mantenere la fotocamera stabile durante lo scatto e non muoverla fino al termine dello scatto.
- ① La copertura dell'inquadratura è ridotta.

**Filter *FILTRO AVANZATO***

Consente di scattare foto con effetti filtro. Scegliere fra i seguenti filtri.

Filtro	Descrizione
 <b>TOY CAMERA</b>	Scegliere un effetto toy camera retrò.
 <b>MINIATURA</b>	Le parti in alto e in basso delle immagini vengono sfocate per un effetto diorama.
 <b>COLORE POP</b>	Consente di creare immagini ad alto contrasto con colori saturi.
 <b>HIGH KEY</b>	Consente di creare immagini chiare e a basso contrasto.
 <b>LOW-KEY</b>	Crea toni scuri uniformi con alcune aree di luce intensa.
 <b>TONI DINAMICI</b>	I toni dinamici vengono utilizzati per creare un effetto fantasy.
 <b>SOFT FOCUS</b>	Crea un aspettomorbido e omogeneo su tutta l'immagine.
 <b>COLORE PARZIALE (ROSSO)</b>	Le aree dell'immagine del colore selezionato vengono registrate di quel colore. Tutte le altre aree dell'immagine vengono registrate in bianco e nero.
 <b>COLORE PARZIALE (ARANC)</b>	
 <b>COLORE PARZIALE (GIALL)</b>	
 <b>COLORE PARZIALE (VERDE)</b>	
 <b>COLORE PARZIALE (BLU)</b>	
 <b>COLORE PARZIALE (VIOLA)</b>	

❖ In base al soggetto e alle impostazioni della fotocamera, le immagini in alcuni casi potrebbero essere sgranate o variare in luminosità e tonalità.

**Adv. AVANZATO**

Questa modalità combina la semplicità del “punta e scatta” con sofisticate tecniche fotografiche. L'opzione  **Adv. MODALITÀ** può essere utilizzata per selezionare una delle seguenti modalità avanzate:



## ■ PANORAMA 360°

Seguite la guida su schermo per scattare foto che vengono unite automaticamente per la formazione di un'immagine panoramica. La fotocamera va in posizione di zoomata massima all'indietro e lo zoom rimane fisso all'angolo di visuale più ampio fino al termine degli scatti.



- 1 Per selezionare l'angolo di inquadratura della fotocamera durante lo scatto, premere il selettore verso il basso. Premere il selettore verso sinistra o destra per evidenziare un angolo, quindi premere **MENU/OK**.
- 2 Premere il selettore verso destra per visualizzare le possibilità di scelta dell'inquadratura. Premere il selettore verso sinistra o destra per evidenziare la direzione del movimento, quindi premere **MENU/OK**.
- 3 Premere il pulsante di scatto fino in fondo per avviare la registrazione. Durante la registrazione non è necessario tenere premuto il pulsante di scatto.
- 4 Spostare la fotocamera nella direzione indicata dalla freccia. Lo scatto è automaticamente ultimato quando la barra di stato e l'immagine panoramica sono complete.
  - ◆ La ripresa termina se il pulsante di scatto viene premuto fino a fondo corsa durante la ripresa. Se il pulsante di scatto viene premuto prima che la fotocamera abbia compiuto una panoramica di 120°, non verrà registrato alcun panorama.

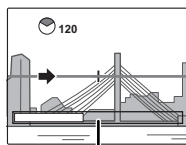





*Barra di stato*

- ❗ I panorami sono creati da inquadrature multiple. In alcuni casi, la fotocamera potrebbe registrare un angolo maggiore o minore di quello selezionato oppure potrebbe non essere in grado di unire perfettamente le inquadrature. L'ultima parte del panorama potrebbe non essere registrata se la ripresa termina prima del completamento del panorama.
- ❗ Lo scatto può essere interrotto se si sposta la fotocamera troppo velocemente o troppo lentamente. Lo spostamento della fotocamera in una direzione diversa da quella illustrata annulla lo scatto.
- ❗ Potrebbe non essere possibile ottenere i risultati desiderati in presenza di soggetti in movimento, soggetti molto vicini alla fotocamera, soggetti uniformi come il cielo o un prato, soggetti in movimento costante come onde o cascate, soggetti che subiscono cambiamenti di luminosità notevoli. I panorami potrebbero risultare sfocati se il soggetto è scarsamente illuminato.



Scegliere  per panorami senza giunzioni a 360° che possono essere riprodotti in maniera ciclica (📖 68).

- ❗ L'opzione  **IMPOST SALV DATI > SALVA IMM.ORIGIN.** può essere utilizzata per registrare un  panorama in aggiunta a un panorama  senza giunzioni (📖 121).
- ❗ A seconda del soggetto e delle condizioni di scatto, la fotocamera potrebbe produrre risultati distorti o un panorama . La parte superiore e inferiore dell'area visibile nel display di ripresa sono ritagliati e potrebbero apparire strisce bianche nella parte superiore e inferiore del display.



### Per ottenere i migliori risultati

Per i risultati migliori, muovere la fotocamera compiendo dei piccoli cerchi a velocità costante e mantenendo la fotocamera in posizione orizzontale e facendo attenzione a effettuare gli spostamenti nella direzione indicata dalle guide. Se non si ottengono i risultati desiderati, provare a effettuare gli spostamenti a una differente velocità.

## ■ PRO A FUOCO

La fotocamera scatta fino a tre foto per ogni pressione del pulsante otturatore attenuando lo sfondo e mettendo in risalto il soggetto principale. Il livello di morbidezza può essere regolato prima dello scatto ruotando la ghiera di comando. Utilizzate ritratti o foto di fiori o simili con quelli prodotti dalle fotocamere SLR.



- ◆ L'attenuazione non è applicabile a oggetti sullo sfondo che sono troppo vicini al soggetto principale. Se viene visualizzato un messaggio in cui è scritto che la fotocamera non può creare l'effetto durante la messa a fuoco, provare a spostare l'inquadratura dal soggetto e a ingrandire lo zoom. Inoltre, la fotocamera potrebbe non riuscire ad attenuare lo sfondo se il soggetto è in movimento; se richiesto, controllare i risultati e provare nuovamente.
- ① Copertura fotogrammi ridotta.

## ■ PRO POCA LUCE

Ad ogni pressione del pulsante otturatore, la fotocamera realizza quattro esposizioni e le combina in una fotografia singola. Utilizzare ad alti rapporti di zoom per ridurre i disturbi e le sfocature quando si fotografano soggetti scarsamente illuminati o statici.



- ❖ Una fotografia singola combinata non può essere creata con alcune scene se il soggetto o la fotocamera sono in movimento durante lo scatto. Non spostare la fotocamera fino al termine dello scatto.

### **PRO A FUOCO/PRO POCA LUCE**

Per il salvataggio di copie non elaborate di immagini scattate in queste modalità, selezionare **ON** per  **IMPOST SALV DATI > SALVA IMM. ORIGIN.** (📖 121).

- ① Durante lo scatto, mantenere la fotocamera con fermezza.



## ■ ESPOSIZ. MULTIPLA









Creare una fotografia che combini due esposizioni.





- 1 Eseguire il primo scatto.
- 2 Premere **MENU/OK**. Il primo scatto apparirà sovrapposto sulla visualizzazione attraverso l'obiettivo come guida per eseguire il secondo scatto.
  - ◆ Per tornare al passaggio 1 ed eseguire nuovamente il primo scatto, premere il selettore verso sinistra. Per salvare il primo scatto e uscire senza creare un'esposizione multipla, premere **DISP/BACK**.
- 3 Eseguire il secondo scatto.
- 4 Premere **MENU/OK** per creare esposizioni multiple o premere il selettore verso sinistra per tornare al passaggio 3 e rieseguire il secondo scatto.

**SP MODALITÀ**

La fotocamera offre una serie di “scene”, ciascuna adattata a particolari condizioni di scatto o ad un tipo di soggetto particolare. Utilizzare l’opzione  **MODALITÀ** per selezionare la scena assegnata alla posizione **SP** sulla ghiera delle modalità.



Scena	Descrizione
 <b>RITRATTO</b>	Scegliere i ritratti.
 <b>AMMORBIDIRE VOLTO</b>	Scegliere per un effetto pelle più raffinato quando si scattano foto ritratto.
 <b>PAESAGGIO</b>	Scegliere per scatti diurni vividi e chiari di edifici e paesaggi.
 <b>SPORT</b>	Scegliere quando si fotografano soggetti in movimento.
 <b>NOTTE</b>	Scegliere questa modalità per scene notturne o al crepuscolo scarsamente illuminate.
 <b>NOTTE(CAV.TO)</b>	Scegliere questa modalità per tempi lenti quando si eseguono scatti notturni.
 <b>FUOCHI ART.</b>	Per catturare lo scoppio di luce in espansione dei fuochi d’artificio vengono utilizzati tempi lenti.
 <b>TRAMONTO</b>	Scegliere questa modalità per registrare i colori nitidi di albe e tramonti.
 <b>NEVE</b>	Scegliere questa modalità per scatti vividi e chiari che catturano la luminosità delle scene dominate da neve bianca splendente.

Scena	Descrizione
 <b>SPIAGGIA</b>	Scegliere questa modalità per scatti vividi e chiari che catturano la luminosità delle spiagge illuminate dal sole.
 <b>SUBACQUEO</b>	Riduce la dominante blu tipicamente associata alla luce subacquea.
 <b>PARTY</b>	Scegliere questa modalità per catturare la luce di sfondo in interni in condizioni di scarsa illuminazione.
 <b>MACRO FIORE</b>	Scegliere questa opzione per primi piani nitidi di fiori.
 <b>TESTO</b>	Scegliere questa opzione per scattare immagini chiare di testo o disegni nelle stampe.

## **M MANUALE**

Questa modalità consente all'utente di selezionare sia tempi che diaframmi. Se l'utente lo desidera, è possibile modificare il valore dell'esposizione rispetto al valore proposto dalla fotocamera.

Ruotare la ghiera di comando per impostare la velocità dell'otturatore o l'apertura del diaframma. Premere il selettore verso l'alto () per passare dall'impostazione velocità dell'otturatore all'impostazione apertura del diaframma e viceversa.

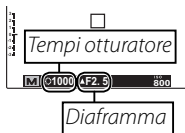

- ⓘ Con esposizioni lunghe potrebbero presentarsi dei disturbi sotto forma di pixel brillanti disposti casualmente.
- ⓘ La velocità dell'otturatore dipende delle impostazioni ISO.
- ⓘ Se la velocità viene visualizzata in rosso con l'apert. ott. selezionata, le foto verranno scattate senza la velocità selezionata.

### **Indicatore dell'esposizione**

La quantità di sottoesposizione o sovraesposizione dell'immagine con le impostazioni attuali viene mostrata dall'indicatore dell'esposizione.



### **A PR. DIAFR. AE**

L'utente sceglie il diaframma utilizzando la ghiera di comando mentre la fotocamera regola i tempi per un'esposizione ottimale.



- ❗ If the correct exposure can not be achieved at the selected aperture, shutter speed will be displayed in red. Adjust aperture until the correct exposure is achieved. If the subject is outside the metering range of the camera, the shutter speed display will show "----". Press the shutter button halfway to measure exposure again.

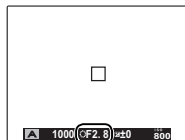

*Diaframma*

**S PR. TEMPI AE**

In questa modalità, l'utente sceglie i tempi mentre la fotocamera regola il diaframma per ottenere un'esposizione ottimale.



- ❗ Se non è possibile ottenere un'esposizione adeguata con i tempi selezionati, il diaframma verrà visualizzato in rosso quando il pulsante di scatto è premuto a metà corsa. Regolare il tempo fino a raggiungere l'esposizione adeguata. Se il soggetto si trova al di fuori della gamma di misurazione della fotocamera, "F---" sarà visualizzato per diaframma. Premere il pulsante di scatto a metà corsa per misurare nuovamente l'esposizione.
- ❗ Se la velocità viene visualizzata in rosso con l'apert. ott. selezionata, le foto verranno scattate senza la velocità selezionata.

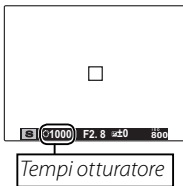

## **P PROGRAMMA AE**

La fotocamera imposta automaticamente l'esposizione.





- ❗ Se il soggetto si trova al di fuori della gamma di misurazione della fotocamera, "---" sarà visualizzato per tempo e diaframma. Premere il pulsante di scatto a metà corsa per misurare nuovamente l'esposizione.

### **Modifica Impostazione**

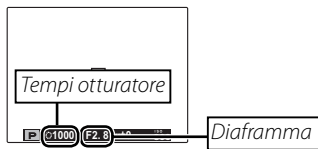



Ruotare la ghiera di comando per scegliere la combinazione desiderata di velocità dell'otturatore e apertura del diaframma. I valori di default possono essere ripristinati sollevando il flash o spegnendo la fotocamera. Per utilizzare la modifica impostazione, disattivare il flash. È inoltre necessario selezionare un'opzione diversa da **AUTO** per **D-Ring GAMMA DINAMICA** e **ISO ISO**.



## **C MODALITÀ PERSONALIZZATA**

Nelle modalità **P**, **S**, **A**, e **M**, l'opzione  **IMP. PERSONAL.** nel menu di scatto ( 102) può essere utilizzata per salvare le impostazioni correnti della fotocamera e del menu. Queste impostazioni vengono richiamate quando la ghiera delle modalità viene ruotata su **C** (modalità personalizzata).



Menu/ impostaz	Impostazioni salvate
Menu di scatto	ISO ISO,  DIMENSIONI IMM.,  QUALITÀ IMM.,  GAMMA DINAMICA,  SIMULAZIONE FILM,  COLORE,  NITIDEZZA,  TONO ALTE LUCI,  TONO OMBRE,  RIDUZIONE DISTURBO,  RILEVAM. VOLTO,  MODALITÀ AF,  MODALITÀ FUOCO,  COMPENSAZ. FLASH,  FOTOMETRIA,  BIL. BIANCO,  SCATTO CONT.,  IMP FILMATO
Menu di configurazione	 ILLUMIN. AF,  ZOOM DIG INTELLIG
Altro	Modalità macro (  ) , modalità flash (  ) , tempo di esposizione, apertura, opzioni di visualizzazione del monitor ( <b>DISP/BACK</b> ) , compensazione dell'esposizione (  )

ⓘ Una volta che la fotocamera viene spenta, lo  **ZOOM DIG INTELLIG** viene disattivato.

## Blocco della messa a fuoco

Per comporre fotografie con soggetti non centrati:

**1 Messa a fuoco:** posizionare il soggetto nella cornice di messa a fuoco e premere il pulsante di scatto a metà corsa per fissare la messa a fuoco e l'esposizione. Messa a fuoco ed esposizione rimarranno bloccate mentre si mantiene premuto a metà corsa il pulsante di scatto (blocco AF/AE).

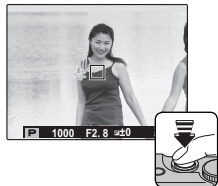

**2 Ricomponi:** tenere il pulsante premuto a metà corsa.

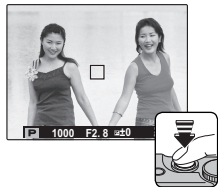

**3 Scatto:** premere il pulsante fino in fondo.



❖ Questa funzione è disponibile quando **AF-S** **AF SINGOLO** è selezionato per **L1** **MODALITÀ FUOCO** (☰ 57).



 **Messa a fuoco automatica**

Sebbene la fotocamera includa un sistema di messa a fuoco automatica ad alta precisione, potrebbe non essere in grado di mettere a fuoco i soggetti elencati di seguito. Se la fotocamera non è in grado di mettere a fuoco, mettere a fuoco un altro soggetto alla stessa distanza e utilizzare il blocco della messa fuoco per ricomporre l'immagine.

- Soggetti molto luminosi come specchi o carrozzerie delle automobili.
- Soggetti in rapido movimento.
- Soggetti fotografati attraverso una finestra o un altro oggetto riflettente.
- Soggetti scuri o che assorbono anziché riflettere la luce, come capelli o pellicce.
- Soggetti incorporati, come fumo o fiamme.
- Soggetti con contrasto quasi inesistente con lo sfondo (ad esempio, soggetti con abiti dello stesso colore dello sfondo).
- Soggetti posizionati davanti o dietro ad un oggetto ad alto contrasto che si trova anch'esso nella cornice di messa a fuoco (ad esempio, un soggetto fotografato su uno sfondo con elementi di elevato contrasto).

## **Compensazione dell'esposizione**

Per regolare la compensazione dell'esposizione quando si fotografano soggetti molto luminosi, molto scuri o ad alto contrasto, premere il selettore verso l'alto () . Premere il selettore verso l'alto o verso il basso utilizzando la ghiera di comando per scegliere un valore della compensazione dell'esposizione, quindi premere **MENU/OK**.

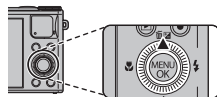

*Scegliere valori positivi (+) per aumentare l'esposizione*





*Scegliere valori negativi (-) per ridurre l'esposizione*



- ❖ La compensazione dell'esposizione non viene ripristinata con lo spegnimento della fotocamera; per ripristinare il controllo esposizione normale, scegliere un valore di  $\pm 0$ .
- ❖ Spegner il flash quando si utilizza la compensazione dell'esposizione.

## Modalità macro (primi piani)

Per i primi piani, premere il selettore verso sinistra () e selezionare . Utilizzare il controllo zoom per comporre le immagini ( 23).

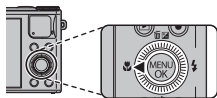

Per uscire dalla modalità macro, premere il selettore verso sinistra () e selezionare **OFF**.

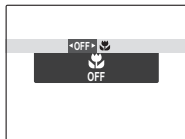

- ◆ Si consiglia di utilizzare un treppiede per evitare sfocature causate dalle vibrazioni della fotocamera.
- ◆ L'ombra proiettata dall'obiettivo potrebbe apparire in fotografie riprese con il flash a distanze molto ravvicinate. Zoomare all'indietro o aumentare la distanza dal soggetto.

## ⚡ Utilizzo del flash (Flash Super-intelligente)

Quando si utilizza il flash, il sistema *Flash Super-Intelligente* analizza immediatamente la scena in base a fattori quali la luminosità del soggetto, la sua posizione nell'inquadratura e la distanza dalla fotocamera. L'impostazione del flash e la sensibilità sono regolate per garantire che il soggetto principale sia esposto correttamente, conservando al contempo gli effetti della luce di sfondo nell'ambiente, anche nelle scene di interni con luce soffusa. Utilizzare il flash quando l'illuminazione è scarsa, ad esempio quando si eseguono scatti di notte o in interni scarsamente illuminati.

- 1 Fare scorrere l'interruttore a comparsa del flash per sollevare il flash.

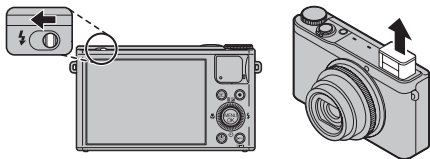

2 Premere il selettore verso destra (⚡) e scegliere fra le seguenti modalità di flash:

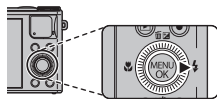

Opzione	Descrizione
AUTO/AUTO*	Il flash si attiva quando necessario. Consigliata nella maggior parte delle situazioni.
⚡/👁️*	Il flash si attiva ogni volta che viene scattata una foto. Utilizzare questa opzione con soggetti in controluce o per ottenere una colorazione naturale quando si scatta in condizioni di luce chiara.
⚡/SLOW/👁️*	Utilizzare questa opzione per catturare sia il soggetto principale che lo sfondo in condizioni di luce bassa (osservare che le scene fortemente illuminate potrebbero risultare sovraesposte).







\* L'icona 👁️ indica che il Rilevamento intelligente del volto e la rimozione occhi rossi sono attivi e verranno utilizzati per minimizzare l'effetto "**occhi rossi**" causato dal riflesso del flash sulla retina dei soggetti del ritratto.

- ❖ Abbassare il flash quando è vietato scattare foto con il flash o per catturare la luce naturale in condizioni di illuminazione soffusa. Inoltre, raccomandiamo di abbassare il flash quando la fotocamera è spenta.
- ❖ Se il flash si attiverà, ⚡ sarà visualizzato quando il pulsante di scatto viene premuto a metà corsa. Con velocità dell'otturatore basse, !📷 sarà visualizzato, ad indicare che le immagini potrebbero risultare sfocate; si raccomanda l'uso del treppiede.
- ❖ Il flash può attivarsi più volte ad ogni scatto. Non spostare la fotocamera fino al termine dello scatto.
- ❖ Il flash può causare l'effetto vignettatura.

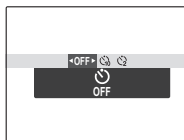
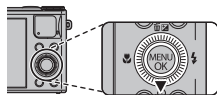
## Uso dell'autoscatto

Per utilizzare l'autoscatto, premere il selettore verso il basso () e scegliere fra le seguenti opzioni:





Opzione	Descrizione
 (OFF)	Autoscatto disattivato.
 (10 SEC)	Il pulsante di scatto viene rilasciato dieci secondi dopo la pressione. Uso per autoritratti. La spia dell'autoscatto posta sul davanti della fotocamera si illumina quando si avvia il timer e inizia a lampeggiare poco prima di scattare la foto.
 (2 SEC)	Il pulsante di scatto viene rilasciato due secondi dopo la pressione. Utilizzare per ridurre le sfocature provocate dal movimento della fotocamera quando si preme il pulsante di scatto. La spia dell'autoscatto lampeggia durante il conto alla rovescia del timer.

## Il pulsante E-Fn

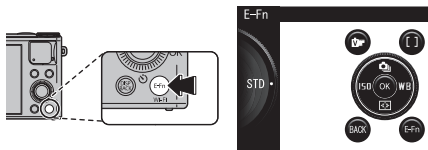
Premere il pulsante **E-Fn** per usare il menu **E-Fn** (funzione estesa).



Ogni funzione riprodotta dal pulsante , dal pulsante  e dal selettore verso l'alto, il basso, sinistra e destra può essere utilizzata nel menu **E-Fn**. È inoltre possibile modificare la funzione assegnata alla ghiera di controllo.

➤ Premere nuovamente il pulsante **E-Fn** per tornare alla modalità scatto.

### ■ Utilizzo del menu IMP. PERS. E-Fn

Sono disponibili le seguenti opzioni:

**ISO** (📖 90)/**DIMENSIONI IMM.** (📖 92)/**QUALITÀ IMM.** (📖 93)/  
**GAMMA DINAMICA** (📖 93)/**SIMULAZIONE FILM** (📖 94)/**BIL. BIANCO** (📖 95)/  
**SCATTO CONT.** (📖 52)/**FOTOMETRIA** (📖 98)/**MODALITÀ AF** (📖 99)/  
**MODALITÀ FUOCO** (📖 57)/**AREA MESSA A FUOCO** (📖 59)/  
**RILEVAM. VOLTO** (📖 60)/**ZOOM DIG INTELLIG** (📖 120)/  
**COMUNIC. WIRELESS** (📖 71)

1 Selezionare **E-Fn** **IMP. PERS. E-Fn** nel menu di scatto. Viene visualizzato il menu **E-Fn** **IMP. PERS. E-Fn**.



- 2 Premere il pulsante per regolare.
- 3 Resalte las opciones y mueva el selector arriba o abajo para ver las opciones. A continuación, resalte una opción y pulse **MENU/OK**.

### ■ Modifica di funzioni assegnate alla ghiera di controllo

Sono disponibili le seguenti opzioni:

**PREDEFINITO** (📖 4)/**ESPOSIZIONE** (📖 44)/**ISO** (📖 90)/**BIL. BIANCO** (📖 95)/**SIMULAZIONE FILM** (📖 94)/**SCATTO CONT.** (📖 52)/**ZOOM** (📖 23)

- 1 Premere il pulsante **E-Fn**.
- 2 Ruotare la ghiera di controllo. Viene visualizzato il menu **IMP GHIERA CONTR..**
- 3 Ruotare la ghiera di controllo per evidenziare un'opzione.
- 4 Premere **MENU/OK**.



## Opzioni della ghiera di controllo quando non sono impostate le opzioni predefinite

Di seguito vengono riportate le opzioni e le operazioni quando la ghiera di controllo non è impostata su **PREDEFINITO**.

### ■ Per autofocus

Opzioni	Modalità	St+ <sup>1</sup>		P	A	S	M	Adv.	Filter	SP	Filmato
ESPOSIZIONE				✓	✓	✓		✓	✓	✓ <sup>2</sup>	✓
ISO				✓	✓	✓	✓	*1			
BIL. BIANCO				✓	✓	✓	✓				
SIMULAZIONE FILM	✓	✓	✓	✓	✓	✓	✓	✓			
SCATTO CONT.	✓	✓	✓	✓	✓	✓	✓			✓ <sup>2</sup>	
ZOOM	✓	✓	✓	✓	✓	✓	✓	✓	✓	✓	✓

### ■ Per fuoco manuale<sup>3</sup>

Opzioni	Modalità	St+ <sup>1</sup>		P	A	S	M	Adv. <sup>4</sup>	Filter	SP	Filmato
ESPOSIZIONE			MF	MF	MF	MF	MF	✓	✓	MF <sup>5</sup>	MF
ISO			MF	MF	MF	MF	MF			MF <sup>6</sup>	MF
BIL. BIANCO			MF	MF	MF	MF	MF			MF <sup>6</sup>	MF
SIMULAZIONE FILM	✓		MF	MF	MF	MF	MF	✓		MF <sup>6</sup>	MF
SCATTO CONT.	✓		MF	MF	MF	MF	MF			MF <sup>5</sup>	MF
ZOOM	✓		MF	MF	MF	MF	MF	✓	✓	MF <sup>5</sup>	MF

\*1 Disponibile per .

\*2 Non disponibile per .

\*3 "MF" indica che la ghiera di controllo viene utilizzata per la messa a fuoco manuale quando **MF** è selezionato per **MODALITÀ FUOCO** (☰ 57).

\*4 Tutte le opzioni vengono impostate su MF per .

\*5 Non MF ma opzioni assegnate sono disponibili per .

\*6 Né MF né opzioni assegnate sono disponibili per .



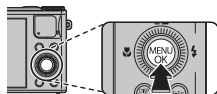

È possibile assegnare funzioni alla ghiera di controllo selezionando **IMP GHIERA CONTR.** dal menu di scatto.

## Scatto continuo

Per catturare il movimento in una serie di immagini, premere **MENU/OK**, selezionare  **SCATTO CONT.** nel menu di scatto, e scegliere tra le opzioni elencate in questa sezione.



Opzione	
 <b>FERMO IMMAGINE</b>	—
 <b>TOP <i>n</i></b>	53
 <b>CATT. MIGLIOR FOT.</b>	53
 <b>BKT AE</b>	55
 <b>ISO BKT</b>	55
 <b>BKT SIMULAZIONE FILM</b>	55
 <b>BKT GAMMA DINAMICA</b>	56

- ❖ Il flash si disattiva automaticamente. La modalità flash precedentemente selezionata è ripristinata quando è selezionato  per  **SCATTO CONT.**
- ❖ La frequenza di fotogrammi può variare con la velocità dell'otturatore o la scena.
- ❖ La messa a fuoco e l'esposizione sono determinati dal primo fotogramma di ciascuna serie. Se si desidera che la fotocamera regoli la messa a fuoco e l'esposizione automaticamente durante gli scatti continui, selezionare  in  **MODALITÀ FUOCO** e selezionare  per una frequenza di fotogrammi.
- ❖ Il numero di foto che possono essere scattate con una singola pressione del tasto varia in base alla scena e alle impostazioni della fotocamera. Il numero di immagini registrabili varia in base alla memoria disponibile.

## ■ TOP n

Durante la pressione del pulsante di scatto la fotocamera scatta delle foto. Per scegliere la velocità delle foto:

- 1 Premere il selettore verso sinistra o destra per scegliere una frequenza fotogrammi e premere **MENU/OK** per selezionare e tornare alla modalità scatto.

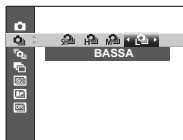

## ■ CATT. MIGLIOR FOT.

La fotocamera riprende una serie di immagini, cominciando prima e terminando dopo la pressione del pulsante di scatto.

- 1 Premere il selettore verso destra quando la fotocamera è in modalità di scatto.
- 2 Evidenziare la velocità attuale delle foto e premere il selettore verso destra, quindi premere il selettore verso l'alto o verso il basso per scegliere un nuovo valore e premere **MENU/OK** per effettuare la selezione.

① Qualche velocità fotogrammi può ridurre il numero di scatti disponibile.

- 3 Evidenziare il numero di scatti e premere il selettore verso destra. Premere il selettore verso sinistra o verso destra per selezionare la distribuzione degli scatti (il numero di scatti sulla sinistra viene effettuato *prima* e il numero sulla destra *dopo* che il pulsante di scatto è stato premuto). Premere **MENU/OK** al termine delle impostazioni e premere **DISP/BACK** per tornare alla modalità di scatto.

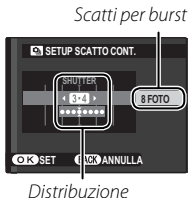

**4** Riprendere le fotografie. La fotocamera inizia la registrazione mentre il pulsante di scatto è premuto fino a metà corsa, e completa il burst quando il pulsante di scatto viene premuto fino a fine corsa. L'illustrazione mostra un burst di otto scatti, tre prima che il pulsante di scatto venga premuto e quattro dopo.

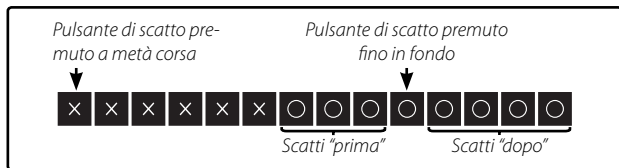

- ① Se il pulsante di scatto viene premuto fino in fondo prima che il numero di foto selezionato per la porzione "prima" venga registrato, le foto rimanenti verranno riprese dopo la pressione del pulsante di scatto fino a fondo corsa.
- ① Se il pulsante di scatto è premuto fino a metà corsa per un lungo periodo, la fotocamera può registrare il burst prima che il pulsante di scatto venga premuto fino a fine corsa.

## BKT AE

Ogni volta che si preme il pulsante di scatto, la fotocamera riprende tre scatti: uno utilizzando il valore misurato per l'esposizione, il secondo sovraesposto della quantità selezionata per il selettore verso sinistra o destra e il terzo sottoesposto della medesima quantità (la fotocamera potrebbe non essere in grado di utilizzare l'incremento di bracketing selezionato se la quantità di sovra o sottoesposizione supera i limiti del sistema di misurazione dell'esposizione).

## ISO BKT







Premere il selettore a sinistra o a destra per evidenziare una quantità di bracketing. Ogni volta che si rilascia l'otturatore, la fotocamera scatta una fotografia alla sensibilità corrente ( 90) e la elabora per creare due copie supplementari, una con maggiore sensibilità e l'altra con minore sensibilità rispetto al valore selezionato (indipendentemente dal valore selezionato, la sensibilità non sarà superiore a ISO 1600 né inferiore a ISO 200).

## BKT SIMULAZIONE FILM

Ogni volta che viene rilasciato l'otturatore, la fotocamera effettua uno scatto e lo processa per creare copie con le impostazioni simulazione film selezionate per

 **BKT SIMULAZIONE FILM** nel menu di scatto ( 94).

## **BKT GAMMA DINAMICA**

Per ogni pressione del pulsante di scatto, la fotocamera riprende tre scatti a diverse impostazioni di  **GAMMA DINAMICA** (📖 93):  **100%** per il primo,  **200%** per il secondo, e  **400%** per il terzo ( **ISO** non può superare 3200; valori minori di 400 non sono disponibili quando è selezionato  per  **DIMENSIONI IMM.**).

## Modalità di messa a fuoco

Per scegliere la modalità di messa a fuoco della fotocamera, premere **MENU/OK** per visualizzare il menu di scatto e scegliere tra le opzioni della **MODALITÀ FUOCO**.

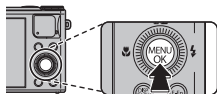

Sono disponibili le seguenti opzioni:

Modalità	Descrizione
<b>MF FUOCO MANUALE</b>	Mettere a fuoco manualmente utilizzando la ghiera di controllo. Ruotare la ghiera di controllo a sinistra per ridurre la distanza di messa a fuoco, a destra per aumentarla. Selezionare questa opzione per il controllo manuale della messa a fuoco o per le situazioni in cui la fotocamera non è in grado di mettere a fuoco automaticamente (42). Il Rilevamento intelligente dei volti si disattiva automaticamente.
<b>AF-S AF SINGOLO</b>	La messa a fuoco si blocca quando il pulsante di scatto viene premuto a metà corsa. Selezionare questa opzione per soggetti fermi.
<b>AF-C AF CONTINUO</b>	La fotocamera regola in modo continuo la messa a fuoco in base alle modifiche apportate alla distanza dal soggetto quando viene premuto il pulsante di scatto a metà corsa (si noti che ciò aumenta il consumo della batteria). Selezionare questa opzione per soggetti in movimento.

## ■ Indicatore di messa a fuoco



È possibile controllare la messa a fuoco con l'indicatore di messa a fuoco.

Indicatore di messa a fuoco	Descrizione
( )	La fotocamera sta regolando la messa a fuoco.
● (si illumina in verde)	La fotocamera è in grado di mettere a fuoco e la posizione della messa a fuoco è fissa quando è selezionato <b>AF-S</b> .
● (si illumina in verde)	La fotocamera è in grado di mettere a fuoco quando è selezionato <b>AF-C</b> . ♦ La posizione della messa a fuoco cambia in base alle modifiche apportate alla distanza dal soggetto.
○ (lampeggia in bianco)	La fotocamera non è in grado di mettere a fuoco.

♦ **MF** viene visualizzato quando **MF** è selezionato per **MODALITÀ FUOCO**.

Ulteriori informazioni sulla fotografia

### ◆ **Messa a fuoco manuale**

- Utilizzare l'opzione  **GHIERA CONTROLLO** nel menu delle impostazioni (📖 115) per invertire la direzione di rotazione della ghiera di controllo.
  - La fotocamera non mette a fuoco se la ghiera di controllo è ruotata oltre infinito.
  - Per mettere a fuoco utilizzando la messa a fuoco automatica, premere il selettore verso sinistra. Questa opzione può essere utilizzata per mettere rapidamente a fuoco un soggetto scelto nella modalità di messa a fuoco manuale.
- ◆ Se si rileva un volto quando **AF-E** è selezionato, si visualizzerà un'icona  e la fotocamera regolerà continuamente la messa a fuoco per mantenere il volto a fuoco.

### **MF CONTROLLO FUOCO**

Se **ON** è selezionato per **MF CONTROLLO FUOCO** nel menu delle impostazioni (📖 115), ruotando la ghiera di controllo viene ingrandita la visualizzazione sul monitor LCD.

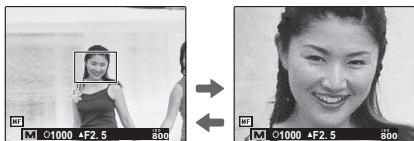

- ◆ È possibile scorrere l'area di verifica della messa a fuoco (📖 59).

I contorni con il maggior contrasto alla distanza di messa a fuoco corrente possono essere visualizzati selezionando **EVIDENZ. FOCUS PEAK** per **MF ASSIST. MF** (📖 100).





## Selezionare la cornice di messa a fuoco

Quando viene selezionato  **AREA** per **RF MODALITA' AF** nel menu di scatto, è possibile modificare la posizione di messa a fuoco. Premere **MENU/OK** per selezionare  **AREA MESSA A FUOCO** nel menu di scatto, quindi premere il selettore verso l'alto, il basso, sinistra o destra. L'impostazione ha effetto quando viene nuovamente premuto il pulsante **MENU/OK**.

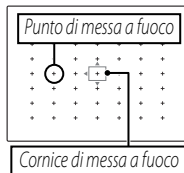

Durante l'inquadratura di un'immagine sullo schermo LCD, è possibile scegliere la dimensione del fotogramma di messa a fuoco. Premere **MENU/OK**, selezionare  **AREA MESSA A FUOCO** nel menu di scatto, quindi ruotare la ghiera di comando. È possibile ridurre la dimensione del fotogramma fino al 50% o aumentarla fino al 150%. L'impostazione ha effetto quando viene nuovamente premuto **MENU/OK**.

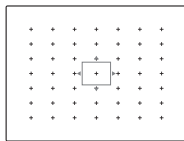

## Rilevamento intelligente dei volti

Il Rilevamento Intelligente dei Volti imposta la messa a fuoco e l'esposizione dei volti umani in qualsiasi punto del fotogramma, evitando che la fotocamera effettui la messa a fuoco sullo sfondo in ritratti di gruppo. Scegliere scatti che mettano in risalto i soggetti del ritratto.

Per utilizzare il Rilevamento intelligente dei volti, premere **MENU/OK** per visualizzare il menu di scatto e selezionare **ON** per ** RILEVAM. VOLTO**. I volti possono essere rilevati con la fotocamera in posizione orizzontale o verticale; se viene rilevato un bordo, verrà indicato con un bordo verde. Se nell'inquadratura sono presenti più volti, verrà selezionato il volto più vicino al centro e gli altri saranno indicati da bordi bianchi.

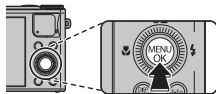

- ① In alcune modalità, la fotocamera può impostare l'esposizione per l'intero fotogramma piuttosto che per il soggetto del ritratto.
- ① Se il soggetto si muove mentre si preme il pulsante di scatto, il volto potrebbe non trovarsi nell'area indicata dal bordo verde quando viene scattata l'immagine.

## Ulteriori informazioni sulla riproduzione

### Opzioni di riproduzione

Per visualizzare l'immagine più recente sul monitor LCD, premere il pulsante .

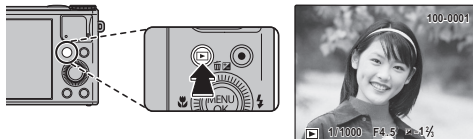

Premere il selettore verso destra per visualizzare le immagini nell'ordine di registrazione, verso sinistra per visualizzarle in ordine inverso. Tenere premuto il selettore per scorrere rapidamente fino all'immagine desiderata.

◆ Durante la riproduzione, le immagini scattate con altre fotocamere sono indicate da un'icona  ("immagine regalo").



### Scatto continuo

Nel caso di immagini riprese in modalità di scatto continuo, verrà visualizzata soltanto la prima foto di ogni serie. Premere il selettore verso il basso per visualizzare le altre immagini della serie.

### ★ Preferiti: gradimento foto

Per esprimere un indice di gradimento della foto correntemente visualizzata nella riproduzione a pieno schermo, premere **DISP/BACK** e premere il selettore verso l'alto e verso il basso per selezionare da zero a cinque stelle.

### **Zoom durante la riproduzione**

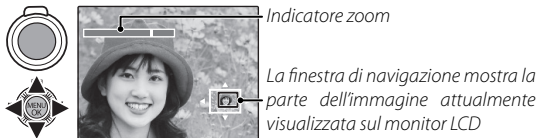

Selezionare  per ingrandire le immagini visualizzate nella riproduzione di fotogramma singolo; selezionare  per ridurre. Quando le immagini vengono ingrandite, è possibile utilizzare il selettore per visualizzare le aree dell'immagine non visibili correntemente sul display.



Premere **DISP/BACK** per uscire dallo zoom.

- ◆ Se le immagini precedenti o successive sono delle stesse dimensioni dell'immagine corrente, è possibile ruotare la ghiera di comando per visualizzare altre immagini senza modificare il rapporto di zoom. Questa opzione non è disponibile se le immagini non sono delle stesse dimensioni dell'immagine corrente.
- ◆ Il rapporto massimo di zoom varia in base alle dimensioni dell'immagine. Lo zoom durante la riproduzione non è disponibile per copie tagliate o ridimensionate salvate alla dimensione di **640** o più piccole.

## ***Riproduzione di più immagini***

Per visualizzare immagini multiple, selezionare  quando un'immagine è visualizzata a tutto schermo nel monitor LCD. Selezionare  per aumentare il numero di immagini visualizzate fino a due, nove o cento,  per visualizzare un numero minore di immagini.

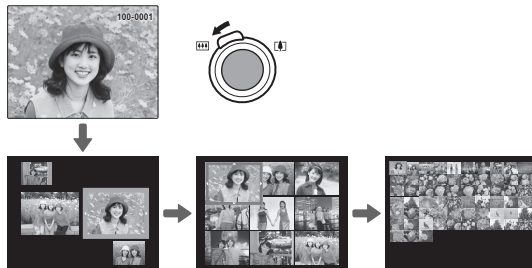



Quando sono visualizzate due o più immagini, utilizzare il selettore per evidenziare le immagini e premere **MENU/OK** per visualizzare l'immagine evidenziata a formato intero. Durante la visualizzazione di nove e cento immagini, utilizzare il selettore per visualizzare altre immagini.

## Cancellazione delle immagini

Per eliminare immagini singole, più immagini selezionate o tutte le immagini, premere il selettore verso l'alto () e scegliere un'opzione tra quelle disponibili riportate di seguito. *Si noti che le immagini eliminate non possono essere recuperate. Prima di continuare, copiare le immagini importanti su un computer o su un altro dispositivo di memorizzazione.*









Opzione	Descrizione
<b>FOTO</b>	Premere il selettore verso destra o verso sinistra per far scorrere le immagini e premere <b>MENU/OK</b> per cancellare l'immagine corrente (non viene visualizzata una finestra di dialogo di conferma).
<b>IMMAGINI SELEZ.</b>	Evidenziare le immagini e premere <b>MENU/OK</b> per selezionare o deselezionare (le immagini che fanno parte di un album fotografico o di un ordine di stampa sono indicate con  ). Quando l'operazione è completa, premere <b>DISP/BACK</b> per visualizzare una finestra di dialogo di conferma, poi evidenziare <b>OK</b> e premere <b>MENU/OK</b> per eliminare le immagini selezionate.
<b>TUTTE LE FOTO</b>	Viene visualizzata una finestra di dialogo di conferma; evidenziare <b>OK</b> e premere <b>MENU/OK</b> per cancellare tutte le immagini non protette (se è stata inserita una scheda di memoria, verranno considerate soltanto le immagini presenti sulla scheda; le immagini presenti nella memoria interna non cancellate soltanto se non è stata inserita alcuna scheda di memoria). Premendo <b>DISP/BACK</b> si annulla la cancellazione; si noti che qualsiasi immagine cancellata prima di premere il pulsante non può essere recuperata.

- ❖ Le immagini protette non possono essere eliminate. Rimuovere la protezione dalle immagini da eliminare ( 109).
- ❖ È possibile eliminare le immagini anche tramite  **CANCELLA** dal menu di riproduzione.
- ❖ Se viene visualizzato un messaggio in cui è indicato che le immagini selezionate sono parte di un ordine di stampa DPOF, premere **MENU/OK** per eliminare le immagini.

## Ricerca immagini



Ricerca immagini.

- 1 Selezionare  **CERCA IMMAGINE** nel menu di riproduzione, evidenziare uno dei seguenti criteri di ricerca e premere **MENU/OK** :
  - **PER DATA**: ricerca per data.
  - **PER VOLTO**: effettua la ricerca per volto in base al database di rilevamento degli sguardi.
  - **IN ★ PREFERITI**: ricerca per valutazione.
  - **PER SCENA**: ricerca per scena.
  - **PER TIPO DI DATI**: trova tutte le immagini o tutti i filmati.
  - **TRA IMM.DA CARIC.**: ricerca di tutte le immagini selezionate per il caricamento in una destinazione specifica.
- 2 Selezionare un parametro di ricerca. Verranno visualizzate solo le immagini che rispettano il parametro di ricerca. Per cancellare o proteggere le immagini selezionate o per visualizzare i risultati di ricerca in una presentazione, premere **MENU/OK** e scegliere  **CANCELLA** ( 64),  **PROTEGGI** ( 109) o  **RIPROD. AUT. IMM.** ( 106).

## Album Assist

Creare un album delle vostre foto preferite.

### ***Creazione di un album***

- 1 Selezionare **NUOVO ALBUM** per  **ASSIST. PER ALBUM** nel menu di riproduzione e scegliere fra le seguenti opzioni:
  - **SELEZIONA DA TUTTI**: consente di scegliere fra tutte le immagini disponibili.
  - **SEL. PER RICERCA IMG**: scegliere fra le immagini che corrispondono con le condizioni di ricerca selezionate ( 65).

◆ Per l'album non possono essere selezionati né fotografie  o inferiori, né video.
- 2 Scorrere le immagini e premere il selettore verso l'alto o verso il basso per selezionare o deselezionare. Per visualizzare l'immagine corrente sulla copertina, premere il selettore verso il basso. Premere **MENU/OK** per terminare quando l'album è completo.

◆ La prima immagine selezionata diventa la copertina. Premere il selettore verso il basso per selezionare un'immagine differente per la copertina.
- 3 Selezionare **ALBUM COMPLETO** (Scegliere **SELEZIONA TUTTO** per selezionare tutte le foto, oppure tutte le foto che rispettano i parametri di ricerca selezionati per l'album). Il nuovo album sarà aggiunto alla lista nel menu dell'album guidato.

ⓘ Gli album possono contenere fino a 300 immagini.  
ⓘ Gli album che non contengono alcuna foto vengono cancellati automaticamente.



### **Visualizzazione di album**

Evidenziare un album nel menu dell'album guidato e premere **MENU/OK** per visualizzare l'album, quindi premere il selettore verso destra o sinistra per scorrere le immagini.

### **Modifica e cancellazione di album**

Visualizzare l'album e premere **MENU/OK**. Vengono visualizzate le seguenti opzioni; selezionare l'opzione desiderata e seguire le istruzioni a schermo.

- **MODIFICA:** modifica l'album come descritto in "Creazione di un album" (📖 66).
- **ELIMINA:** cancella l'album.

#### Album

Gli album possono essere copiati su un computer usando il software MyFinePix Studio in dotazione.

## Visualizzazione immagini panoramiche

Se si preme il selettore verso il basso quando un'immagine panoramica viene visualizzata a tutto schermo, la fotocamera riproduce l'immagine da sinistra a destra o dal basso verso l'alto. Per mettere in pausa la riproduzione, premere il selettore verso il basso; premere nuovamente verso il basso per riprendere la riproduzione. Per passare alla riproduzione a tutto schermo, premere il selettore verso l'alto mentre la riproduzione è in corso. Quando si visualizzano i panorami in riproduzione a fotogramma pieno, si può zoomare in avanti o all'indietro su di essi utilizzando il comando zoom oppure si possono cancellare premendo verso l'alto il selettore (🗑).

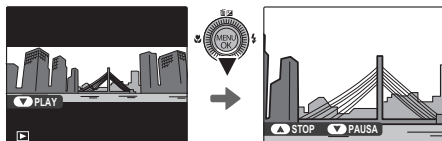

- 📖 i panorami sono riprodotti in un ciclo infinito (📖 32); la direzione della riproduzione può essere controllata premendo il selettore verso sinistra o verso destra. La fotocamera non si spegnerà automaticamente quando è in corso la riproduzione (📖 118).

## Visualizzazione informazioni foto

Le informazioni foto possono essere visualizzate premendo **DISP/BACK** per passare ciclicamente attraverso gli indicatori (📖 7) finché non appare il seguente display:

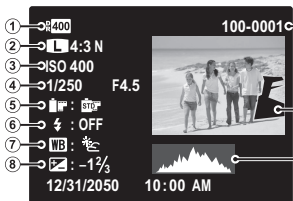

- 1 *Gamma dinamica*
- 2 *Dimensioni e qualità imm.*
- 3 *Sensibilità*
- 4 *Velocità/apertura diaframma*
- 5 *Simulazione film*
- 6 *Modalità flash*
- 7 *Bilanciamento bianco*
- 8 *Compensazione dell'esposizione*
- 9 *Numero foto*
- 10 *Immagine (le aree sovraesposte lampeggiano a intermittenza)*
- 11 *Istogramma*

### Informazioni aggiuntive sulle foto

Informazioni aggiuntive sulla foto possono essere visualizzate ruotando la ghiera di controllo. Ruotare la ghiera di controllo per scorrere il display.

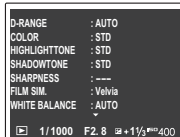

📍 Il punto di messa a fuoco attiva viene indicato dall'icona "+".

 **Ingrandimento del punto di messa a fuoco**

Premere il selettore verso il basso per eseguire lo zoom avanti sul punto di messa a fuoco. Premere **DISP/BACK** o **MENU/OK** per tornare alla riproduzione a tutto schermo.



# Reti wireless

## Utilizzo di reti wireless

È possibile collegare la fotocamera ad uno smartphone o ad un PC. Per informazioni sull'utilizzo di reti wireless, visitare la pagina Web <http://app.fujifilm-dsc.com/>.

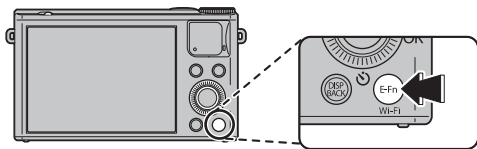

### Collegamento a smartphone

Collegare la fotocamera ad uno smartphone mediante una rete wireless. Premere il pulsante **Wi-Fi** durante la riproduzione per caricare le immagini su uno smartphone oppure visualizzare in remoto le immagini presenti sulla fotocamera e selezionare quelle che si desidera scaricare. Dagli smartphone è possibile scaricare anche dati sulla posizione. Prima di procedere, scaricare l'app gratuita FUJIFILM Camera Application e installarla sullo smartphone. Questa opzione può essere attivata anche selezionando **COMUNIC. WIRELESS** dal menu di riproduzione. L'opzione della comunicazione wireless può essere utilizzata anche nella modalità di scatto quando **COMUNIC. WIRELESS** è selezionata nel menu **E-Fn**.

### Salvataggio di immagini su un computer

Premere e tenere premuto il pulsante **Wi-Fi** durante la riproduzione per salvare le immagini su un computer attraverso una rete wireless. Prima di procedere, installare l'applicazione gratuita FUJIFILM PC AutoSave sul computer di destinazione e regolare le impostazioni come desiderato. Questa opzione può essere attivata anche selezionando **SALVAT. AUTOM. PC** dal menu di riproduzione.





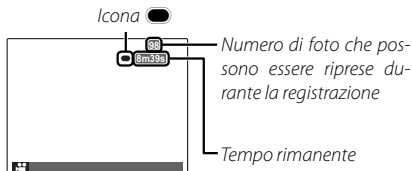



## Registrazione di filmati

Premere  per realizzare un filmato. Nel corso della registrazione, i seguenti indicatori vengono visualizzati e il suono viene registrato tramite il microfono incorporato (fare attenzione a non coprire il microfono durante la registrazione).



Per terminare la registrazione, premere nuovamente . La registrazione termina automaticamente quando il filmato raggiunge la lunghezza massima o quando la memoria è piena. Per informazioni sulla lunghezza massima registrabile, vedere a pagina 138.

### Selezione automatica scene

In modalità , la fotocamera seleziona la scena in base alle condizioni di ripresa e al tipo di soggetto:  (ritratti),  (paesaggi in condizioni di scarsa illuminazione),  (ritratti in condizioni di scarsa illuminazione),  (paesaggi),  (primi piani),  (ritratti controluce) o  (altri soggetti).



Icone di scena

### Scatto di fotografie durante la registrazione

Premere il pulsante di scatto per scattare una fotografia durante la registrazione.

❖ Il metodo utilizzato per registrare le foto può essere selezionato utilizzando l'opzione  **IMP FILMATO > REG. FERMO IMM. IN FILM.** (📖 102).

❖ La foto viene salvata separatamente dal video e non appare come parte del video.

⓪ Non è possibile scattare foto mentre viene registrato un video ad alta velocità.

⓪ Il numero di foto che è possibile scattare è limitato.

❖ Lo zoom può essere regolato mentre la registrazione è in corso.

❖ Se il soggetto è scarsamente illuminato, l'illuminatore ausiliario AF si illumina per facilitare l'operazione di messa a fuoco. Per disattivare l'illuminatore ausiliario AF, selezionare **OFF** per  **ILLUMIN. AF** (📖 120).

❖ Quando  **FUOCO MANUALE** è impostato per **MODO FUOCO FILM**, è possibile mettere a fuoco manualmente durante la registrazione di filmati (📖 102).

❖ Il bilanciamento del bianco viene regolato automaticamente durante tutta la registrazione. Il colore e la luminosità dell'immagine possono variare da quelli visualizzati prima dell'avvio della registrazione.

❖ I suoni prodotti dalla fotocamera potrebbero venire registrati.









⓪ La spia dell'indicatore si accende durante la registrazione di filmati. Non aprire il vano batteria durante la registrazione o quando la spia dell'indicatore è ancora accesa. La mancata osservanza di questa precauzione potrebbe compromettere la riproduzione del filmato.

⓪ Nei filmati contenenti soggetti molto chiari possono apparire strisce verticali o orizzontali. Ciò è normale e non indica un malfunzionamento.

- ① La temperatura della fotocamera può aumentare se viene utilizzata per registrare video per un periodo prolungato o se la temperatura ambiente è alta. Ciò è normale e non indica un malfunzionamento.
- ① La modalità selezionata può variare a seconda delle condizioni di scatto.

### ***Dimensione inquadratura nel video***

Prima di effettuare la registrazione, selezionare una dimensione immagine utilizzando l'opzione  **IMP FILMATO > MOD. FILM..**

Opzione	Descrizione
 <b>1920 × 1080</b> (60 fps)	Full HD (High Definition).
 <b>1920 × 1080</b> (30 fps)	
 <b>1280 × 720</b> (60 fps)	Alta definizione.
 <b>1280 × 720</b> (30 fps)	
 <b>640 × 480</b>	Definizione standard.
 <b>640 × 480</b> (80 fps)	Video ad alta velocità. Il suono non viene registrato, e la messa a fuoco, l'esposizione, lo zoom e il bilanciamento del bianco non vengono regolati automaticamente. Fasce nere appaiono nelle parti superiore e inferiore dei video registrati a  <b>320 × 112</b> .
 <b>320 × 240</b> (150 fps)	
 <b>320 × 112</b> (250 fps)	



## Visualizzazione di filmati

Durante la riproduzione, i filmati vengono visualizzati sul monitor LCD come mostrato a destra. Durante la visualizzazione del filmato è possibile eseguire le seguenti operazioni:

Opzione	Descrizione
Avvio/pausa riproduzione	<b>Premere il selettore verso il basso</b> per avviare la riproduzione. Premere nuovamente per mettere in pausa. Mentre la riproduzione è in pausa, si può premere il selettore verso sinistra o verso destra per riavvolgere o per avanzare di una foto alla volta.
Fine riproduzione/eliminazione	<b>Premere il selettore verso l'alto</b> per terminare la riproduzione.
Regolazione velocità	<b>Premere il selettore verso sinistra o verso destra</b> per regolare la velocità di riproduzione durante la riproduzione.
Regolazione del volume	<b>Premere MENU/OK</b> per mettere in pausa la riproduzione e visualizzare i controlli del volume. Premere il selettore in alto o in basso per regolare il volume e premere <b>MENU/OK</b> per uscire. Il volume può essere regolato utilizzando anche l'opzione <b>IMPOSTAZ SUONI &gt; VOLUME PLAY</b> (116).

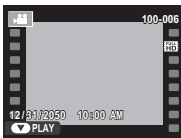

### Velocità di riproduzione

**Premere il selettore verso sinistra o verso destra** per regolare la velocità di riproduzione. La velocità è mostrata dal numero di frecce (▶ o ◀).

*Freccia*

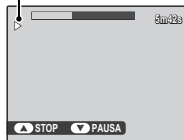



ⓘ Non coprire l'altoparlante durante la riproduzione.

## Visualizzazione di immagini su televisori ad alta definizione

La fotocamera può essere collegata a dispositivi ad alta definizione (HD) tramite un cavo HDMI (disponibile separatamente presso altri rivenditori).

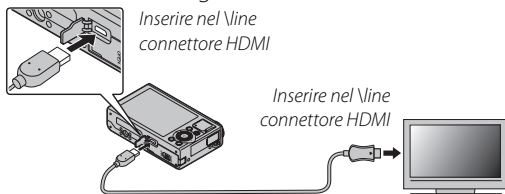
- 1 Spegnere la fotocamera e collegare il cavo HDMI come mostrato di seguito.



- ① Utilizzare un cavo HDMI lungo non più di 1,5 m.
  - ❖ Quando si collegano i cavi, assicurarsi che i connettori siano inseriti completamente.
- 2 Sintonizzare il televisore sul canale di ingresso HDMI. Per ulteriori informazioni, vedere la documentazione fornita con il televisore.
- 3 Per accendere la fotocamera, tenere premuto il pulsante  per circa un secondo. Il monitor della fotocamera si spegne e le immagini e i filmati sono riprodotti sul televisore. Osservare che i controlli del volume della fotocamera non hanno effetto sull'audio riprodotto dal televisore; per regolare il volume, utilizzare i relativi comandi del televisore.
  - ❖ Alcuni televisori potrebbero visualizzare una schermata nera per un breve istante prima di iniziare la riproduzione.

## Stampa di immagini tramite USB

Se la stampante supporta PictBridge, è possibile collegare la fotocamera direttamente alla stampante come illustrato e le immagini possono essere stampate senza essere prima copiate su un computer. Osservare che, a seconda della stampante utilizzata, non tutte le funzioni descritte di seguito potrebbero essere supportate.



- 1 Collegare il cavo USB in dotazione come illustrato ed accendere la stampante.

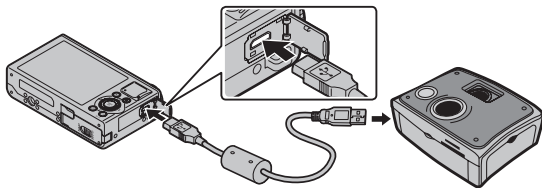

- 2 Accendere la fotocamera.
- 3 Premere il selettore verso sinistra o verso destra per visualizzare un'immagine da stampare.
- 4 Premere il selettore verso l'alto o verso il basso per scegliere il numero di copie (fino a 99).
- 5 Ripetere i passaggi 3–4 per selezionare altre immagini. Premere **MENU/OK** per visualizzare una finestra di dialogo di conferma dopo avere eseguito le impostazioni.

**6** Premere **MENU/OK** per avviare la stampa. La stampa può essere interrotta con la pressione di **DISP/BACK** ma alcune stampanti potrebbero non rispondere immediatamente. Se la stampa viene interrotta prima di essersi completata, spegnere la fotocamera e poi accenderla nuovamente.



**7** Dopo aver confermato che la **STAMPA IN CORSO** è stata compiuta dal display della fotocamera, spegnere la fotocamera e scollegare il cavo USB.

- ❖ Le immagini possono essere stampate dalla memoria interna o da una scheda di memoria formattata nella fotocamera.
- ❖ Se non è selezionata alcuna immagine, verrà stampata una copia dell'immagine corrente.
- ❖ Formato pagina, qualità di stampa e selezione dei bordi vengono impostati attraverso la stampante.

#### **Stampa della data di registrazione**

Per stampare la data di registrazione, premere **DISP/BACK** nel display PictBridge e selezionare **STAMPA CON DATA**  nel menu PictBridge (per stampare immagini senza la data di registrazione, selezionare **STAMPA SENZA DATA**). Alcune stampanti non supportano la stampa delle date. Per ulteriori informazioni, vedere il manuale della stampante.



**Stampa dell'ordine di stampa DPOF**

L'opzione  **ORD. STAMPA (DPOF)** può essere utilizzata per creare un "ordine di stampa" digitale per stampanti compatibili con PictBridge ( 77) o con dispositivi che supportino DPOF.

**DPOF**

DPOF (Digital Print Order Format) è lo standard che consente di stampare le immagini da "ordini di stampa" memorizzati nella memoria interna o in una scheda di memoria. Le informazioni nell'ordine includono le immagini da stampare e il numero di copie di ciascuna immagine.



- 1 Selezionare la modalità di riproduzione e premere **MENU/OK** per visualizzare il menu di riproduzione.
- 2 Evidenziare  **ORD. STAMPA (DPOF)** e premere **MENU/OK**.
- 3 Evidenziare una delle seguenti opzioni e premere **MENU/OK**:
  - **CON DATA** : consente di stampare la data di registrazione sulle immagini.
  - **SENZA DATA**: non consente di stampare la data di registrazione sulle immagini.

 Alcune stampanti non supportano la stampa delle date. Per ulteriori informazioni, vedere il manuale della stampante.
- 4 Premere il selettore verso destra o verso sinistra per visualizzare un'immagine da includere nell'ordine di stampa o da rimuovere dallo stesso.

- 5** Premere il selettore verso l'alto o verso il basso per scegliere il numero di copie (fino a 99). Per rimuovere un'immagine dell'ordine di stampa, premere il selettore verso il basso finché il numero di copie è zero.
- 6** Ripetere i passi 4–5 per completare l'ordine di stampa e premere **MENU/OK** quando le impostazioni sono eseguite.
- 7** Verrà visualizzata una finestra di dialogo. Premere **MENU/OK** per salvare l'ordine di stampa.
  - ◆ Rimuovere la scheda di memoria per creare o modificare un ordine di stampa per le immagini nella memoria interna.
  - ◆ Gli ordini di stampa possono contenere un massimo di 999 immagini.
  - ◆ Se viene inserita una scheda di memoria contenente un ordine di stampa creato da un'altra fotocamera, verrà visualizzato un messaggio. Creare un nuovo ordine di stampa come sopra descritto.

## Visualizzazione di immagini su un computer

È possibile utilizzare il software in dotazione per copiare le immagini su un computer, sul quale è possibile memorizzare, visualizzare, organizzare e stampare le immagini. Prima di procedere, eseguire l'installazione del software come descritto di seguito.

*Non collegare la fotocamera al computer prima del completamento dell'installazione.*

### **Windows: Installazione di MyFinePix Studio**

1 Verificare che il computer soddisfi i seguenti requisiti di sistema:

	<b>Windows 8/Windows 7 (SP 1)/ Windows Vista (SP 2)<sup>1</sup></b>	<b>Windows XP (SP 3)<sup>1</sup></b>
<b>CPU</b>	Pentium 4 a 3 GHz o superiore (Core 2 Duo a 2,4 GHz o superiore) <sup>2</sup>	Pentium 4 a 2 GHz o superiore (Core 2 Duo a 2,4 GHz o superiore) <sup>2</sup>
<b>RAM</b>	1 GB o superiore	512 MB o superiore (1 GB o superiore) <sup>2</sup>
<b>Spazio libero su disco</b>	2 GB o superiore	
<b>GPU</b>	Supporta DirectX 9 o successivo (consigliato)	Supporta DirectX 7 o successivo (richiesto; prestazione non garantita con altri GPU)
<b>Video</b>	1024 x 768 pixel o più, con profondità di colore 24-bit o superiore	
<b>Altro</b>	<ul style="list-style-type: none"><li>• Consigliata porta USB integrata. Il funzionamento con altre porte USB non è garantito.</li><li>• Quando si caricano immagini o si usa Map Viewer (Visualizzatore Mappa) è necessario .NET Framework 3.5 Service Pack 1.</li><li>• È necessaria una connessione Internet (si consiglia banda larga) per installare .NET Framework (se necessario) per utilizzare la funzione di auto aggiornamento e quando si eseguono operazioni come la condivisione di immagini online o per mezzo di email.</li></ul>	

1 Altre versioni di Windows non sono supportate. Sono supportati solo sistemi operativi preinstallati; il funzionamento su computer assemblati e computer su cui il sistema operativo è stato aggiornato da versioni precedenti di Windows non è garantito.

2 Consigliato per la visualizzazione di filmati HD.

- 2 Avviare il computer. Per continuare, accedere ad un account con privilegi di amministratore.
- 3 Chiudere tutte le applicazioni in esecuzione e inserire il CD di installazione nell'unità CD-ROM.

#### **Windows 8/Windows 7/Windows Vista**

Se viene visualizzata una finestra di dialogo AutoPlay, fare clic su **SETUP.EXE**. Verrà visualizzata la finestra di dialogo "Controllo account utente"; fare clic su **Si** (Windows 8/Windows 7) o **Consenti** (Windows Vista).

La procedura di installazione si avvia automaticamente; fare clic su **Install MyFinePix Studio** (Installazione di FinePixViewer) e seguire le istruzioni su schermo per installare MyFinePix Studio e RAW FILE CONVERTER.

#### **Se il programma di installazione non si avvia automaticamente**

Se il programma di installazione non si avvia automaticamente, selezionare **Computer** o **Risorse del computer** dal menu di avvio, quindi fare doppio clic sull'icona del CD **FINEPIX** per aprire la finestra CD FINEPIX, infine fare doppio clic su **setup** o **SETUP.EXE**.



 **Se il programma di installazione non si avvia automaticamente (Windows 8)**

- 1** Selezionare **Desktop** dalla schermata Start.
  - 2** Selezionare **Esplora file** dalla barra delle applicazioni.
  - 3** Selezionare **Computer** nel riquadro di spostamento.
  - 4** Fare doppio clic sull'icona dell'unità, inserire il CD di **FINEPIX** e attenersi alle istruzioni di installazione visualizzate sullo schermo.
- 4** Se viene richiesto di installare Windows Media Player o DirectX, seguire le istruzioni su schermo per completare l'installazione.
- 5** Espellere il CD di installazione dall'unità CD-ROM quando l'installazione è completa. Conservare il CD di installazione in un luogo asciutto e lontano dalla luce diretta del sole nel caso in cui sia necessario reinstallare il software.
- L'installazione è stata completata. Procedere con "Collegamento della fotocamera" (📖 86).

## **Macintosh: Installazione di RAW FILE CONVERTER**

RAW FILE CONVERTER viene utilizzato per visualizzare immagini RAW sul computer.

### **1** Verificare che il computer soddisfi i seguenti requisiti di sistema:

<b>CPU</b>	Intel (Core 2 Duo o superiore)
<b>Sistema operativo</b>	Versioni preinstallate di Mac OS X versione 10.6-10.8 (per maggiori informazioni, visitate il sito <a href="http://www.fujifilm.com/support/digital_cameras/compatibility/">http://www.fujifilm.com/support/digital_cameras/compatibility/</a> ).
<b>RAM</b>	1 GB o superiore
<b>Spazio libero su disco</b>	È necessario uno spazio minimo di 200 MB per l'installazione e di ulteriori 400 MB per l'esecuzione di RAW FILE CONVERTER
<b>Video</b>	1024×768 pixel o più, con profondità di colore 24-bit o superiore

- 2** Dopo avere avviato il computer e chiuso tutte le applicazioni in esecuzione, inserire il CD di installazione nell'unità CD-ROM e fare doppio-clic su **SILKYRFXEXInstaller**.
- 3** Quando richiesto, inserire il nome e la password dell'amministratore, quindi fare clic su **OK** e seguire le istruzioni per l'installazione visualizzate sullo schermo. Una volta completata l'installazione, fare clic su **Exit** per uscire dall'installazione.

- 4 Espellere il CD di installazione dall'unità CD-ROM. Se Safari è in esecuzione, potrebbe non essere possibile espellere il CD; se necessario, chiudere Safari prima di espellere il CD. Conservare il CD di installazione in un luogo asciutto e lontano dalla luce diretta del sole nel caso in cui sia necessario reinstallare il software.

L'installazione è stata completata. Procedere con "Collegamento della fotocamera" (🗨️ 86).

### **Importazione di immagini o filmati nel Mac (Macintosh)**

Utilizzare un'applicazione standard nel Mac OS come Image Capture per importare immagini o filmati nel Mac.

## **Collegamento della fotocamera**

- 1** Se le immagini che si desidera copiare sono memorizzate su una scheda di memoria, inserire la scheda nella fotocamera.
  - ◆ Gli utenti di Windows potrebbero aver bisogno del CD di installazione di Windows quando il software viene avviato per la prima volta.
  - ① La perdita di alimentazione durante il trasferimento può causare la perdita dei dati e danni alla memoria interna o alla scheda di memoria. Ricaricare la batteria prima di collegare la fotocamera.
- 2** Spegnerla fotocamera e collegare il cavo USB in dotazione come illustrato, assicurandosi che i connettori siano inseriti completamente. Collegare la fotocamera direttamente al computer; non utilizzare hub USB o tastiere.

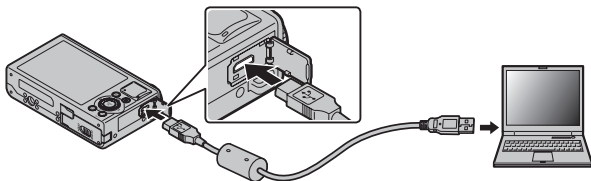

- 1** Il cavo USB deve essere non più lungo di 1,5 m e deve essere adatto al trasferimento di dati.
- 3** Accendere la fotocamera.
- 4** Caricare le immagini in MyFinePix Studio e seguire le istruzioni visualizzate sullo schermo per copiare le immagini sul computer. Per chiudere il programma senza copiare le immagini, fare clic su **Cancel**.

Per ulteriori informazioni sull'utilizzo del software in dotazione, avviare l'applicazione e selezionare l'opzione appropriata dal menu **Help** (Aiuto).

- ① Se viene inserita una scheda di memoria che contiene un elevato numero di immagini, l'avvio del software potrebbe verificarsi con ritardo e potrebbe non essere possibile importare o salvare immagini. Per trasferire le immagini, utilizzare un lettore di schede di memoria.
- ① Prima di spegnere la fotocamera o disconnettere il cavo USB, assicurarsi che il computer non visualizzi un messaggio che indica la copia di file in atto e che la spia sia spenta (se il numero di immagini copiate è molto grande, la spia potrebbe rimanere illuminata anche dopo che il messaggio è scomparso dal monitor del computer). La mancata osservanza di questa precauzione potrebbe causare la perdita di dati e danni alla memoria interna o alla scheda di memoria.
- ① Disconnettere la fotocamera prima di inserire o rimuovere schede di memoria.
- ① In alcuni casi, potrebbe non essere possibile accedere a immagini salvate su un server di rete utilizzando il software in dotazione con lo stesso metodo utilizzato su un computer autonomo.
- ① Quando si utilizzano servizi che richiedono la connessione a Internet, tutte le tariffe applicabili addebitate dalla compagnia telefonica o dal proprio provider di servizi Internet sono a carico dell'utente.

### **Scollegamento della fotocamera**

Dopo avere verificato che la spia di stato sia spenta, seguire le istruzioni visualizzate sullo schermo per spegnere la fotocamera e scollegare il cavo USB.

### **Disinstallazione del software in dotazione**

Disinstallare il software in dotazione esclusivamente prima di reinstallarlo oppure quando non è più necessario. Dopo avere chiuso il software e scollegato la fotocamera, trascinare la cartella "FinePixViewer" da "Applicazioni" nel Cestino e selezionare **Svuota cestino** nel menu **Finder** (Macintosh) oppure aprire il pannello di controllo e utilizzare "RAW FILE CONVERTER EX powered by SILKYPIX" (Windows 8/Windows 7/Windows Vista) o "Installazione applicazioni" (Windows XP) per disinstallare MyFinePix Studio. In Windows, potrebbero essere visualizzate una o più finestre di conferma; leggerne attentamente il contenuto prima di fare clic su **OK**.

## Utilizzo dei menu: Modalità di scatto

### Utilizzo del menu di scatto

#### 1 Visualizzare il menu di ripresa.

- 1.1 Premere **MENU/OK** durante la ripresa per visualizzare il menu di ripresa.

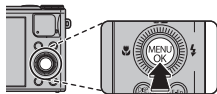

- 1.2 Premere il selettore verso sinistra per evidenziare la scheda corrente.

- 1.3 Premere il selettore verso l'alto o verso il basso per evidenziare la scheda contenente l'opzione desiderata.

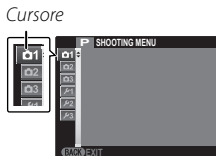

- 1.4 Premere il selettore verso destra per posizionare il cursore nel menu.

#### 2 Regolare le impostazioni.

Evidenziare le voci e premere il selettore verso destra per visualizzare le opzioni, quindi evidenziare un'opzione e premere **MENU/OK**. Premere **DISP/BACK** per uscire al termine delle impostazioni.

## **Opzioni del menu di scatto**

**MODALITA'** (impostazione predefinita: )

Consente di scegliere una scena per la modalità **SP** (🗨️ 36).

**FILTRO AVANZATO** (impostazione predefinita: )

Scegliere per scattare foto con effetti di filtri (🗨️ 30).

**Adv. MODALITA'** (impostazione predefinita: )

Scegliere una modalità di scatto avanzata (🗨️ 30).

**ISO** (impostazione predefinita: **AUTO**)

Questa opzione consente di controllare la sensibilità della fotocamera alla luce. Valori più alti possono ridurre la sfocatura; osservare tuttavia che sulle immagini scattate con sensibilità elevate potrebbe apparire un effetto macchiettatura.



Opzione	Descrizione
<b>AUTO</b>	La sensibilità è regolata automaticamente in risposta alle condizioni di scatto.
<b>12800 / 6400 / 5000 / 4000 / 3200 / 2500 / 2000 / 1600 / 1250 / 1000 / 800 / 640 / 500 / 400 / 320 / 250 / 200 / 100</b>	La sensibilità è impostata a un valore specifico, indicato nel display.



ISO ISO (Continua)

(impostazione predefinita: **AUTO**)

### ■ AUTO

Le seguenti opzioni sono disponibili quando **AUTO** è selezionato:

Opzione	Predefinito
<b>SENSIBILITÀ PREDEFINITA</b>	100
<b>SENSIBILITÀ MASSIMA</b>	800
<b>VELOC. OTTUR. MIN.</b>	1/30

La fotocamera sceglie automaticamente una sensibilità tra il valore predefinito e quello massimo. La sensibilità è portata sopra il valore predefinito solo nel caso in cui la velocità dell'otturatore necessaria a garantire un'esposizione ottimale sia più lenta rispetto al valore selezionato per **VELOC. OTTUR. MIN.**

- ◆ Se il valore selezionato per **SENSIBILITÀ PREDEFINITA** è superiore a quello selezionato per **SENSIBILITÀ MASSIMA**, **SENSIBILITÀ PREDEFINITA** sarà impostata sul valore selezionato per **SENSIBILITÀ MASSIMA**.
- ◆ La fotocamera può selezionare velocità dell'otturatore più lente di **VELOC. OTTUR. MIN.** se le immagini sono ancora sottosposte al valore selezionato per **SENSIBILITÀ MASSIMA**.

## ◀ DIMENSIONI IMM.

(impostazione predefinita: **L 4:3**)

Sceglie il formato e la proporzione in cui si registrano le immagini. Le immagini di grandi dimensioni possono essere stampate in formati più grandi senza perdita di qualità; le immagini piccole richiedono una quantità minore di memoria, consentendo la registrazione di un numero maggiore di immagini.



**Formato contro Proporzioni**
**Dimensione**

Opzione	Stampe in formati fino a
<b>L</b>	34 × 25 cm
<b>M</b>	24 × 18 cm
<b>S</b>	17 × 13 cm

**Proporzioni**

**4:3:** Le immagini hanno le stesse proporzioni di quelle del display della fotocamera.

**3:2:** Le immagini hanno le stesse proporzioni della pellicola da 35 mm.

**16:9:** Idoneo per la visualizzazione su dispositivi ad Alta Definizione (HD).

**1:1:** Le foto sono quadrate.

**QUALITÀ IMM.**(impostazione predefinita: **FINE**)

Scegliere un formato file e un rapporto di compressione. Selezionare **FINE** o **NORMAL** per registrare immagini JPEG, **RAW** per registrare immagini RAW o **FINE+RAW** o **NORMAL+RAW** per registrare immagini sia JPEG sia RAW. **FINE** e **FINE+RAW** utilizzano rapporti di compressione JPEG inferiori per immagini JPEG di qualità superiore, mentre **NORMAL** e **NORMAL+RAW** utilizzano rapporti di compressione JPEG superiori per incrementare il numero di immagini che possono essere memorizzate.

- ❖ Per convertire i file RAW files in modo da visualizzarli su un computer, utilizzare il software RAW File Converter in dotazione.
- Ⓛ Le opzioni taglio, ridimensiona e rimozione occhi rossi non sono disponibili con le immagini RAW durante la riproduzione, mentre il rapporto di zoom massimo disponibile è limitato.

**GAMMA DINAMICA**(impostazione predefinita: **AUTO**)

Contrasto colore. Valori più alti sono raccomandati per scene che includono sia la luce solare sia profonde zone d'ombra o contrasti accresciuti fra oggetti quali la luce solare sull'acqua, foglie autunnali illuminate dalla luce, ritratti scattati sullo sfondo di un cielo azzurro e oggetti bianchi come gli abiti indossati dalle persone; si noti che, tuttavia, la macchiettatura potrebbe apparire su immagini scattate con valori alti. Se **AUTO** viene selezionato, la fotocamera seleziona automaticamente valori tra il 100% e il 400% in risposta alle condizioni di scatto.

Opzione		Descrizione
<b>AUTO</b>	#100 <b>100%</b>	 Aumenta il contrasto quando si scatta in ambienti interni o con cielo nuvoloso.
	#200 <b>200%</b>	
	#400 <b>400%</b>	

**SIMULAZIONE FILM**

(impostazione predefinita: **STR**)

Simula gli effetti di diversi tipi di filmato.









Opzione	Descrizione
<b>STD</b> (PROVIA/STANDARD)	Riproduzione colore standard. Idoneo per una vasta gamma di soggetti, da ritratti a paesaggi.
<b>V</b> (Velvia/VIVACE)	Una tavolozza ad alto contrasto di colori saturi, idonea per fotografie della natura.
<b>S</b> (ASTIA/MORBIDA)	Una tavolozza di toni morbidi di colori meno saturi.
<b>B</b> (MONOCROMATICO)	Consente di scattare immagini in bianco e nero.
<b>B</b> (MONOCROM. + FILTRO Ye)	Consente di scattare immagini in bianco e nero con contrasto leggermente aumentato. Questa impostazione riduce leggermente anche la luminosità del cielo.
<b>B</b> (MONOCROMATICO + FILTRO R)	Consente di scattare immagini in bianco e nero con maggiore contrasto. Questa impostazione riduce anche la luminosità del cielo.
<b>B</b> (MONOCROMATICO + FILTRO G)	Consente di attenuare i toni della pelle nei ritratti in bianco e nero.
<b>SEP</b> (SEPIA)	Scatta fotografia in color seppia.

**BKT SIMULAZIONE FILM**

Scegliere i tipi di pellicola per il bracketing simulazione film (55).

**WB BIL. BIANCO**(impostazione predefinita: **AUTO**)

Se **AUTO** non produce colori naturali (ad esempio quando si fotografano primi piani), selezionare  e misurare un valore per il bilanciamento del bianco o selezionare l'opzione corrispondente alla sorgente di illuminazione.

Opzione	Descrizione
<b>AUTO</b>	Bilanciamento del bianco regolato automaticamente.
	Misurazione di un valore per il bilanciamento del bianco.
	Selezionando questa opzione, si visualizza un elenco delle temperature di colore; evidenziare una temperatura e premere <b>MENU/OK</b> .
	Per soggetti sotto la luce diretta del sole.
	Per soggetti in ombra.
	Utilizzo con luci fluorescenti "diurne".
	Utilizzo con luci fluorescenti "bianco caldo".
	Utilizzo con luci fluorescenti "bianco freddo".
	Utilizzo con illuminazioni incandescenti.
	Fotografia subacquea

Per regolare finemente il bilanciamento del bianco, evidenziare un'opzione, quindi premere **MENU/OK**. Utilizzare il selettore per regolare il bilanciamento del bianco o premere **DISP/BACK** per usare il valore predefinito del bilanciamento del bianco.

### **Bilanciamento del bianco personalizzato**

Scegliere  per regolare il bilanciamento del bianco a condizioni di illuminazione insolite. Verranno visualizzate le opzioni per la misurazione del bilanciamento del bianco; inquadrare un oggetto bianco che riempia il monitor LCD, quindi premere il pulsante di scatto fino in fondo per misurare il bilanciamento del bianco (per selezionare il valore personalizzato più recente ed uscire senza effettuare la misurazione del bilanciamento del bianco, premere **DISP/BACK** o premere **MENU/OK** per selezionare il valore più recente e visualizzare la finestra di dialogo per la regolazione fine).

- **Se "COMPLETATO!" viene visualizzato**, premere **MENU/OK** per impostare il bilanciamento del bianco al valore di misurazione.
- **Se viene visualizzato "SOTTOESPOSTO"**, aumentare la compensazione dell'esposizione ( 44) e riprovare.
- **Se viene visualizzato "SOVRAESPOSTO"**, ridurre la compensazione dell'esposizione e riprovare.

◆ Per una maggiore precisione, regolare  **SIMULAZIONE FILM**,  **ISO**, e  **GAMMA DINAMICA** prima di misurare il bilanciamento del bianco.

- ◆ In impostazioni diverse da  il bilanciamento del bianco automatico è utilizzato con il flash.
- ◆ I risultati variano in base alle condizioni di scatto. Riprodurre le immagini dopo lo scatto per controllare i colori sul monitor LCD.

**WB BIL. BIANCO (Continua)**(impostazione predefinita: **AUTO**)**K: Temperatura colore**

La temperatura del colore è una misura oggettiva del colore di una sorgente di illuminazione, espressa in gradi Kelvin (K). Le sorgenti di illuminazione con temperatura di colore vicina a quella della luce diretta del sole appaiono bianche; le sorgenti di illuminazione con temperatura di colore inferiore hanno una dominante gialla o rossa, mentre quelle con temperatura di colore superiore si tingono di blu. È possibile associare la temperatura di colore alla sorgente di illuminazione come illustrato nella seguente tabella o scegliere le opzioni che si differenziano nettamente dal colore della sorgente di illuminazione per rendere le immagini più "calde" o "fredde".

◀ Scegliere per sorgenti di illuminazione più rosse o immagini più "fredde"

Scegliere per sorgenti di illuminazione più blu o immagini più "calde" ▶

2.000K

Lume di candela

Tramonto/alba

5.000K

Luce diretta del sole

Ombra

15.000K

Cielo azzurro

**Color COLORE**(impostazione predefinita: **(0) STANDARD**)

Consente di regolare la densità del colore.

**Sharp NITIDEZZA**(impostazione predefinita: **(0) STANDARD**)

Consente di ottenere contorni più nitidi o più morbidi.

**Light TONO ALTE LUCI**(impostazione predefinita: **(0) STANDARD**)

Consente di regolare l'aspetto delle alte luci.

 **TONO OMBRE**

(Impostazione predefinita: **(0) STANDARD**)

Consente di regolare l'aspetto delle ombre.

**NR RIDUZIONE DISTURBO**

(Impostazione predefinita: **(0) STANDARD**)

Scegliere la quantità di riduzione del rumore.

 **SCATTO CONT.**

(Impostazione predefinita: )

Cattura il movimento in una serie di immagini (📖 52). Selezionare fra , , , , **ISO**,  e **DR**.

 **ANTI SFUOCAMENTO AVANZ.**

(Impostazione predefinita: **ON**)

Selezionare **ON** per abilitare l'anti sfuocamento avanzato in modalità **SR+** (📖 29).

 **RILEVAM. VOLTO**



(Impostazione predefinita: **OFF**)

Sceglie sia il rilevamento automatico della fotocamera sia l'impostazione della messa a fuoco e del diaframma per le persone oggetto di ritratto (📖 60).

 **FOTOMETRIA**

(Impostazione predefinita: )

Questa opzione consente di scegliere il modo in cui la fotocamera misura l'esposizione quando il rilevamento intelligente dei volti è disattivato.

Opzione	Descrizione
 <b>MULTI</b>	Il riconoscimento di scena automatico è usato per regolare l'esposizione per una vasta gamma di condizioni di scatto.
 <b>SPOT</b>	La fotocamera misura le condizioni di illuminazione al centro dell'inquadratura. Si consiglia quando lo sfondo è molto più chiaro o più scuro rispetto al soggetto principale.
 <b>MEDIA</b>	L'esposizione viene impostata su un livello medio per l'intera inquadratura. Fornisce un'esposizione costante in tutti gli scatti multipli con la stessa luminosità ed è particolarmente adatto per i paesaggi e ritratti di soggetti vestiti di bianco o nero.



**P-AF PRE-AF**(impostazione predefinita: **OFF**)

Quando è selezionato **ON**, la fotocamera regola la messa a fuoco in modo continuo anche quando il pulsante di scatto non è premuto a metà corsa (si noti che ciò aumenta il consumo della batteria e che il suono della messa a fuoco della fotocamera potrebbe essere udibile).

**MF MODALITÀ AF**(impostazione predefinita: **☑**)

Scegliere il modo in cui si desidera che la fotocamera selezioni l'area di messa a fuoco quando **AF-S** è selezionato in **☑ MODALITÀ FUOCO**. Quando è attivata la modalità macro, verrà messo a fuoco il soggetto al centro del monitor indipendentemente dall'opzione selezionata.

- **☑ AREA**: Scegliere manualmente l'area di messa a fuoco (☰ 59).
  - **☑ MULTI**: Quando il pulsante di scatto viene premuto a metà corsa, la fotocamera rileva i soggetti con contrasto elevato vicino al centro dell'inquadratura e seleziona automaticamente l'area di messa a fuoco.
  - **☑ TRACKING**: Posizionare il soggetto nel target di messa a fuoco e premere il selettore verso sinistra. La fotocamera seguirà il soggetto e regolerà la messa a fuoco man mano che si muove nell'inquadratura.
- ◆ Si noti che nella modalità **☑**, la fotocamera mette a fuoco in modo continuo, aumentando il consumo della batteria, e che il suono della messa a fuoco della fotocamera potrebbe essere udibile.

### MODALITÀ FUOCO

Questa opzione controlla la modalità con cui la fotocamera mette a fuoco i soggetti (📖 57).

### AREA MESSA A FUOCO

Questa opzione consente al fotografo di modificare la posizione e la dimensione della cornice di messa a fuoco (📖 59).



### ASSIST. MF

(impostazione predefinita: **EVIDENZ. FOCUS PEAK**)

Scegliere il modo in cui viene visualizzata la messa a fuoco nella modalità messa a fuoco manuale (📖 58).

Opzione	Descrizione
<b>STANDARD</b>	La messa a fuoco è visualizzata normalmente (il picco di messa a fuoco non è disponibile).
<b>EVIDENZ. FOCUS PEAK</b>	La fotocamera evidenzia i contorni ad alto contrasto. Scegliere tra <b>BASSO</b> e <b>ALTO</b> .

### IMP. PERS. E-Fn

Scegliere funzione riprodotta dal pulsante , dal pulsante  e dal selettore verso l'alto, il basso, sinistra e destra (📖 49).

### IMP GHIERA CONTR.

(impostazione predefinita: **PREDEFINITO**)

Impostare le funzioni assegnate alla ghiera di controllo (📖 51).

**📷 VIS. IMPOST. PERS.**

Scegliere gli oggetti visualizzati sul monitor LCD. Gli oggetti seguenti possono essere visualizzati:

GUIDA INQUAD.*	LIVELLO ELETTRONICO
BIL. BIANCO	APERT./VEL. OTT./ISO
ISTOGRAMMA	FOTOGRAMMI RIMASTI
DIMENS. IMMAG./QUALITÀ	LIVELLO BATTERIA
FOTOMETRIA	FLASH
SIMULAZIONE FILM	GAMMA DINAMICA
COMPENSAZIONE ESP.	

\* Inoltre, è possibile selezionare il tipo di griglia (📄 117).

Vedere le pagine 6 – 7 per le postazioni di questi oggetti nelle visualizzazioni.

**📷 Orizzonte virtuale**

Selezionando LIVELLO ELETTRONICO si visualizza un orizzonte virtuale. La fotocamera è a livello quando le due linee si sovrappongono.

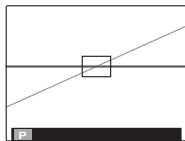

🔍 L'orizzonte virtuale potrebbe non essere visualizzato se l'obiettivo della fotocamera è puntato verso l'alto o verso il basso.







**📷 COMPENSAZ. FLASH**

(impostazione predefinita:  $\pm 0$ )

Consente di regolare la luminosità del flash. Selezionare un valore compreso tra +2EV e -2EV. L'impostazione predefinita è  $\pm 0$ . Osservare che potrebbe non essere possibile ottenere i risultati desiderati, a seconda delle condizioni di scatto e della distanza dal soggetto.

 **IMP FILMATO**

Regolare le impostazioni dei filmati.

Opzione	Descrizione
<b>MOD. FILM.</b>	Scegliere una dimensione fotogramma per i filmati (📄 74).
<b>MODO FUOCO FILM</b>	<p>Questa opzione controlla il modo in cui la fotocamera seleziona l'area di messa a fuoco per i video.</p> <ul style="list-style-type: none"> <li>•  <b>CENTRALE</b>: quando inizia la ripresa, la fotocamera mette a fuoco il soggetto che si trova al centro dell'inquadratura.</li> <li>•  <b>CONTINUO</b>: la fotocamera regola continuamente la messa a fuoco a seconda della distanza dei soggetti vicini al centro dell'inquadratura.</li> <li>•  <b>FUOCO MANUALE</b>: scegliere per il controllo manuale della messa a fuoco.</li> </ul> <p>❖ Si noti che nella modalità , la fotocamera mette a fuoco in modo continuo, aumentando il consumo della batteria, e che il suono della messa a fuoco della fotocamera potrebbe essere udibile.</p> <p>❖ Se si rileva un volto quando  è selezionato, si visualizzerà un'icona  e la fotocamera regolerà continuamente la messa a fuoco per mantenere il volto a fuoco.</p>
<b>REG. FERMO IMM. IN FILM.</b>	<p>Scegliere il modo in cui la fotocamera registra fotografie scattate durante la registrazione di filmati.</p> <ul style="list-style-type: none"> <li>• <b>PRIORITÀ FILM.</b>: la fotocamera scatta una fotografia senza interrompere la registrazione del filmato. La dimensione immagine è determinata dall'opzione selezionata per <b>MOD. FILM.</b></li> <li>• <b>PRIORITÀ FERMO IMMAG.</b>: la fotocamera interrompe la ripresa del filmato per scattare la fotografia e riprende a filmare automaticamente quando la registrazione è completa. Le dimensioni dell'immagine vengono determinate dall'opzione selezionata per  <b>DIMENSIONI IMM.</b></li> </ul>

 **IMP. PERSONAL.**

Salvare le impostazioni per le modalità **P, S, A e M** (📄 41).

## Utilizzo dei menu: Modalità di riproduzione

### Utilizzo del menu di riproduzione

#### 1 Visualizzare il menu riproduzione.

- 1.1 Premere **MENU/OK** durante la riproduzione per visualizzare il menu riproduzione.

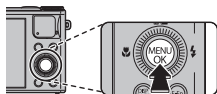

- 1.2 Premere il selettore verso sinistra per evidenziare la scheda corrente.

- 1.3 Premere il selettore verso l'alto o verso il basso per evidenziare la scheda contenente l'opzione desiderata.



- 1.4 Premere il selettore verso destra per posizionare il cursore nel menu.

#### 2 Regolare le impostazioni.

Evidenziare le voci e premere il selettore verso destra per visualizzare le opzioni, quindi evidenziare un'opzione e premere **MENU/OK**. Premere **DISP/BACK** per uscire al termine delle impostazioni.

### **Opzioni del menu di riproduzione**

#### **COMUNIC. WIRELESS**

Collegare la fotocamera mediante una rete wireless per caricare le immagini su uno smartphone oppure visualizzare in remoto le immagini presenti sulla fotocamera e selezionare quelle che si desidera scaricare. Dagli smartphone è possibile scaricare anche dati sulla posizione. Per informazioni sull'utilizzo di reti wireless, visitare la pagina Web <http://app.fujifilm-dsc.com/>.

#### **SALVAT. AUTOM. PC**

Caricare le immagini su un computer attraverso una rete wireless. Per informazioni sull'utilizzo di reti wireless, visitare la pagina Web <http://app.fujifilm-dsc.com/>.

#### **CERCA IMMAGINE**

Ricerca immagini (📖 65).

#### **CANCELLA**

Consente di eliminare tutte le immagini o quelle selezionate (📖 64).

---

**SELEZ. x CARIC.**

Per selezionare immagini per il caricamento su YouTube o Facebook utilizzando MyFinePix Studio (solo Windows).

**■ Selezione di immagini per il caricamento**

- 1 Selezionare **YouTube** per scegliere video da caricare su YouTube, **FACEBOOK** per scegliere foto e video da caricare su Facebook.
  - 2 Premere il selettore verso sinistra o verso destra per visualizzare le immagini e premere **MENU/OK** per selezionare o deselezionare. Premere **DISP/BACK** per uscire dopo avere selezionato tutte le immagini desiderate.
- ◆ Per il caricamento su YouTube possono essere selezionati soltanto video.
  - ◆ Durante la riproduzione, le immagini selezionate sono indicate da icone **YouTube** o **FACEBOOK**.

**■ RESETTA TUTTO: Per deselezionare tutte le immagini**

Scegliere **RESETTA TUTTO** per deselezionare tutte le immagini. Se il numero di immagini interessate è molto grande, verrà visualizzato un messaggio mentre l'operazione è in corso. Premere **DISP/BACK** per uscire prima del termine dell'operazione.

**■ Caricamento immagini (solo Windows)**

Le immagini selezionate possono essere caricate utilizzando l'opzione **YouTube/Facebook Upload** (Caricamento YouTube/Facebook) in MyFinePix Studio.

*Selezionare con la fotocamera*

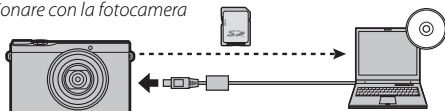



*Caricare da computer*

Per informazioni sull'installazione di MyFinePix Studio e per collegare la fotocamera a un computer, vedere "Visualizzazione di immagini su un computer" (☎ 81).

**RIPROD. AUT. IMM.**

 (impostazione predefinita: **MULTIPLA**)

Questa opzione consente di visualizzare le immagini in una presentazione automatica. Scegliere il tipo di programma e premere **MENU/OK** per avviare. Premere **DISP/BACK** in qualsiasi momento durante la presentazione per visualizzare la Guida su schermo. È possibile terminare la presentazione in qualsiasi momento premendo **MENU/OK**.

Opzione	Descrizione
<b>NORMALE</b>	Premere il selettore verso destra o verso sinistra per tornare indietro o passare all'immagine successiva. Selezionare <b>DISSOLV.</b> per la dissolvenza delle transizioni tra le immagini.
<b>DISSOLV.</b>	
<b>NORMALE</b> 	Come sopra, con la differenza che i volti selezionati con il rilevamento intelligente dei volti vengono ingranditi automaticamente.
<b>DISSOLV.</b> 	
<b>MULTIPLA</b>	Consente di visualizzare più immagini contemporaneamente.

◆ La fotocamera non si spegnerà automaticamente durante una presentazione.



**RAW CONVERSIONE RAW**

Consente di creare copie JPEG di immagini RAW. I dati dell'immagine originale non subiscono conseguenze, consentendo ad una singola immagine RAW di essere elaborata in vari modi.

**1** Selezionare **RAW CONVERSIONE RAW** nel menu di riproduzione.

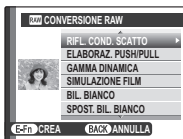

**2** Premere il selettore in alto o in basso per evidenziare un'impostazione e premere il selettore a destra per selezionare. Premere il selettore in alto o in basso per evidenziare l'opzione desiderata e premere **MENU/OK** per selezionare e tornare all'elenco di impostazione. Ripetere questo passaggio per regolare le impostazioni aggiuntive.

**3** Premere il pulsante **E-Fn** per un'anteprima della copia JPEG. Premere **MENU/OK** per salvare la copia o premere **DISP/BACK** per tornare al passaggio 2.





**RAW CONVERSIONE RAW (Continua)**

Impostazione	Descrizione
<b>RIFL. COND. SCATTO</b>	Creare una copia JPEG utilizzando le impostazioni utilizzate al momento dello scatto della foto.
<b>ELABORAZ. PUSH/PULL</b>	Regola l'esposizione da -1 EV a +1 EV in incrementi di 1/3 EV (📖 44).
<b>GAMMA DINAMICA</b>	Aumenta i dettagli nei controtuce per contrasto naturale (📖 93).
<b>SIMULAZIONE FILM</b>	Simula gli effetti di diversi tipi di pellicola (📖 94).
<b>BIL. BIANCO</b>	Regola il bilanciamento del bianco (📖 95).
<b>SPOST. BIL. BIANCO</b>	Regola finemente il bilanciamento del bianco (📖 95).
<b>COLORE</b>	Regola la densità di colore (📖 97).
<b>NITIDEZZA</b>	Rende i contorni più nitidi o più morbidi (📖 97).
<b>TONO ALTE LUCI</b>	Regola le alte luci (📖 97).
<b>TONO OMBRE</b>	Regola le ombre (📖 98).
<b>RIDUZIONE DISTURBO</b>	Elabora la copia per ridurre la macchiettatura (📖 98).

**RIMOZ. OCCHI ROSSI**

Se l'immagine visualizzata è contrassegnata da un'icona  ad indicare che l'immagine è stata scattata utilizzando il rilevamento intelligente dei volti, questa opzione può essere utilizzata per rimuovere l'effetto occhi rossi. La fotocamera analizza l'immagine; se viene rilevato l'effetto occhi rossi, l'immagine sarà elaborata per creare una copia con l'effetto occhi rossi ridotto.

- 1 Visualizzare l'immagine desiderata.
- 2 Selezionare  **RIMOZ. OCCHI ROSSI** nel menu di riproduzione.
- 3 Premere **MENU/OK**.

- ❖ È possibile che l'effetto occhi rossi non venga rimosso se la fotocamera non è in grado di rilevare il volto o se il volto è di profilo. I risultati possono essere diversi in base alla scena. Non è possibile rimuovere l'effetto occhi rossi dalle immagini che sono già state elaborate utilizzando la funzione di rimozione occhi rossi o dalle immagini create con altri dispositivi.
- ❖ L'intervallo di tempo necessario per elaborare l'immagine varia in base al numero di volti rilevati.
- ❖ Le copie create con  **RIMOZ. OCCHI ROSSI** sono indicate da un'icona  durante la riproduzione.

**PROTEGGI**

Questa opzione consente di proteggere le immagini dall'eliminazione accidentale.

- 1 Selezionare  **PROTEGGI** nel menu di riproduzione.
- 2 Evidenziare una delle seguenti opzioni e premere **MENU/OK**:

- **FOTO**: consente di proteggere le immagini selezionate. Premere il selettore verso sinistra o destra per visualizzare le immagini e premere **MENU/OK** per selezionare o deselezionare. Premere **DISP/BACK** per uscire al termine dell'operazione.
- **IMPOSTA TUTTO**: consente di proteggere tutte le immagini.
- **RESETTA TUTTO**: rimuove la protezione da tutte le immagini.

- ① Le immagini protette saranno eliminate quando la scheda di memoria o la memoria interna vengono formattate (📖 123).

### **TAGLIO**

Crea una copia ritagliata dell'immagine corrente.

- 1 Visualizza l'immagine desiderata.
  - 2 Selezionare  **TAGLIO** nel menu di riproduzione.
  - 3 Utilizzare i controlli dello zoom per l'ingrandimento e la riduzione e utilizzare il selettore per scorrere l'immagine fino a visualizzare la parte richiesta.
  - 4 Premere **MENU/OK** per visualizzare una finestra di dialogo di conferma.
  - 5 Premere nuovamente **MENU/OK** per salvare la copia tagliata in un file separato.
- ◆ Ritagli grandi producono copie grandi; tutte le copie hanno delle proporzioni di 4:3. Se la dimensione della copia finale è di **640**, **OK** viene visualizzato in giallo.

### **RIDIMENSIONA**

Crea una copia in piccolo dell'immagine corrente.

- 1 Visualizza l'immagine desiderata.
  - 2 Selezionare  **RIDIMENSIONA** nel menu di riproduzione.
  - 3 Evidenziare una dimensione e premere **MENU/OK** per visualizzare una finestra di dialogo di conferma.
  - 4 Premere **MENU/OK** per salvare la copia ridimensionata in un file separato.
- ◆ Le dimensioni disponibili variano con la dimensione dell'immagine originale.

**RUOTA IMMAGINE**

Ruotare le immagini riprese in verticale cosicché siano visualizzate in verticale nel monitor LCD.

- 1 Visualizza l'immagine desiderata.
  - 2 Selezionare **RUOTA IMMAGINE** nel menu di riproduzione.
  - 3 Premere il selettore verso il basso per ruotare l'immagine di 90° in senso orario, verso l'alto per ruotare l'immagine di 90° in senso antiorario.
  - 4 Premere **MENU/OK**. L'immagine viene visualizzata automaticamente nell'orientamento selezionato ogni volta che è riprodotta sulla fotocamera.
- ❖ Le immagini protette non possono essere ruotate. Rimuovere la protezione prima di ruotare le immagini (☰ 109).
  - ❖ La fotocamera può non essere in grado di ruotare le immagini create con altri dispositivi.

**COPIA**

Questa opzione consente di copiare le immagini tra la memoria interna e una scheda di memoria.

- 1 Selezionare **COPIA** nel menu di riproduzione.
  - 2 Evidenziare una delle seguenti opzioni e premere il selettore verso destra:
    - **MEM INT** → **SD SCHEDA**: per copiare l'immagine dalla memoria interna a una scheda di memoria.
    - **SCHEDA** → **MEM INT**: per copiare l'immagine da una scheda di memoria alla memoria interna.
  - 3 Evidenziare una delle seguenti opzioni e premere **MENU/OK**:
    - **FOTO**: consente di copiare le immagini selezionate. Premere il selettore verso destra o verso sinistra per visualizzare le immagini e premere **MENU/OK** per copiare l'immagine corrente.
    - **TUTTE LE FOTO**: consente di copiare tutte le immagini.
- ❖ La copia termina quando la memoria di destinazione è piena.
  - ❖ Le informazioni sulla stampa DPOF non vengono copiate (☰ 79).

### ASSIST. PER ALBUM

Create album delle vostre foto preferite ( 66).

### ORD. STAMPA (DPOF)

Consente di selezionare le immagini per la stampa su dispositivi compatibili con DPOF e PictBridge ( 79).

### RAPPORTO ASPETTO

Scegliere il modo in cui i dispositivi ad Alta Definizione (**High Definition:HD**) visualizzano le immagini con formato di 4:3 (questa opzione è disponibile solo quando è collegato un cavo HDMI). Selezionare **16:9** per visualizzare l'immagine cosicché riempia lo schermo con le parti superiore e inferiore ritagliate, **4:3** per visualizzare l'intera immagine con bande nere su entrambi i lati.

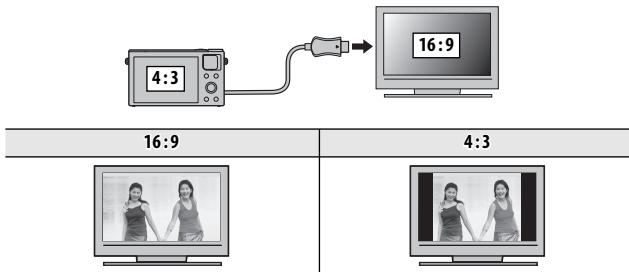

- ❖ Le fotografie con un formato di 16:9 sono visualizzate a tutto schermo, quelle di formato 3:2 sono visualizzate in una cornice nera.

# Menu di configurazione

## Utilizzo del menu di configurazione

### 1 Visualizzare il menu di configurazione.

- 1.1 Premere **MENU/OK** per visualizzare il menu per la modalità corrente.

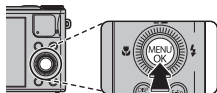

- 1.2 Premere il selettore verso sinistra per evidenziare il cursore del menu corrente.

- 1.3 Premere il selettore verso l'alto o verso il basso per evidenziare la scheda contenente l'opzione desiderata.

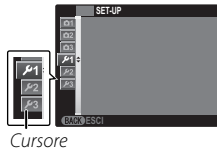

- 1.4 Premere il selettore verso destra per posizionare il cursore nel menu.

### 2 Regolare le impostazioni.

Evidenziare le voci e premere il selettore verso destra per visualizzare le opzioni, quindi evidenziare un'opzione e premere **MENU/OK**. Premere **DISP/BACK** per uscire al termine delle impostazioni.

**Opzioni del menu di configurazione** DATA/ORA

Consente di impostare l'orologio della fotocamera (📖 21).





 DIFF. ORARIO

(impostazione predefinita: 🏠)

Quando si viaggia, consente di passare immediatamente l'orologio della fotocamera dal proprio fuso orario all'ora locale della propria destinazione. Per specificare la differenza tra ora locale e fuso orario residenza:

- 1 Evidenziare  LOCAL e premere il selettore verso destra.
- 2 Utilizzare il selettore per scegliere la differenza di orario tra l'ora locale e il proprio fuso orario.
- 3 Premere MENU/OK.

Per passare dall'ora locale al fuso orario residenza, evidenziare  LOCAL o 🏠 CASA e premere MENU/OK.

Opzione	Descrizione
 CASA	Passare all'ora correntemente selezionata per  DATA/ORA (vedi sopra).
 LOCAL	Passare all'ora locale. Se viene selezionata quest'opzione,  e la data e l'ora vengono visualizzate in giallo per tre secondi ogni volta che la fotocamera viene accesa.

 言語/LANG.

Scegliere una lingua.



**RESET**

Ripristinare le opzioni del menu di scatto o del menu delle impostazioni ai valori predefiniti.

**DATA/ORA**, **DIFF. ORARIO** e **IMPOSTAZ SCHERMO > COLORE SFONDO** non vengono modificate.

- 1 Evidenziare l'opzione desiderata e premere il giusto selettore.
- 2 Viene visualizzata una finestra di conferma; evidenziare **OK** e premere **MENU/OK**.

**SILENZIOSO**(impostazione predefinita: **OFF**)

Selezionare **ON** per disabilitare l'altoparlante, il flash e l'illuminatore assistenza AF in situazioni in cui sia preferibile non produrre suoni o luci con la fotocamera.

**GHIERA CONTROLLO**(impostazione predefinita: **SENSO ORARIO**)

Scegliere la direzione in cui la ghiera di controllo viene ruotata per aumentare la distanza di messa a fuoco.

**CONTROLLO FUOCO**(impostazione predefinita: **ON**)



Se **ON** è selezionato per **CONTROLLO FUOCO**, l'immagine viene ingrandita nel display per consentire la messa a fuoco quando la ghiera di controllo viene ruotata in modalità fuoco manuale (☰ 58). La fotocamera deve essere in modalità fuoco manuale.

**IMP GEOTAGGING**

Accedere alle opzioni dei dati di posizione. Per informazioni sull'utilizzo di reti wireless, visitare la pagina Web <http://app.fujifilm-dsc.com/>.

### IMPOSTAZ SUONI

Regolare le impostazioni audio.

Opzione	Descrizione
<b>IMPOSTA VOLUME</b>	Regola il volume del suono prodotto quando sono in funzione i controlli della fotocamera. Scegliere  <b>OFF</b> (muto) per disattivare i suoni dei pulsanti di controllo.
<b>VOL. OTTUR.</b>	Regola il volume del suono prodotto quando il pulsante di scatto viene rilasciato. Scegliere  <b>OFF</b> (muto) per disattivare il suono del pulsante di scatto.
<b>SUONO OTTUR</b>	Consente di scegliere il suono emesso dall'otturatore.
<b>VOLUME PLAY</b>	Per controllare la luminosità del display.

 **IMPOSTAZ SCHERMO**

Regolare le impostazioni del display.

Opzione	Descrizione
<b>VISUAL. IMM.</b>	<p>Consente di scegliere il tempo di visualizzazione delle immagini sul monitor LCD dopo lo scatto.</p> <ul style="list-style-type: none"> <li>• <b>1,5 SEC, 0,5 SEC:</b> le immagini vengono visualizzate per 1,5 secondi (<b>1,5 SEC</b>) o 0,5 secondi (<b>0,5 SEC</b>). I colori possono differire leggermente da quelli dell'immagine finale.</li> <li>• <b>ZOOM (CONTINUO):</b> le immagini vengono visualizzate finché <b>MENU/OK</b> viene premuto.</li> <li>• <b>OFF:</b> le immagini non vengono visualizzate dopo lo scatto.</li> </ul>
<b>ANTEPR. ESP. MAN.</b>	<ul style="list-style-type: none"> <li>• Quando è selezionato <b>ON</b>, l'impostazione di esposizione viene applicata all'immagine visualizzata nel monitor LCD.</li> <li>•  Scegliere <b>OFF</b> quando cambia l'esposizione, ad esempio quando si utilizza il flash.</li> </ul>
<b>LUMINOSITA' LCD</b>	Consente di controllare la luminosità del display.
<b>MODALITA' VIS. AL SOLE</b>	Selezionare <b>ON</b> per rendere la visualizzazione del monitor più facile da leggere con luce vivida.
<b>GUIDA INQUAD.</b>	<p>Scegliere il tipo di griglia di inquadratura disponibile in modalità di scatto.</p> <ul style="list-style-type: none"> <li>•  <b>GRIGLIA 9:</b> Per composizione "regola dei terzi".</li> <li>•  <b>GRIGLIA 24:</b> Una griglia sei per quattro.</li> <li>•  <b>INQUADRATURA HD:</b> Inquadrare immagini HD nel ritaglio mostrato dalle righe nelle parti superiore e inferiore del display.</li> </ul>
<b>RIPR. ROT. AUTO</b>	Scegliere <b>ON</b> per ruotare automaticamente le immagini verticali (orientamento ritratto) durante la riproduzione.
<b>COLORE SFONDO</b>	Consente di scegliere uno schema di colori.







**🔋 GESTIONE ENERGIA**

Regolare le impostazioni di gestione energia.

Opzione	Descrizione
<b>SPEGN. AUTOM</b>	Sceglie il periodo di tempo dopo il quale la fotocamera si spegne automaticamente quando non viene eseguita alcuna operazione. Tempi più brevi aumentano la durata della batteria; se è selezionato <b>OFF</b> , la fotocamera deve essere spenta manualmente. Si noti che in alcune situazioni la fotocamera si spegne automaticamente anche se è stato selezionato <b>OFF</b> .
<b>CONTR. BATTERIA</b>	<p>Ottimizza le prestazioni della fotocamera per aumentare la vita utile della batteria o la qualità del display.</p> <ul style="list-style-type: none"> <li>• <b>🔋 RISP. ENERGIA:</b> il display si attenua per risparmiare energia se non si eseguono operazioni per un breve periodo, ma può essere ripristinato agendo sui controlli della fotocamera. Seleziona questa opzione per risparmiare energia.</li> <li>• <b>📷 PRESTAZIONI ELEVATE:</b> Scegliere per un display più luminoso e una messa a fuoco più rapida.</li> </ul> <p>🔍 <b>🔋 RISP. ENERGIA</b> non funziona quando è attivo il Rilevamento Intelligente dei volti.</p>

**MODALITA' IS**(impostazione predefinita: )

Scegliere tra le seguenti opzioni di stabilizzazione dell'immagine:

Opzione	Descrizione
 ,  <b>RILEV CONT MOV</b>	Stabilizzazione immagine attiva. Se è selezionato <b>RILEV MOV</b> , la fotocamera regolerà la velocità dell'otturatore per ridurre lo sfuocamento dovuto al movimento quando sono rilevati oggetti in movimento.
 , <b>CONTINUO</b>	
 ,  <b>RILEV MOV RIPRESA</b>	Come sopra, tranne che la stabilizzazione immagine viene effettuata solo quando il pulsante di scatto è premuto a metà corsa o viene rilasciato l'otturatore.
 ,  <b>SOLO SCATTO</b>	
<b>OFF</b>	Stabilizzazione immagine disattivata. Scegliere questa opzione quando si utilizza un treppiede.

- ❖ **RILEV MOV** non ha effetto quando la sensibilità è impostata su un valore fisso e potrebbe non essere disponibile anche con qualche altra combinazione di impostazioni. L'effetto può variare in base alle condizioni di illuminazione e alla velocità alla quale l'oggetto si muove.

**RIMOZ. OCCHI ROSSI**(impostazione predefinita: **ON**)Scegliere **ON** per rimuovere l'effetto occhi rossi causato dal flash quando si effettuano scatti con il Rilevamento Intelligente dei volti.

- ❖ La riduzione occhi rossi è eseguita solo quando un volto viene rilevato.
- ❖ La rimozione occhi rossi non è disponibile con le immagini RAW.

**ZOOM DIG INTELLIG**(impostazione predefinita: **ON**)

Se è selezionato **ON**, selezionare  in posizione di zoom ottico massimo innesca lo zoom digitale intelligente, ingrandendo ulteriormente l'immagine e insieme elaborandola per risultati nitidi ad alta risoluzione.

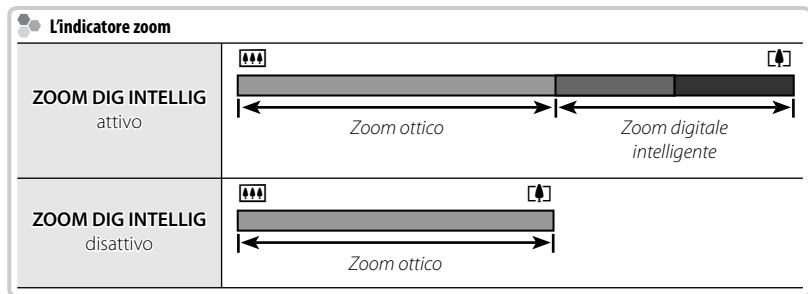

- ◆ Lo zoom digitale intelligente potrebbe produrre a volte immagini di qualità inferiore rispetto a quelle dello zoom ottico.
- ◆ Lo zoom digitale intelligente funziona in 2 modalità (rapporto di zoom basso/rapporto di zoom alto).
- ◆ Lo zoom digitale intelligente con rapporto di zoom alto produce immagini di qualità inferiore rispetto al rapporto di zoom basso.
- ◆ Lo zoom digitale intelligente non è disponibile in modalità continua o durante la ripresa di filmati.





**ILLUMIN. AF**(impostazione predefinita: **ON**)

Se viene selezionato **ON**, la spia di illuminazione AF-assist si accende per consentire la messa a fuoco automatica.



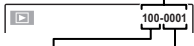

- ① In alcune circostanze la fotocamera potrebbe non essere in grado di mettere a fuoco utilizzando la spia di illuminazione AF-assist. Se la fotocamera non è in grado di mettere a fuoco nella modalità macro, provare aumentando la distanza dal soggetto.
- ① Evitare di puntare la spia di illuminazione AF-assist direttamente negli occhi del soggetto.

## IMPOST SALV DATI

Regolare le impostazioni di gestione dei file.

Opzione	Descrizione
<b>FRAME NO.</b>	<p>Le nuove immagini vengono memorizzate in file di immagine denominati utilizzando un numero file a quattro cifre assegnato aggiungendo uno all'ultimo numero utilizzato. Il numero file è visualizzato durante la riproduzione come mostrato a destra. Con <b>FRAME NO.</b> è possibile determinare se la numerazione dei file deve essere azzerata a 0001 quando viene inserita una nuova scheda di memoria o la scheda di memoria o la memoria interna corrente viene formattata.</p> <div data-bbox="764 180 985 319" style="text-align: right;"> <p><i>Numero foto</i></p>  <p><i>Numero directory</i>      <i>Numero file</i></p> </div> <ul style="list-style-type: none"> <li>• <b>CONT.</b>: la numerazione continua dall'ultimo numero file utilizzato o dal primo numero file disponibile, a seconda di quale dei due è più alto. Scegliere questa opzione per ridurre il numero di immagini con nomi di file doppi.</li> <li>• <b>AZZERA</b>: la numerazione viene azzerata a 0001 dopo la formattazione o quando viene inserita una nuova scheda di memoria.</li> </ul> <ul style="list-style-type: none"> <li>◆ Se il numero dei fotogrammi raggiunge 999-9999, il pulsante di scatto sarà disattivato (📖 136).</li> <li>◆ La selezione di <b>RESET</b> (📖 115) imposta <b>FRAME NO.</b> a <b>CONT.</b> ma non azzerà il numero di file.</li> <li>◆ I numeri dei fotogrammi per immagini scattate con altre fotocamere possono essere diversi.</li> </ul>
<b>SALVA IMM.ORIGIN.</b>	<p>Scegliere <b>ON</b> per salvare copie non elaborate di panorami senza giunzioni  o di immagini scattate utilizzando  <b>RIMOZ. OCCHI ROSSI</b>,  <b>MOD. LUCE SOFFUSA</b>, o  <b>MOD.MESSA A FUOCO</b>.</p>

 **IMPOST SALV DATI (Continua)**

Opzione	Descrizione
<p><b>SOVRAIMPR. DATA</b></p>	<p>Stampa la data e/o l'ora di registrazione sulle foto quando vengono scattate.</p> <ul style="list-style-type: none"> <li>•  + : stampa nuove foto con la data e l'ora di registrazione.</li> <li>• : stampa nuove foto con la data di registrazione.</li> <li>• <b>OFF</b>: non stampa la data e l'ora su nuove foto.</li> </ul> <p>① Le stampe di data e ora non possono essere cancellate. Spegnerne <b>SOVRAIMPR. DATA</b> per prevenire che data e ora appaiono sulle nuove foto.</p> <p>① Se l'orario della fotocamera non è impostato, sarà richiesto l'impostazione della data e dell'ora attuali ( 21).</p> <p>① È consigliabile disattivare l'opzione DPOF "data stampa" quando si stampano immagini con la data e l'ora ( 79).</p> <p>① La sovrapposizione di ora e data non appare su filmati, immagini panoramiche o foto scattate con il framing migliore.</p>

 **RESET MODO PERS**

Consente di azzerare tutte le impostazioni della modalità **C**. Verrà visualizzata una finestra di dialogo di conferma, premere il selettore verso sinistra o verso destra per evidenziare **OK** quindi premere **MENU/OK**.



** IMPOST. WIRELESS**

Regolare le impostazioni per la connessione a una rete wireless. Per informazioni sull'utilizzo di reti wireless, visitare la pagina Web <http://app.fujifilm-dsc.com/>.

** IMP. SALV.AUT. PC**

Selezionare una destinazione per le immagini caricate utilizzando ** SALVAT. AUTOM. PC**. Per informazioni sull'utilizzo di reti wireless, visitare la pagina Web <http://app.fujifilm-dsc.com/>.

** FORMATTA**

Se nella fotocamera non è inserita alcuna scheda di memoria, quest'opzione formatterà la scheda di memoria. Se nella fotocamera non è inserita alcuna scheda di memoria, quest'opzione formatterà la memoria interna.

- ① Tutti i dati—incluse le immagini protette—saranno cancellati dalla scheda di memoria o dalla memoria interna. Assicurarsi che i file importanti siano stati copiati su un computer o un altro dispositivo di memorizzazione.
- ① Non aprire lo sportello del vano batteria durante la formattazione.

# Note tecniche

## Accessori opzionali

La fotocamera supporta un'ampia gamma di accessori di FUJIFILM e di altri produttori.

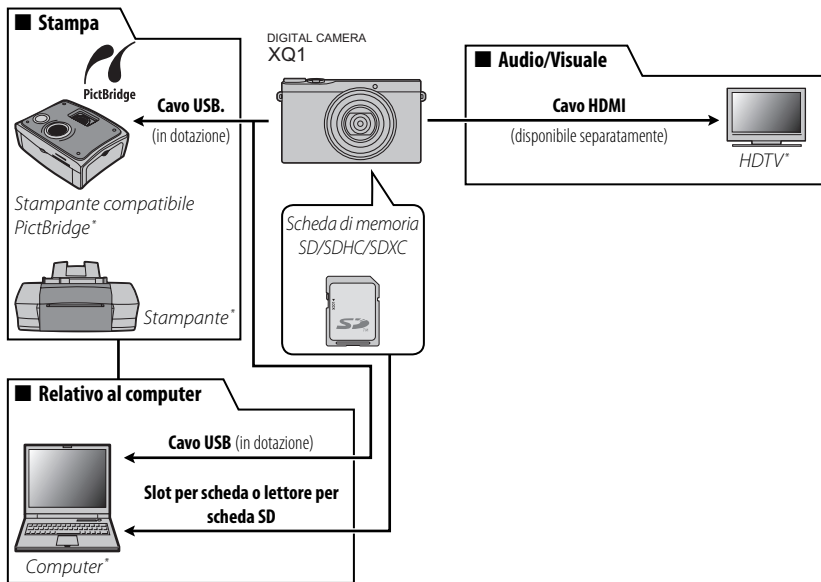

\* Disponibile separatamente.

**Accessori di FUJIFILM**

I seguenti accessori opzionali sono disponibili presso FUJIFILM. Per le informazioni più aggiornate riguardo gli accessori disponibili nella propria zona, contattare il rivenditore FUJIFILM di zona o visitare il sito [http://www.fujifilm.com/products/digital\\_cameras/index.html](http://www.fujifilm.com/products/digital_cameras/index.html).

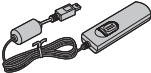
<b>Batterie agli ioni di litio ricaricabili</b>	<b>NP-48:</b> batterie ricaricabili aggiuntive NP-48 di grande capacità possono essere acquistate secondo necessità.	
<b>Rilasci remot</b>	<b>RR-90:</b> utilizzare per ridurre le vibrazioni della fotocamera o per mantenere l'otturatore aperto durante un'esposizione a tempo.	
<b>Custodia in cuoio</b>	<b>BLC-XQ1:</b> questa custodia, esclusiva per l'uso con XQ1, è in cuoio naturale e dispone di una tracolla dello stesso materiale e di una custodia in tessuto.	

## Cura della fotocamera

Per garantire l'utilizzo ottimale della fotocamera, adottare le seguenti precauzioni.

### **Conservazione e utilizzo**

Se la fotocamera non sarà utilizzata per un lungo periodo di tempo, rimuovere la batteria e la scheda di memoria. Non conservare né utilizzare la fotocamera in luoghi:

- esposti a pioggia, vapore o fumo
- molto umidi o estremamente polverosi
- esposti alla luce diretta del sole o a temperature molto alte, come in un veicolo chiuso in una giornata soleggiata
- estremamente freddi
- soggetti a forti vibrazioni
- esposti a campi magnetici forti, come in prossimità di antenne per la trasmissione, linee elettriche, emittenti radar, motori, trasformatori o magneti
- in contatto con sostanze chimiche volatili, come i pesticidi
- vicino a prodotti in vinile o gomma

### ■ **Acqua e sabbia (esclusi i prodotti impermeabili)**

L'esposizione all'acqua e alla sabbia possono inoltre danneggiare la fotocamera, i circuiti e i meccanismi interni. Quando si utilizza la fotocamera in spiaggia o al mare, evitare di esporla ad acqua e sabbia. Non collocare la fotocamera su superfici umide.

### ■ **Condensa**

Gli aumenti improvvisi della temperatura, come quando si entra in un edificio riscaldato in una giornata fredda, possono provocare la formazione di condensa all'interno della fotocamera. In tal caso, spegnere la fotocamera e attendere un'ora prima di riaccenderla. Se si forma della condensa sulla scheda di memoria, rimuovere la scheda e attendere che la condensa asciughi.

**Pulizia**

Utilizzare un compressore per rimuovere la polvere dall'obiettivo e dal monitor LCD, quindi strofinare delicatamente con un panno morbido e asciutto. È possibile rimuovere eventuali macchie strofinando delicatamente con una carta per la pulizia dell'obiettivo FUJIFILM alla quale è stata applicata una quantità minima di liquido per la pulizia dell'obiettivo. Prestare attenzione a non graffiare l'obiettivo e il monitor LCD. Il corpo della fotocamera può essere pulito con un panno morbido e asciutto. Non utilizzare alcol, solvente o altre sostanze chimiche volatili.

**In viaggio**



Riporre la fotocamera nel bagaglio a mano. Il bagaglio imbarcato può subire urti violenti che possono danneggiare la fotocamera.

# Risoluzione dei problemi

## Problemi e soluzioni

### Alimentazione e batteria







Problema	Soluzione
La fotocamera non si accende.	<ul style="list-style-type: none"><li>• <b>La batteria è completamente scarica:</b> caricare la batteria o inserire una batteria di ricambio carica (📖 17).</li><li>• <b>La batteria è inserita in modo scorretto:</b> reinsertarla nell'orientamento corretto (📖 12).</li><li>• <b>Lo sportello del vano batteria non è chiuso correttamente:</b> chiudere lo sportello del vano batteria (📖 12).</li></ul>
Le batteria si scarica velocemente.	<ul style="list-style-type: none"><li>• <b>La batteria è fredda:</b> riscaldare la batteria collocandola in una tasca o un altro luogo caldo e reinsertarla nella fotocamera immediatamente prima di scattare un'immagine.</li><li>• <b>È presente della sporcizia sui terminali della batteria:</b> pulire i terminali con un panno morbido e asciutto.</li><li>• <b>📷 PRESTAZIONI ELEVATE è selezionato per 📷 GESTIONE ENERGIA &gt; CONTR. BATTERIA:</b> selezionare <b>📷 RISP. ENERGIA</b> per ridurre il consumo della batteria (📖 118).</li><li>• <b>È selezionato ON per 📷 IMPOSTAZ SCHERMO &gt; MODALITA' VIS. AL SOLE:</b> selezionare <b>OFF</b> per ridurre il consumo della batteria (📖 8).</li><li>• <b>📷+ è selezionato per la modalità di scatto:</b> selezionare la modalità <b>📷</b> per ridurre il consumo della batteria (📖 27).</li><li>• <b>ON</b> è selezionato per <b>📷 PRE-AF:</b> selezionare <b>OFF</b> per ridurre il consumo della batteria (📖 99).</li><li>• <b>📷 TRACKING è selezionato per 📷 MODALITÀ AF:</b> selezionare una modalità AF differente (📖 57).</li><li>• <b>La batteria è stata ricaricata molte volte:</b> la batteria ha raggiunto il termine della sua vita utile. Acquistate una batteria nuova.</li></ul>
La fotocamera si spegne all'improvviso.	<ul style="list-style-type: none"><li>• <b>La batteria è completamente scarica:</b> caricare la batteria o inserire una batteria di ricambio carica (📖 17).</li></ul>
La ricarica non si avvia.	Reinsertare la batteria rispettando il corretto orientamento e assicurarsi di collegarla alla rete (📖 12, 17).
La ricarica è lenta.	Caricate la batteria a temperatura ambiente (📖 iv).



Problema	Soluzione
la spia dell'indicatore lampeggia o  viene visualizzato nel monitor LCD e la batteria non si carica.	<ul style="list-style-type: none"> <li>• <b>È presente della sporcizia sui terminali della batteria:</b> pulire i terminali con un panno morbido e asciutto.</li> <li>• <b>La batteria è stata ricaricata molte volte:</b> la batteria ha raggiunto il termine della sua vita utile. Acquistate una batteria nuova. Se la batteria non si carica ancora, contattate il rivenditore FUJIFILM.</li> <li>• <b>La batteria è troppo calda o troppo fredda:</b> attendere che la temperatura della batteria si stabilizzi ( 17).</li> </ul>

## ■ Menu e display



Problema	Soluzione
Menu e display non sono in italiano.	Selezionare ITALIANO per  言語/LANG. (  21, 114).

## ■ Fotografia

Problema	Soluzione
Non vengono scattate immagini quando si preme il pulsante di scatto.	<ul style="list-style-type: none"> <li>• <b>La memoria è piena:</b> inserire una nuova scheda di memoria o eliminare le immagini ( 13, 64).</li> <li>• <b>La memoria non è formattata:</b> formattare la scheda di memoria o la memoria interna ( 123).</li> <li>• <b>I terminali della scheda di memoria sono sporchi:</b> pulire i contatti con un panno morbido e asciutto.</li> <li>• <b>La scheda di memoria è danneggiata:</b> inserire una nuova scheda di memoria ( 13).</li> <li>• <b>La batteria è completamente scarica:</b> caricare la batteria o inserire una batteria di ricambio carica ( 17).</li> <li>• <b>La fotocamera si è spenta automaticamente:</b> accendete la fotocamera ( 19).</li> <li>• <b>La spia di stato era arancione durante la ripresa di un'immagine panoramica:</b> attendere finché la spia di stato non si spegne ( 5).</li> </ul>
Il monitor LCD diventa scuro dopo lo scatto.	Il monitor LCD può scurirsi durante il caricamento del flash. Attendere qualche istante che il flash si carichi (  46).

Problema	Soluzione
La fotocamera non mette a fuoco.	<ul style="list-style-type: none"> <li>• <b>Il soggetto è vicino alla fotocamera:</b> selezionare la modalità macro (📖 45).</li> <li>• <b>Il soggetto è lontano dalla fotocamera:</b> annullare la modalità macro (📖 45).</li> <li>• <b>Il soggetto non è adatto alla messa a fuoco automatica:</b> utilizzare il blocco della messa a fuoco (📖 42).</li> </ul>
La modalità macro non è disponibile.	Scegliere una modalità di scatto diversa (📖 27).
Il rilevamento intelligente dei volti non è disponibile.	<b>Il rilevamento intelligente dei volti non è disponibile nella modalità di scatto selezionata:</b> scegliere una modalità di scatto differente (📖 27).
Nessun volto rilevato.	<ul style="list-style-type: none"> <li>• <b>Il volto del soggetto è oscurato da occhiali da sole, un cappello, capelli lunghi o altri oggetti:</b> rimuovere gli oggetti ostruenti.</li> <li>• <b>Il volto del soggetto occupa solo una piccola area dell'immagine:</b> modificare la composizione in modo che il volto del soggetto occupi un'area più grande dell'immagine (📖 42).</li> <li>• <b>La testa del soggetto è inclinata o orizzontale:</b> chiedere al soggetto di tenere la testa dritta.</li> <li>• <b>La fotocamera è inclinata:</b> mantenere la fotocamera dritta (📖 24).</li> <li>• <b>Il volto del soggetto è scarsamente illuminato:</b> scattare in presenza di maggiore luminosità.</li> </ul>
Selezionato soggetto errato.	Il soggetto selezionato è più vicino al centro dell'inquadratura rispetto al soggetto principale. Ricomporre l'immagine o disattivare il rilevamento dei volti e scattare l'immagine utilizzando il blocco della messa a fuoco (📖 42).
Il flash non si attiva.	<ul style="list-style-type: none"> <li>• <b>Il flash non è disponibile nella modalità di scatto selezionata:</b> selezionare una differente modalità di scatto (📖 27).</li> <li>• <b>La batteria è completamente scarica:</b> caricare la batteria o inserire una batteria di ricambio carica (📖 17).</li> <li>• <b>La fotocamera è in modalità continua:</b> selezionare  per  <b>SCATTO CONT.</b> (📖 52).</li> <li>• <b>La fotocamera è in modalità silenziosa:</b> disattivare la modalità silenziosa (📖 115).</li> <li>• <b>Il flash non è alzato:</b> alzare il flash (📖 46).</li> </ul>
Alcune modalità flash non sono disponibili.	<ul style="list-style-type: none"> <li>• <b>La modalità flash desiderata non è disponibile nella modalità di scatto selezionata:</b> scegliere una modalità di scatto differente (📖 27).</li> <li>• <b>La fotocamera è in modalità silenziosa:</b> disattivare la modalità silenziosa (📖 115).</li> </ul>



Problema	Soluzione
Il flash non illumina completamente il soggetto.	<ul style="list-style-type: none"> <li>• <b>Il soggetto non rientra nella portata del flash:</b> posizionare il soggetto entro la portata del flash (📖 141).</li> <li>• <b>La finestra del flash è ostruita:</b> impugnare correttamente la fotocamera (📖 24).</li> <li>• <b>Selezionata alta velocità otturatore:</b> selezionare tempi più lenti (📖 37, 39).</li> </ul>
Le immagini sono sfocate.	<ul style="list-style-type: none"> <li>• <b>L'obiettivo è sporco:</b> pulire l'obiettivo (📖 127).</li> <li>• <b>L'obiettivo è bloccato:</b> tenere gli oggetti lontani dall'obiettivo (📖 24).</li> <li>• <b>!AF viene visualizzato durante lo scatto e la cornice di messa a fuoco è visualizzata in rosso:</b> verificare la messa a fuoco prima dello scatto (📖 134).</li> <li>• <b>Durante lo scatto viene visualizzato :</b> utilizzare il flash o un treppiede (📖 47).</li> </ul>
Le immagini presentano un effetto macchiettatura.	<ul style="list-style-type: none"> <li>• <b>Sono selezionati tempi lenti di scatto ad alte temperature:</b> ciò è normale e non indica un mal-funzionamento.</li> <li>• <b>La fotocamera è stata utilizzata in modo continuo ad alte temperature o viene visualizzato un avviso di temperatura:</b> spegnere la fotocamera e attendere che si raffreddi.</li> </ul>
Dati di posizione	I dati posizione sono errati. La fotocamera è stata spostata dall'ultimo aggiornamento dei dati sulla posizione.
I suoni prodotti dalla fotocamera vengono registrati con i filmati.	<ul style="list-style-type: none"> <li>• <b> CONTINUO è selezionato per  IMP FILMATO &gt; MODO FUOCO FILM:</b> selezionare una modalità AF differente (📖 102).</li> <li>• <b>Zoom regolato durante lo scatto:</b> non regolare lo zoom durante lo scatto.</li> <li>• <b>Il Rilevamento Intelligente dei Volti è attivo:</b> disattivare il Rilevamento Intelligente dei volti (📖 60).</li> </ul>

## ■ Riproduzione

Problema	Soluzione
Le immagini sono granulose.	Le immagini sono state scattate con una marca o un modello di fotocamera diverso.
Zoom durante la riproduzione non disponibile.	L'immagine è stata salvata in <b>640</b> o è di una fotocamera di altra marca o modello (📖 62).

Problema	Soluzione
Nessun audio durante la riproduzione di filmati.	<ul style="list-style-type: none"> <li>• <b>Volume di riproduzione troppo basso:</b> regolare il volume della riproduzione (📖 116).</li> <li>• <b>Microfono ostruito:</b> tenere la fotocamera correttamente durante la registrazione (📖 2, 24).</li> <li>• <b>Altoparlante ostruito:</b> tenere la fotocamera correttamente durante la riproduzione (📖 2,24).</li> </ul>
Le immagini selezionate non vengono eliminate.	Alcune immagini selezionate per l'eliminazione sono protette. Rimuovere la protezione utilizzando il dispositivo utilizzato originariamente per applicare la protezione stessa (📖 109).
La numerazione dei file viene azzerata improvvisamente.	Lo sportello del vano batteria è stato aperto con la fotocamera accesa. Spegnerne la fotocamera prima di aprire lo sportello del vano batteria.

## ■ Collegamenti/Varie

Problema	Soluzione
Nessuna immagine o audio.	<ul style="list-style-type: none"> <li>• <b>La fotocamera non è collegata correttamente:</b> collegare correttamente la fotocamera (📖 76).</li> <li>• <b>L'ingresso sul televisore è impostato su "TV":</b> impostate l'ingresso su "HDMI".</li> <li>• <b>Il volume del televisore è troppo basso:</b> regolare il volume.</li> </ul>
Il computer non rileva la fotocamera.	Assicurarsi che la fotocamera e il computer siano collegati correttamente (📖 86).
Non trasferisce file RAW o JPEG ad un computer.	Per il trasferimento delle immagini, utilizzare il software in dotazione (📖 81).
Impossibile stampare le immagini.	<ul style="list-style-type: none"> <li>• <b>La fotocamera non è collegata correttamente:</b> collegare correttamente la fotocamera (📖 77).</li> <li>• <b>La stampante è spenta:</b> accendere la stampante.</li> </ul>
Viene stampata solo una copia/la data non viene stampata.	La stampante non è compatibile con PictBridge.
La fotocamera non risponde.	<ul style="list-style-type: none"> <li>• <b>Malfunzionamento provvisorio della fotocamera:</b> Rimuovere e reinserire la batteria (📖 12) o scollegare e ricollegare l'adattatore di alimentazione CA.</li> <li>• <b>La batteria è completamente scarica:</b> caricare la batteria (📖 17) o inserire una batteria di ricambio carica (📖 12).</li> </ul>
La fotocamera non funziona come previsto.	Rimuovere e reinserire la batteria (📖 12) o scollegare e ricollegare l'adattatore di alimentazione CA. Se il problema persiste, contattare il rivenditore FUJIFILM di zona.

Problema	Soluzione
Nessun audio.	Disattivare la modalità silenziosa (🔇 115).
Il colore o il contenuto del display cambia inaspettatamente.	Scegliere <b>OFF</b> per 📺 <b>IMPOSTAZ SCHERMO &gt; MODALITA' VIS. AL SOLE</b> (🔊 8).
Data e ora	<ul style="list-style-type: none"> <li>• <b>Data e ora non sono corrette:</b> impostare l'orario della fotocamera (🕒 21).</li> <li>• <b>Data e ora sono presenti nelle foto:</b> la data e l'ora non possono essere cancellate. Per evitare che data e ora appaiano sulle nuove foto, selezionare <b>OFF</b> per 📄 <b>IMPOST SALV DATI &gt; SOVRAIMPR. DATA</b> (🕒 122).</li> </ul>





## ■ Reti wireless

Problema	Soluzione
Problemi con la connessione o con il caricamento delle immagini su smartphone.	<ul style="list-style-type: none"> <li>• <b>Lo smartphone è troppo lontano:</b> avvicinare il dispositivo.</li> <li>• <b>I dispositivi nelle vicinanze causano interferenze radio:</b> allontanare la fotocamera e lo smartphone da forni a microonde o da telefoni cordless.</li> </ul>
Caricamento immagini non possibile.	<ul style="list-style-type: none"> <li>• <b>Lo smartphone è connesso ad un altro dispositivo:</b> lo smartphone e la fotocamera possono essere collegati ad un solo dispositivo per volta. Terminare la connessione e riprovare.</li> <li>• <b>Sono presenti diversi smartphone nelle vicinanze:</b> riprovare a eseguire il collegamento. La presenza di numerosi smartphone può rendere difficoltosa la connessione.</li> </ul>
La selezione o lo sfioramento di <b>INVIO</b> 📤 non produce effetti.	L'immagine corrente è un filmato o è stata creata con un altro dispositivo e non può essere caricata su uno smartphone.
Lo smartphone non visualizza immagini.	Selezionare <b>ON</b> per 📶 <b>IMPOSTAZ WIRELESS &gt; RIDIM.IMM.SM</b> 📺. Selezionando <b>OFF</b> aumenta il tempo necessario per caricare immagini più grandi; inoltre, alcuni telefoni potrebbero non visualizzare immagini maggiori a certe dimensioni.













\* Per informazioni sull'utilizzo di reti wireless, visitare la pagina Web <http://app.fujifilm-dsc.com/>.



## Messaggi di avviso e display

I seguenti messaggi di avviso vengono visualizzati sul monitor LCD:

Avviso	Descrizione
 (rosso)	Non è possibile ricaricare la batteria. Vedere pagina 129.
 (rosso)	Batteria scarica. Caricare la batteria (📖 17) o inserire una batteria di ricambio completamente carica (📖 12).
 (lampeggia in rosso)	Batteria completamente scarica. Caricare la batteria (📖 17) o inserire una batteria di ricambio completamente carica (📖 12).
	Tempi lenti dell'otturatore. Le immagini potrebbero essere sfocate; utilizzare il flash o un treppiede.
<b>!AF</b> (visualizzato in rosso con cornice di messa a fuoco rossa)	La fotocamera non mette a fuoco. Provare una delle seguenti soluzioni: <ul style="list-style-type: none"><li>• Utilizzare il blocco di messa a fuoco su un altro soggetto alla stessa distanza, quindi ricomporre l'immagine (📖 42).</li><li>• Utilizzare la modalità macro per mettere a fuoco quando si scattano primi piani (📖 45).</li></ul>
Diaframma o tempi dell'otturatore visualizzati in rosso	Il soggetto è troppo chiaro o troppo scuro e l'immagine sarà sovra o sotto esposta. Se il soggetto è scuro, utilizzare il flash (📖 46).
ERRORE FUOCO	
SPEGNI E RIACCENDI LA FOTOCAMERA	Malfunzionamento della fotocamera o parti mobili dell'obiettivo ostruite. Spegner e riaccendere la fotocamera, prestando attenzione a non toccare l'obiettivo. Se il messaggio continua a essere visualizzato, contattare il rivenditore FUJIFILM di zona.
ERRORE CONTROLLO LENTI	
MEMORIA NON INIZIALIZZATA	<ul style="list-style-type: none"><li>• <b>La scheda di memoria o la memoria interna non è formattata o la scheda di memoria è stata formattata in un computer o su un altro dispositivo:</b> formattare la scheda di memoria o la memoria interna utilizzando l'opzione  <b>FORMATTA</b> nel menu delle impostazioni della fotocamera (📖 123).</li><li>• <b>È necessario pulire i contatti della scheda di memoria:</b> pulire i contatti con un panno morbido e asciutto (📖 123).</li><li>• <b>Malfunzionamento della fotocamera:</b> contattare un rivenditore FUJIFILM.</li></ul>
MEMORIA PROTETTA	La scheda di memoria è bloccata. Sbloccare la scheda (📖 13).
ATTENDERE	La scheda di memoria è formattata in modo errato. Utilizzare la fotocamera per formattare la scheda (📖 123).
	Spegner e attendere che si raffreddi. Se non viene effettuata alcuna azione, la fotocamera si spegne automaticamente.

Avviso	Descrizione
ERRORE MEMORIA	La scheda di memoria non è formattata per l'uso nella fotocamera. Formattare la scheda (📖 123).
	I contatti della scheda di memoria devono essere puliti o la scheda di memoria è danneggiata. Pulire i contatti con un panno morbido e asciutto. Se il messaggio viene visualizzato nuovamente, formattare la scheda (📖 123). Se il messaggio non scompare, sostituire la scheda.
	Scheda di memoria non compatibile. Utilizzare una scheda compatibile (📖 15).
	Malfunzionamento fotocamera. Contattare un rivenditore FUJIFILM.
MEMORIA PIENA	
MEMORIA INTERNA PIENA INSERIRE NUOVA CARD	La scheda di memoria o la memoria interna sono piene ed è impossibile registrare o copiare le immagini. Eliminare le immagini o inserire una scheda di memoria con maggiore spazio libero.
ERRORE SCRITTURA	<ul style="list-style-type: none"> <li>• <b>Errore della scheda di memoria o errore di collegamento:</b> reinserire la scheda di memoria o spegnere e riaccendere la fotocamera. Se il messaggio continua a essere visualizzato, contattare il rivenditore FUJIFILM di zona.</li> <li>• <b>Memoria insufficiente per registrare altre immagini:</b> eliminare le immagini o inserire una scheda di memoria con maggiore spazio libero.</li> <li>• <b>La scheda di memoria o la memoria interna non è formattata:</b> formattare la scheda di memoria o la memoria interna (📖 123).</li> </ul>
ERRORE LETTURA	<ul style="list-style-type: none"> <li>• <b>Il file è danneggiato o non è stato creato con la fotocamera:</b> il file non può essere visualizzato.</li> <li>• <b>È necessario pulire i contatti della scheda di memoria:</b> pulire i contatti con un panno morbido e asciutto (📖 123).</li> <li>• <b>Malfunzionamento della fotocamera:</b> contattare un rivenditore FUJIFILM.</li> </ul>

Avviso	Descrizione
NUM. FOTO PIENA	I numeri foto della fotocamera sono esauriti (il numero della foto corrente è 999-9999). Formattare la scheda di memoria e selezionare <b>AZZERA</b> per  <b>IMPOST SALV DATI &gt; FRAME NO.</b> . Riprendere un'immagine per ripristinare la numerazione foto a 100-0001, quindi selezionare <b>CONT.</b> per <b>FRAME NO.</b> (  121).
TROPPE IMMAGINI	<ul style="list-style-type: none"> <li>• <b>La ricerca ha riportato più di 30000 risultati:</b> scegliere una ricerca che fornisca un minor numero di risultati.</li> <li>• <b>Sono state selezionate per la cancellazione più di 999 immagini:</b> scegliere un numero minore di immagini.</li> </ul>
IMM. PROTETTA	È stato eseguito un tentativo di cancellare o ruotare un'immagine protetta. Rimuovere la protezione e provare nuovamente (  109).
 IMP. TAGLIARE	 immagini non possono essere tagliate.
IMP. TAGLIARE	Il file è danneggiato o non è stato creato con la fotocamera.
 COMANDO NON ESEGUIBILE	È stato effettuato un tentativo di creare una copia ridimensionata e impostata alla medesima dimensione, o superiore, di quella originale. Scegliere una dimensione inferiore.
 COMANDO NON ESEGUIBILE	
 COMANDO NON ESEGUIBILE	
IMPOSSIBILE RUOTARE	È stato effettuato un tentativo di ruotare un'immagine che non può essere ruotata.
 IMPOSSIBILE RUOTARE	Impossibile ruotare i filmati.
 COMANDO NON ESEGUIBILE	La rimozione effetto occhi rossi non può essere applicata all'immagine selezionata.
 COMANDO NON ESEGUIBILE	La rimozione effetto occhi rossi non può essere applicata ai filmati.
NESSUNA MEMORIA	Nessuna scheda di memoria inserita quando viene selezionato  <b>COPIA</b> . Inserire una scheda di memoria.

Avviso	Descrizione
NESSUNA IMMAGINE	La sorgente selezionata per  <b>COPIA</b> non contiene nessuna immagine. Selezionare un'altra origine.
ERRORE FILE DPOF	L'ordine di stampa DPOF sulla scheda di memoria corrente contiene oltre 999 immagini. Copiare le immagini nella memoria interna e creare un nuovo ordine di stampa.
DPOF NON IMPOSTAB.	Non è possibile stampare l'immagine utilizzando DPOF.
 DPOF NON IMPOSTABILE	Non è possibile stampare i filmati utilizzando DPOF.
ERRORE DI COMUNICAZIONE	Si è verificato un errore di collegamento durante la stampa o la copia delle immagini su un computer o un altro dispositivo. Verificare che il dispositivo sia acceso e controllare che il cavo USB sia collegato.
ERRORE STAMPANTE	Carta o inchiostro esaurito o altro errore della stampante. Controllare la stampante (per ulteriori informazioni, vedere il manuale della stampante). Per riprendere la stampa, spegnere e riaccendere la stampante.
ERRORE STAMPANTE RIPRENDERE?	Carta o inchiostro esaurito o altro errore della stampante. Controllare la stampante (per ulteriori informazioni, vedere il manuale della stampante). Se la stampa non riprende automaticamente, premere <b>MENU/OK</b> per riprendere.
STAMPA IMPOSS.	È stato eseguito un tentativo di stampare un filmato, un'immagine non creata con la fotocamera o un'immagine in un formato non supportato dalla stampante. I filmati e alcune immagini creati con altri dispositivi non possono essere stampati; se si tratta di un fermo immagine creato con la fotocamera, verificare sul manuale della stampante e assicurarsi che la stampante supporti i formati JFIF-JPEG o Exif-JPEG. In caso contrario, non è possibile stampare le immagini.

# Appendice

## Capacità della scheda di memoria

Nella seguente tabella è mostrato il tempo di registrazione o il numero di immagini disponibili con qualità diverse. Tutti i dati sono approssimativi; la dimensione dei file varia in base alla scena registrata, generando notevoli variazioni nel numero di file memorizzabili. Il numero di esposizioni o il tempo rimanente possono non diminuire uniformemente. È possibile scattare un numero limitato di foto di prova quando non è presente una scheda di memoria.

### Fotografie

		L				M				S				RAW
		4:3	3:2	16:9	1:1	4:3	3:2	16:9	1:1	4:3	3:2	16:9	1:1	
4 GB	FINE	800	900	1060	1060	1280	1450	1690	1690	2360	2620	3440	3090	200
	NORMAL	1260	1410	1670	1670	2460	2800	3250	3250	4460	5020	6340	5740	
8 GB	FINE	1590	1800	2120	2120	2540	2880	3370	3370	4700	5210	6840	6140	410
	NORMAL	2520	2810	3320	3320	4890	5570	6470	6470	8870	9980	12610	11410	

### Filmati

	<b>FULL HD</b> 1920 × 1080 (60 fps) <sup>1</sup>	<b>HD</b> 1280 × 720 (60 fps) <sup>2</sup>	<b>640</b> 640 × 480 (30 fps) <sup>3</sup>	<b>HS</b> 640 × 480 (80 fps) <sup>4</sup>	<b>HS</b> 320 × 240 (150 fps) <sup>4</sup>	<b>HS</b> 320 × 112 (250 fps) <sup>4</sup>
<b>4 GB</b>	13 min.	25 min.	112 min.	83 min.	167 min.	83 min.
<b>8 GB</b>	26 min.	51 min.	223 min.	166 min.	332 min.	166 min.

1 Utilizzare una scheda **CLASSIC** o superiore. Ciascun video non può superare i 14 minuti di lunghezza.





2 Utilizzare una scheda **CLASSIC** o superiore. Ciascun video non può superare i 27 minuti di lunghezza.

3 Ciascun video non può superare i 115 minuti di lunghezza.

4 Utilizzare una scheda **CLASSIC** o superiore. Ciascun video non può superare i 30 secondi di lunghezza.



# Specifiche

<b>Sistema</b>	
<b>Modello</b>	XQ1
<b>Pixel effettivi</b>	12 milioni
<b>Sensore immagine</b>	2/3 pollici, sensore X-Trans CMOS II con filtro a colori primari
<b>Supporto di memorizzazione</b>	• Memoria interna (appross. 66 MB) • Schede di memoria SD/SDHC/SDXC
<b>File system</b>	Conforme alla Design Rule for Camera File System (DCF), Exif 2.3, e Digital Print Order Format (DPOF)
<b>Formato file</b>	• <b>Fotografie:</b> Exif 2.3 JPEG (compresso); RAW (formato RAF originale, necessario software in dotazione); RAW+JPEG disponibile • <b>Video:</b> H.264 standard con audio stereo lineare PCM (MOV)
<b>Dimensione immagine</b> (pixel)	• <b>L 4:3:</b> 4000 × 3000 • <b>L 3:2:</b> 4000 × 2664 • <b>L 16:9:</b> 4000 × 2248 • <b>L 1:1:</b> 2992 × 2992 • <b>M 4:3:</b> 2816 × 2112 • <b>M 3:2:</b> 2816 × 1864 • <b>M 16:9:</b> 2816 × 1584 • <b>M 1:1:</b> 2112 × 2112 • <b>S 4:3:</b> 2048 × 1536 • <b>S 3:2:</b> 2048 × 1360 • <b>S 16:9:</b> 1920 × 1080 • <b>S 1:1:</b> 1536 × 1536 •  <b>MOTION PANORAMA 16:9:</b> 1624 × 11520 (verticale)/11520 × 1080 (orizzontale) •  <b>MOTION PANORAMA 16:9:</b> 1624 × 5760 (verticale)/5760 × 1080 (orizzontale) •  <b>MOTION PANORAMA 16:9:</b> 1624 × 3840 (verticale)/3840 × 1080 (orizzontale) •  <b>MOTION PANORAMA 16:9:</b> 1624 × 11520 (verticale)/11520 × 1080 (orizzontale)
<b>Obiettivo</b>	Obiettivo Fujinon con zoom ottico 4×, F1,8 (grandangolo) – F4,9 (teleobiettivo)
<b>Lunghezza focale</b>	f=6,4 mm – 25,6 mm (35-mm formato equivalente: 25 mm – 100 mm)
<b>Zoom digitale</b>	Fino a circa 4× con lo zoom digitale intelligente (fino a 16× quando combinato con lo zoom ottico)
<b>Tempi otturatore</b>	F1,8–F11 (grandangolo)/F4,9–F11 (teleobiettivo) con incrementi di 1/3 EV
<b>Gamma di messa a fuoco</b> (distanza dalla parte anteriore dell'obiettivo)	Appross. 50 cm – infinito (grandangolo); 80 cm – infinito (teleobiettivo) • <b>Macro:</b> appross. 3 cm – 3,0 m (grandangolo); 50 cm – 3,0 m (teleobiettivo)
<b>Sensibilità</b>	Sensibilità output standard equivalent a ISO 100, 200, 250, 320, 400, 500, 640, 800, 1000, 1250, 1600, 2000, 2500, 3200, 4000, 5000, 6400, 12800; AUTO
<b>Misurazione</b>	Misurazione through-the-lens (TTL); 256 segmenti MULTI, SPOT, MEDIA

## Sistema

**Controllo esposizione** Autoesposizione programmata, a priorità dei tempi AE, a priorità dei diaframmi AE ed esposizione manuale

**Compensazione dell'esposizione** -3 EV - +3 EV in incrementi di 1/3 EV  
-2 EV - +2 EV in incrementi di 1/3 EV (👤)

**Stabilizzazione immagine** Stabilizzazione ottica (tipo lens-shift)

### Velocità otturatore

(otturatore meccanico ed elettronico combinato)

- 🕒: 1/4 sec - 1/1000 s
- 🌟: 3 sec - 1/1000 s
- 🌀: 4 sec - 1/2 s
- 📷, **Filter**, **SP** (eccetto 🕒, 🌟, e 🌀): 1/4 s - 1/3000 s
- **P**, 📷: 4 s - 1/3000 s
- 📷: 1/30 s - 1/500 s
- 📷: 1/8 s - 1/3000 s
- 📷: 1/15 s - 1/3000 s
- **Altre modalità**: 30 s - 1/4000 s

## Continuo

	Frequenza fotogrammi approssimativa (fps) <sup>*1</sup>	Fotogrammi continui (dimensione immagine) <sup>*2</sup>
📷 <sup>*3</sup>	3,0	200 ( <b>L M S</b> )
📷	6,0	14 ( <b>L M S</b> )
📷	9,0	11 ( <b>L M S</b> )
📷	12,0	9 ( <b>L M S</b> )
📷 <sup>*3</sup>	3,0, 6,0, 9,0, 12,0	8 ( <b>L M S</b> )
📷		3 fotogrammi (esposizione selezionata, sovraesposizione, sottoesposizione)
ISO	-	3 fotogrammi (sensibilità selezionata, sensibilità aumentata, sensibilità diminuita)
📷		3 fotogrammi ( <b>S/P</b> , <b>V/P</b> , <b>S/R</b> , <b>B/P</b> , <b>B/V</b> , <b>B/R</b> , <b>B/S</b> , <b>S/P</b> )
DR		3 fotogrammi (100%, 200%, 400%)

\*1 La frequenza fotogrammi varia a seconda delle condizioni di scatto e al numero di immagini registrate.

\*2 Utilizzare una scheda CLASSIC o superiore.

\*3 Quando **AF-E** è selezionato per la modalità fuoco e 📷 per una frequenza di fotogrammi, la fotocamera regola la messa a fuoco e l'esposizione automaticamente durante gli scatti continui.

## Sistema

## Messa a fuoco

- **Modalità:** AF singolo, AF continuo, messa a fuoco manuale
- **Selezione area di messa a fuoco:** Multi, area, tracking
- **Sistema di messa a fuoco automatica:** AF ibrido intelligente (TTL a rilevamento di contrasto/ rilevamento di fase AF) con spia di illuminazione AF-assist

## Bilanciamento del bianco

Rilevamento automatico scena; modalità di pre-impostazione manuale per luce diretta, ombra, luce fluorescente, luce fluorescente bianca calda, luce fluorescente bianca fredda, luce incandescente, immersione; temperatura colore, bilanciamento del bianco personalizzato

## Autoscatto

Off, 2 sec, 10 sec

## Flash

Flash pop-up manuale; intervallo effettivo con sensibilità impostata a **800** appross. 50 cm – 7,4 m (grandangolo; si noti che l'obiettivo potrebbe bloccare il flash a distanze ravvicinate), 80 cm – 2,7 m (teleobiettivo)

Compensazione flash; –2 EV – +2 EV in incrementi di 1/3 EV

## Modalità flash

Flash automatico, flash pieno, disattivato, sincronizzazione lenta (rimozione occhi rossi disattivata); automatico con rimozione occhi rossi, flash pieno con rimozione occhi rossi, disattivato, sincronizzazione lenta con rimozione occhi rossi (rimozione occhi rossi attivo)

## Monitor LCD

3,0-in., monitor LCD a colori 920k-dot; copertura fotogramma appross. 100 %

## Filmati

- **1920 × 1080:** 1080p, 60 fps
- **1280 × 720:** 720p, 60 fps
- **640 × 480:** VGA, 30 fps
- **320 × 240:** 150 fps
- **1920 × 1080:** 1080p, 30 fps
- **1280 × 720:** 720p, 30 fps
- **640 × 480:** 80 fps
- **320 × 112:** 250 fps

**Nota:** **1080p**, **720p** e **640p** film sono registrati con suono stereo.

## Terminali di ingresso/uscita

## Ingresso/uscita digitale

USB 2.0 ad alta velocità; MTP/PTP

## Uscita HDMI

Micro connettore HDMI

### Alimentazione/altro

#### Alimentazione

- Batteria ricaricabile NP-48

#### Durata della batteria

(numero indicativo di scatti eseguibili con una batteria nuova o completamente carica)

Tipo di batteria	Numero indicativo di scatti
NP-48 (tipo in dotazione con la fotocamera)	240

Standard CIPA, misurata in modalità  (auto) utilizzando le batterie fornite in dotazione con la fotocamera (solo batterie alcaline) e scheda di memoria SD.

**Nota:** il numero di scatti eseguibili con la batteria varia in base al livello di carica della batteria e diminuisce in presenza di basse temperature.

#### Tempo di ricarica

Appross. 140 minuti (+20 °C)

#### Dimensioni (L × A × P)

100,0 mm × 58,5 mm × 33,3 mm

#### Peso al momento dello scatto

Appross. 206 g, incluse batteria e scheda di memoria

#### Peso fotocamera

Appross. 187 g, esclusi batteria, accessori e scheda di memoria

#### Condizioni di funzionamento

- **Temperatura:** 0 °C – +40 °C
- **Umidità:** 10 – 80 % (senza condensa)

### Trasmettitore wireless

#### Standard

IEEE 802.11b/g/n (protocollo wireless standard)

#### Frequenza di funzionamento

- **U. S. A., Canada, Taiwan:** 2.412 MHz–2.462 MHz (11 canali)
- **Altri paesi:** 2.412 MHz–2.472 MHz (13 canali)

#### Protocolli di accesso

Infrastruttura

**Batteria ricaricabile NP-48**

<b>Voltaggio nominale</b>	CC 3,6V
<b>Capacità nominale</b>	1010 mAh
<b>Temperatura di funzionamento</b>	0 °C – +40 °C
<b>Dimensioni (L × A × P)</b>	28,1 mm × 40,8 mm × 8,1 mm
<b>Peso</b>	Appross. 18 g

**Adattatore AC**

<b>Valutazione d'ingresso</b>	100 V–240 V CA, 50/60 Hz	
<b>Capacità d'ingresso</b>	• <b>100 V:</b> 11,6 VA	• <b>240 V:</b> 15,5 VA
<b>Valutazione d'uscita</b>	5,0V CC, 1000 mA	
<b>Temperatura di funzionamento</b>	0 °C – +40 °C	
<b>Peso</b>	Appross. 32 g	

Peso e dimensioni variano secondo il paese o la regione di vendita.

### ■ Avvisi

- Specifiche soggette a variazioni senza preavviso; per le ultime informazioni, visitare [http://www.fujifilm.com/products/digital\\_cameras/index.html](http://www.fujifilm.com/products/digital_cameras/index.html). FUJIFILM declina qualsiasi responsabilità per i danni risultanti da errori nel presente manuale.
- Sebbene il monitor LCD sia stato prodotto utilizzando una tecnologia avanzata ad alta precisione, possono apparire piccoli punti chiari e colori anomali, in particolare nelle vicinanze del testo). Ciò è normale per questo tipo di monitor e non indica un malfunzionamento; le immagini registrate con la fotocamera non ne subiscono conseguenze.
- Le fotocamere digitali possono non funzionare correttamente quando vengono esposte a forti interferenze radio (ad esempio campi elettrici, elettricità statica o rumore di linea).
- A causa del tipo di obiettivo utilizzato, possono presentarsi distorsioni ai bordi delle immagini. Ciò è normale.

# Memo

---

---

---

---

---

---

---

---

---

---

---

---

---

---

---

---

---

---

---

---

---

---

---

---

---

---

---

---

---

# FUJIFILM

---

**FUJIFILM Corporation**

7-3, AKASAKA 9-CHOME, MINATO-KU, TOKYO 107-0052, JAPAN

[http://www.fujifilm.com/products/digital\\_cameras/index.html](http://www.fujifilm.com/products/digital_cameras/index.html)









## Restrizioni relative alle impostazioni della fotocamera

	sSa+						Filter	P	S	A	M	SP																
	✓																											
	✓ <sup>1</sup>	✓	✓	✓	✓	✓	✓	✓	✓	✓	✓	✓	✓	✓	✓	✓	✓	✓	✓	✓	✓	✓	✓	✓	✓	✓	✓	✓
		✓					✓																					
								✓	✓	✓	✓																	
								✓	✓	✓	✓																	
	(•) <sub>1</sub> (•)	✓	✓	✓	✓		✓	✓					✓	✓	✓	✓						✓	✓	✓	✓	✓	✓	
	(•) <sub>1</sub>		✓	✓	✓		✓	✓	✓	✓	✓	✓	✓	✓	✓	✓						✓	✓	✓	✓	✓	✓	
	(•) <sub>2</sub> (•)		✓	✓	✓		✓	✓					✓	✓	✓	✓						✓	✓	✓	✓	✓	✓	
	(•) <sub>2</sub>		✓	✓	✓	✓ <sup>2</sup>	✓	✓	✓	✓	✓	✓	✓	✓	✓	✓						✓	✓	✓	✓	✓	✓	
<b>OFF</b>		✓	✓	✓	✓		✓	✓	✓	✓	✓	✓	✓	✓	✓							✓	✓	✓	✓	✓	✓	
	✓	✓	✓	✓	✓	✓ <sup>3</sup>	✓	✓	✓	✓	✓	✓	✓	✓	✓	✓	✓	✓	✓	✓	✓	✓	✓	✓	✓	✓	✓	

1 Ottimizzato per la modalità di scatto selezionata.

2 **ON** selezionato automaticamente.

3 **OFF** selezionato automaticamente.

4 Flash disabilitato in tutte le modalità di scatto se ridotto.

5 (**MULTI**) selezionato automaticamente quando è attiva la funzione di Rilevamento intelligente dei volti.

6 Quando la funzione di Rilevamento intelligente dei volti è attiva, la fotocamera mette a fuoco i volti.

7 La funzione di Rilevamento intelligente dei volti si spegne automaticamente in modalità di messa a fuoco manuale.