

FUJIFILM

DIGITAL CAMERA X20

Manual do Proprietário

Obrigado por ter adquirido este produto. Este manual descreve como usar a câmera digital FUJIFILM e o software fornecido. Leia e compreenda seu conteúdo e os avisos em “Para Sua Segurança” (📖 ii) antes de usar a câmera.

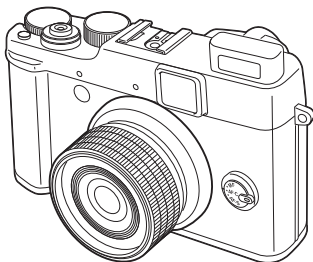

Para obter informações sobre os produtos relacionados, visite o nosso site em http://www.fujifilm.com/products/digital_cameras/index.html

Para obter mais informações sobre o X20, visite <http://fujifilm-x.com/x20/>

BL02112-104 **PT**

Antes de Começar

Primeiros Passos

Fotografia Básica e Reprodução

Mais sobre Fotografia

Mais sobre Reprodução

Filmes

Conexões

Menus

Notas Técnicas

Solução de Problemas

Apêndice



Para Sua Segurança

Leia estas notas antes de utilizar o produto

Notas de Segurança

- Utilize sua câmera corretamente. Leia estas notas sobre segurança e o *Manual do proprietário* cuidadosamente antes de fotografar.
- Após a leitura destas notas de segurança, guarde-as em local seguro.

Sobre os Ícones

Os ícones mostrados abaixo são utilizados neste manual para indicar a gravidade dos ferimentos ou danos que poderão resultar se as informações fornecidas pelo ícone forem ignoradas e, como resultado, o produto for utilizado incorretamente.



ATENÇÃO

Este ícone indica que ignorar as informações poderá resultar em morte ou ferimentos graves.



CUIDADO

Este ícone indica que ignorar as informações poderá resultar em danos pessoais ou danos materiais.

Os ícones mostrados abaixo são utilizados para indicar a natureza das informações que deverão ser observadas.



Ícones triangulares indicam que estas informações exigem atenção ("importante").



Ícones circulares com uma barra diagonal informam que a ação indicada é proibida ("proibido").



Círculos preenchidos com um ponto de exclamação informam que a ação deve ser executada ("exigido").



ATENÇÃO



Desligue da tomada elétrica.

Quando ocorrer algum problema, desligue a câmera, remova as baterias e desconecte o adaptador de energia AC.

Continuar a usar a câmera quando ela emitir fumaça, estiver emitindo um odor incomum ou sob qualquer outra condição anormal, pode causar fogo ou choque elétrico.

- Entre em contato com seu revendedor FUJIFILM.



ATENÇÃO



Evite exposição à água

Não deixe entrar água ou objetos estranhos na câmera.

Se ocorrer a entrada de água ou objetos estranhos na câmera, desligue-a, remova as baterias e desconecte o adaptador de energia AC. Continuar a usar a câmera pode causar fogo ou choque elétrico.

- Entre em contato com seu revendedor FUJIFILM.



Não use no banheiro ou no chuveiro.

Não use a câmera no banheiro ou no chuveiro.

Isto pode causar fogo ou choque elétrico.



Não desmonte.

Nunca tente desmontar ou modificar (nunca abra a caixa).

O não cumprimento dessa instrução poderá provocar um incêndio ou um choque elétrico.



Não toque nas partes internas

Caso a caixa abra como resultado de uma queda ou outro acidente, não toque nas partes expostas.

O não cumprimento desta instrução poderá resultar em choque elétrico ou em ferimentos ao tocar as partes danificadas. Remova imediatamente a bateria, tendo o cuidado de evitar ferimentos ou choque elétrico, e leve o produto ao ponto de venda para ter uma orientação.



Não modifique, aqueça ou retorça ou puxe o cabo de conexão e não coloque objetos pesados no cabo de conexão.

Estas ações podem danificar o cabo e causar fogo ou choque elétrico.

- Se o cabo estiver danificado, entre em contato com seu revendedor FUJIFILM.



Não coloque a câmera em uma superfície instável.

A câmera pode tombar ou cair e causar dano.



Nunca tente fotografar em movimento.

Não use a câmera enquanto estiver andando ou dirigindo um carro ou outro veículo. Você pode cair ou se envolver em um acidente de trânsito.











Não toque em nenhuma parte metálica da câmera durante uma tempestade.





Isto pode causar choque elétrico devido à corrente induzida pela descarga atmosférica.















Não use baterias não especificadas.

Coloque as baterias alinhadas conforme os indicadores.

 ATENÇÃO	
	Não aqueça, modifique ou tente desmontar as baterias. Não jogue nem submeta as baterias a impacto. Não armazene as baterias com produtos metálicos. Não use carregadores que não estejam especificados para carregar as baterias. Qualquer destas ações pode provocar ruptura, vazamento e provocar fogo ou danos.
	Use apenas baterias ou adaptadores de energia AC especificados para uso com esta câmera. Não use outras voltagens a não ser a voltagem especificada. O uso de outras fontes de energia pode causar fogo.
	Se a bateria vazar e o fluido entrar em contato com os olhos, com a pele ou com as roupas. Lave imediatamente a área afetada com água limpa e procure tratamento médico.
	Não use outros carregadores para carregar a bateria que não estejam especificados aqui. O carregador Ni-MH foi projetado para Baterias FUJIFILM HR-AA Ni-MH. Usar o carregador para carregar baterias convencionais ou outro tipo de baterias recarregáveis pode fazer com que a bateria vazze, fique superaquecida ou se rompa.
	Perigo de explosão se a bateria for substituída incorretamente. Substitua apenas com o mesmo tipo ou equivalente.
	Não utilize em presença de objetos inflamáveis, gases explosivos ou poeira.
	Ao transportar a bateria, instale-a em uma câmera digital ou mantenha-a em seu estojo. Ao guardar a bateria, coloque-a no estojo. Ao jogar a bateria fora, cubra seus terminais com fita isolante. O contato com outros objetos metálicos pode fazer com que a bateria provoque ignição ou se rompa.
	Mantenha os Cartões de Memória fora do alcance de crianças pequenas. Como os Cartões de Memória são pequenos, podem ser engolidos por crianças. Certifique-se de guardar os Cartões de Memória fora do alcance de crianças. Se uma criança engolir um Cartão de Memória, procure assistência médica imediatamente.

 CUIDADO	
	Não use esta câmera em locais afetados por fumaça, vapor, umidade ou poeira. Isto pode causar fogo ou choque elétrico.
	Não deixe esta câmera em locais sujeitos a temperaturas extremamente elevadas. Não deixe a câmera em locais como assentos de carros ou sob luz do sol direta. Isto pode causar fogo.
	Mantenha fora do alcance de crianças pequenas. Este produto pode causar dano nas mãos de uma criança.

 CUIDADO	
	Não coloque objetos pesados sobre a câmera. Isto pode fazer com que o objeto pesado deslize ou caia e causar dano.
	Não movimente a câmera enquanto o adaptador de energia AC ainda estiver conectado. Não puxe o cabo de conexão para desconectar o adaptador de energia AC. Isto pode danificar o cabo de energia ou outros cabos e causar fogo ou choque elétrico.
	Não use o adaptador de energia AC quando o plugue estiver danificado ou se a tomada de conexão do plugue estiver solta. Isto pode causar fogo ou choque elétrico.
	Não cubra ou enrole a câmera ou o adaptador de energia AC com um pano ou cobertor. Isto pode causar acúmulo de calor e distorcer o corpo da câmera ou causar fogo.
	Quando estiver limpando a câmera ou quando não planejar usar a câmera por um longo período de tempo, desligue a câmera, remova as baterias e desconecte o adaptador de energia AC. Caso contrário, haverá o risco de fogo ou choque elétrico.
	Quando o carregamento das baterias for concluído, desconecte o carregador da tomada de energia. Deixar o carregador conectado na tomada de energia pode causar fogo.
	Acionar o flash muito próximo dos olhos de uma pessoa pode afetar a visão temporariamente. Tome muito cuidado quando fotografar bebês e crianças pequenas.
	Quando um Cartão de Memória é removido, ele pode sair do encaixe muito rapidamente. Use seu dedo para segurá-lo e retire-o com cuidado.
	Solicite limpeza interna e testes periódicos em sua câmera. O acúmulo de sujeira em sua câmera pode causar fogo ou choque elétrico. <ul style="list-style-type: none"> • Entre em contato com seu revendedor FUJIFILM para solicitar limpeza interna a cada 2 anos. • Observe que este serviço não é gratuito.
	Tire os dedos da janela do flash antes do flash disparar. A não observância desta precaução poderá resultar em queimaduras.
	Mantenha a janela do flash limpa e não use o flash se a janela estiver obstruída. A não observância destas precauções poderá deixar a imagem embaçada ou com descoloração.

Fonte de energia e bateria

* Confirme seu tipo de bateria antes de ler as descrições abaixo.

A seção abaixo explica como usar adequadamente as baterias e prolongar sua vida útil. O uso incorreto das baterias pode reduzir sua vida útil, causar vazamento, aquecimento, incêndio ou explosão.

1 A câmera utiliza bateria de íon de lítio recarregável

* Quando embalada, a bateria não está totalmente carregada. Sempre carregue a bateria antes de usá-la.

* Ao carregar a bateria, instale-a em uma câmera digital ou guarde-a no estojo.

■ Características da bateria

- A bateria perde gradualmente sua carga quando não está sendo usada. Use a bateria que tiver sido carregada recentemente (nos últimos dois dias) para fotografar.
- Para aumentar a vida da bateria, desligue a câmera tão logo possível quando não estiver usando-a.
- O número de fotos disponíveis será menor em locais frios ou em temperaturas baixas. Sempre tenha uma bateria carregada sobressalente. Você também poderá aumentar a quantidade de energia produzida colocando a bateria no bolso ou em outro local quente para aquecê-la e depois carregando-a na câmera antes de fotografar.

Se estiver usando uma base de aquecimento, não coloque a bateria diretamente sobre ela. A câmera poderá não funcionar se você usar bateria vazia em condições de temperatura baixa.

■ Carregando a bateria

• Você pode carregar a bateria usando o carregador (incluído).

- A bateria pode ser carregada em temperaturas ambientes entre 0°C e +40°C. Consulte o *Manual do proprietário* para conhecer o tempo de carga da bateria.

- Você deve carregar a bateria em temperatura ambiente entre +10°C e +35°C. Se a carga da bateria for realizada em temperaturas fora deste limite, levará mais tempo porque o desempenho da bateria será prejudicado.

- Não é possível carregar a bateria em temperaturas de 0°C ou inferiores.

- A bateria recarregável de íon de lítio não precisa ser totalmente descarregada ou esgotada para ser carregada.
- A bateria poderá estar quente ao fim do processo de carga ou imediatamente após ter sido usada. Isso é perfeitamente normal.
- Não recarregue uma bateria totalmente carregada.

■ Vida útil da bateria

Sob temperaturas normais, a bateria pode ser usada pelo menos 300

vezes. Se o tempo de operação forncido pela bateria diminuir notadamente, isso indica que a bateria chegou ao fim de sua vida útil e deve ser substituída.

■ Notas sobre o armazenamento

• Se a bateria carregada ficar armazenada por longos períodos, seu desempenho poderá ser prejudicado. Se você não for usar a bateria por algum tempo, esgote sua capacidade antes de guardá-la.

• Se você não pretende usar a câmera por um longo período de tempo, retire a bateria da câmera.

• e guarde-a em local fresco.

- A bateria não deve ser guardada em locais secos com temperatura ambiente entre +15°C e +25°C.

- Não deixe a bateria em lugares extremamente quentes ou frios.

■ Manuseio da bateria**Precauções de segurança:**

- Não transporte ou armazene a bateria junto com objetos metálicos, tais como colares ou grampos de cabelo.
- Não aqueça as baterias ou coloque-as no fogo.
- Não tente desmontar ou modificar a bateria.
- Não recarregue a bateria com carregadores diferentes dos especificados.
- Descarte baterias usadas adequadamente.

- Não submeta a bateria a fortes impactos.
- Não exponha a bateria à água.
- Mantenha sempre os terminais da bateria limpos.
- Não guarde as baterias em locais quentes. Além disso, se você usar a bateria por um longo período, o corpo da câmera e a própria bateria ficarão quentes. Isso é normal. Use o adaptador de energia AC se for fotografar ou verificar imagens durante um longo período de tempo.

2 A câmera usa baterias alcalinas AA ou de lítio, ou baterias Ni MH (hidreto de níquel metal) recarregáveis

* Para saber detalhes sobre as baterias que você pode usar, consulte o *Manual do proprietário* da sua câmera.

■ Notas sobre o uso das pilhas

- Não aqueça as baterias ou coloque-as no fogo.
- Não transporte ou armazene a bateria junto com objetos metálicos, tais como colares ou grampos de cabelo.
- Não exponha as pilhas à água e evite que as pilhas sejam molhadas ou armazenadas em locais úmidos.
- Não tente desmontar ou modificar as pilhas, incluindo o invólucro.
- Não submeta as pilhas a fortes impactos.

- Não utilize pilhas que apresentem vazamento, deformações ou descoloração.
- Não armazene as pilhas em locais quentes ou úmidos.
- Mantenha as pilhas fora do alcance de bebês e crianças pequenas.
- Certifique-se sempre de que a polaridade (+ e -) está correta.
- Não utilize pilhas novas junto com pilhas usadas. Não utilize pilhas carregadas junto com pilhas descarregadas.
- Não utilize pilhas de tipos e marcas diferentes ao mesmo tempo.
- Se não pretender utilizar a câmera por um longo período de tempo, retire as pilhas da câmera. Observe que se a câmera for armazenada sem as pilhas, as funções de data e hora serão apagadas.
- As pilhas ficam quentes logo após o uso. Desligue a câmera e aguarde o resfriamento das pilhas antes de retirar as mesmas da câmera.
- Como as pilhas não funcionam bem em clima ou locais frios, aqueça as pilhas antes de utilizar as mesmas, colocando-as dentro do seu bolso. As pilhas não funcionam bem quando estão frias. Elas irão funcionar novamente quando a temperatura voltar ao normal.
- Sujeira (como de impressões digitais) nos terminais das pilhas faz com que as pilhas carreguem menos e reduzam o número de imagens. Limpe cuidadosamente

os terminais com um pano seco e macio antes de inserir as pilhas na câmera.



Se ocorrer vazamento de fluido das pilhas, limpe o compartimento de pilhas totalmente e, em seguida, coloque pilhas novas.



Se o fluido da pilha entrar em contato com suas mãos ou roupas, enxágüe o local com bastante água. Observe que o fluido de pilha pode causar perda de visão ao ter em contato com os olhos. Se isto acontecer, não esfregue os olhos. Enxágüe o fluido com água limpa e procure socorro médico.

■ Usando as baterias Ni-MH tamanho AA corretamente

- Baterias Ni-MH armazenadas sem uso por longos períodos podem ser tornar "desativadas". E também, carregar as baterias Ni-MH repetidamente que são somente descarregadas parcialmente podem fazer com que as mesmas sofram o "efeito memória". Baterias Ni-MH que estão "desativadas" ou afetadas pelo "efeito memória" apresentam o problema de somente fornecer energia por pouco tempo após serem carregadas. Para solucionar este problema, descarregue e carregue as pilhas várias vezes utilizando a função "Descarregar

baterias recarregáveis". A desativação e o efeito memória são problemas específicos de baterias Ni-MH e, na verdade, não representam um defeito das pilhas. Consulte o *Manual do proprietário* para obter informações sobre o procedimento "Descarregar baterias recarregáveis".

⚠ CUIDADO

Não utilize a função "Descarregar baterias recarregáveis" quando estiver utilizando pilhas alcalinas.

- Para carregar baterias Ni-MH, utilize o carregador rápido (vendido separadamente). Consulte o manual de instruções fornecido com o carregador para utilizar o carregador corretamente.
- Não utilize o carregador de pilhas para carregar outras baterias.
- As pilhas ficam quentes logo após o uso.
- Devido à maneira como a câmera é construída, uma pequena quantidade de corrente é utilizada mesmo quando a câmera está desligada. Observe principalmente que deixar as baterias Ni-MH na câmera por um longo período irá descarregar as pilhas e torná-las inúteis mesmo após a recarga.
- As baterias Ni-MH irão descarregar mesmo quando não utilizadas, e a vida útil será diminuída.
- As baterias Ni-MH irão deteriorar rapidamente se descarregadas além do limite (por exemplo, quan-

do descarregadas em uma lanterna). Utilize a função "Descarregar baterias recarregáveis" fornecida na câmera para descarregar as pilhas.

- As baterias Ni-MH possuem vida útil limitada. Se uma pilha puder ser utilizada por pouco tempo mesmo após ciclos repetidos de carga-descarga, ela pode ter chegado ao final de sua vida útil.

■ Descartando as baterias

- Ao descartar as baterias, faça este processo de acordo com as regras de descarte de seu país.

3 Notas referentes a ambos os modelos (1, 2)

■ Adaptador de energia AC

Sempre utilize o Adaptador de Energia (vendido separadamente) com a câmera. O uso de um adaptador de energia AC diferentes do Adaptador de Energia FUJIFILM (vendido separadamente) poderá causar danos a câmera digital.

Para obter detalhes sobre o adaptador de energia AC, consulte o *Manual do proprietário* da sua câmera.

- Utilize o adaptador de energia AC somente para uso interno.
- Insira o plugue do cabo de conexão com firmeza no terminal de entrada DC.
- Desligue a Câmera Digital FUJIFILM antes de desconectar o cabo do terminal de entrada DC. Para des-

conectar, puxe o plugue delicadamente. Não puxe o cabo.

- Não utilize o adaptador de energia AC com outro dispositivo além da câmera.
- O adaptador de energia AC aquecerá durante o uso. Isso é normal.
- Não desmonte o adaptador de energia AC. Isto pode ser perigoso.
- Não utilize o adaptador de energia AC em locais quentes e úmidos.
- Não submeta o adaptador de energia AC a fortes impactos.
- O adaptador de energia AC poderá emitir um zumbido. Isso é normal.
- Se utilizado próximo a um rádio, o adaptador de energia AC poderá causar estática. Se isto acontecer, afaste a câmera do rádio.

Antes de usar a câmera

- Não aponte a câmera para fontes de luz extremamente brilhantes, tais como o sol em um céu aberto. O não cumprimento desta instrução poderá danificar o sensor de imagem da câmera.
- A luz solar forte focada através do visor pode danificar o painel do visor. Não aponte o visor para o Sol.

■ Fotos de teste antes de fotografar

Para fotos importantes (como em casamentos ou viagens ao exterior), faça sempre uma foto de teste e verifique a imagem para confirmar o funcionamento correto da câmera.

- A FUJIFILM Corporation não se responsabiliza por perdas acidentais (como custo da fotografia ou perda

de receita resultante da fotografia) incorridas por falha deste produto.

■ Direitos autorais

As imagens gravadas através de câmeras digitais não podem ser usadas de modo a infringir leis de direitos autorais sem o consentimento do proprietário, a menos que sejam destinadas ao uso pessoal. Observe que algumas restrições se aplicam à fotografia de espetáculos em palcos, eventos e exposições, mesmo quando se pretenda utilizar a imagem para uso pessoal. Os usuários também devem saber que a transferência do Cartão de Memória que contenha imagens ou dados protegidos por leis de direitos autorais é apenas permitida dentro das restrições impostas por tais leis de direitos autorais.

■ Manuseio de sua câmera digital

Para assegurar que as imagens sejam gravadas corretamente, não submeta a câmera a impactos ou golpes enquanto uma imagem estiver sendo gravada.

■ Cristal líquido

Se o monitor LCD for danificado, tome cuidado especial com o cristal líquido no monitor. Se ocorrer algumas das situações abaixo, tome as medidas urgentes indicadas.

- Se o cristal líquido entrar em contato com a pele, limpe o local com um pano e lave bem com água corrente e sabão.
- Se o cristal líquido entrar em contato com os olhos, lave o olho afec-

tado com água limpa por pelo menos 15 minutos e procure cuidado médico.

- Se o cristal líquido for ingerido, lave a boca abundantemente com água. Beba grande quantidade de água e provoque vômito. Em seguida, procure o cuidado médico. Apesar de o painel de LCD ser produzido com alta tecnologia, pode haver pontos apagados ou permanentemente acesos. Isso não é um defeito e não afeta as imagens gravadas.

■ Informações sobre marcas registradas

xD-Picture Card e  são marcas registradas da FUJIFILM Corporation. Os tipos de letra aqui incluídos são desenvolvidos exclusivamente pela DynaComware Taiwan Inc. Macintosh, QuickTime e Mac OS são marcas comerciais da Apple Inc. nos Estados Unidos e em outros países. Os logotipos do Windows 8, Windows 7, Windows Vista e Windows são marcas comerciais do grupo de empresas Microsoft. Adobe e Adobe Reader são marcas registradas ou comerciais da Adobe Systems Incorporated nos Estados Unidos e/ou outros países. Os logotipos SDHC e SDXC são marcas comerciais da SD-3C, LLC. O logotipo HDMI é uma marca comercial. YouTube é uma marca registrada do Google, Inc. Todos os outros nomes comerciais mencionados neste manual são marcas comerciais ou registradas de seus respectivos proprietários.

■ Notas sobre interferência elétrica

Se a câmera for utilizada em hospitais ou aviões, observe que a câmera poderá causar interferência em outros equipamentos no hospital ou no avião. Para obter mais detalhes, verifique as regulamentações aplicáveis.

■ Exif Print (Exif ver. 2.3)

O formato Exif Print é um formato de câmera recém-revisado que contém uma variedade de informações de exposição para otimizar a impressão.

NOTA IMPORTANTE: Leia Antes de Usar o Software

É proibida a exportação direta ou indireta do software licenciado, todo ou em parte, sem a permissão dos organismos de governo concorrentes.

NOTIFICAÇÕES

Para evitar a ocorrência de fogo ou choque elétrico, não exponha a unidade à chuva ou à umidade.

Leia as “Notas de Segurança” e compreenda-as antes de usar a câmera.

Material com Perclorato – poderá ser necessário um manuseio especial. Veja <http://www.dtsc.ca.gov/hazardouswaste/perchlorate>.

Descarte do Equipamento Elétrico e Eletrônico em Residências Particulares

Na União Europeia, Noruega, Islândia e Liechtenstein: Este símbolo no produto ou no manual e na garantia, e/ou na sua embalagem indica que este produto não deve ser tratado como lixo doméstico. Ao contrário, deve ser levado a um ponto de coleta apropriado para reciclagem de equipamento elétrico e eletrônico.



Assegurando que este produto seja corretamente descartado, você contribuirá para evitar consequências negativas potenciais para o ambiente e a saúde humana, que de outra forma poderiam ser provocadas pelo manuseio incorreto deste produto.

Este símbolo nas baterias ou acumuladores indica que estas baterias não devem ser tratadas como lixo doméstico.



Se o seu equipamento contiver baterias ou acumuladores facilmente removíveis, descarte estes separadamente de acordo com as exigências locais.

A reciclagem dos materiais ajudará a conservar os recursos naturais. Para obter informações mais detalhadas sobre a reciclagem deste produto, contate a prefeitura local, o serviço de coleta de lixo doméstico ou a loja onde você adquiriu o produto.

Em países fora da União Europeia, Noruega, Islândia e Liechtenstein: Se você deseja descartar este produto, incluindo as baterias ou os acumuladores, contate as autoridades locais e pergunte qual a forma correta de descarte.

Sobre Este Manual

Antes de usar a câmera, leia este manual e os avisos nas páginas ii–vii. Para obter informações sobre tópicos específicos, consulte as seguintes fontes.

✓ **Sumário** **ix**

O “Sumário” oferece uma visão geral de todo o manual. As operações principais da câmera são listadas aqui.

✓ **Solução de Problemas** **122**

Tem um problema específico relacionado à câmera? Encontre aqui a resposta.

✓ **Mensagens e Telas de Aviso**..... **128**

Descubra o que significa o ícone que pisca ou a mensagem de erro na tela.

Cartões de Memória

As imagens podem ser armazenadas na memória interna da câmera ou em cartões de memória SD, SDHC e SDXC opcionais ( 18), referidos neste manual como “cartões de memória”.

Aviso da Temperatura

A câmera desligará automaticamente antes de sua temperatura ou da temperatura da bateria ficar acima dos limites de segurança. As fotografias tiradas, quando um aviso de temperatura é exibido, podem mostrar níveis mais alto de “interferência” (manchas). Desligue a câmera e espere que ela esfrie antes de ligá-la novamente.

Cuidado com a câmera

Para usufruto em longo prazo de sua câmera, utilize um pano seco, suave para limpar a câmera após cada uso. Não utilize álcool, diluentes, ou outras substâncias voláteis que possam descolorir ou deformar o couro da câmera. Qualquer líquido em cima da câmera deve ser removido imediatamente com um pano suave seco.

Sumário

Para Sua Segurança	ii
Notas de Segurança	ii
Sobre Este Manual	viii

Antes de Começar

Introdução	1
Símbolos e Convenções	1
Acessórios Fornecidos	1
Componentes da Câmera	2
Telas da Câmera	5







Primeiros Passos

Encaixando a correia	11
Carregando a Bateria	13
Inserindo a Bateria e um Cartão de Memória	15
Ligando e Desligando a Câmera	19
Configuração Básica	21



Fotografia Básica e Reprodução

Tirando fotografias	22
Visualizando Imagens	26

Mais sobre Fotografia

Modo de Fotografia	27
P: PROGRAMA AE	28
S: PRIOR OBT AE	29
A: PRIOR AB AE	29
M: MANUAL	30
C1/C2: MODO PERSONALIZAR	31
 AUTO SR AVANÇADO	32
 AUTO	34
Adv. ADVANCED (AVANÇADO)	34
SP SCENE POSITION (POSIÇÃO DA CENA)	38
Bloqueio da Focagem	39
O botão AEL/AFL	40
Bloquear Exposição	40
Bloquear Focagem	40
 Modos Macro e Super Macro “Grandes Planos”	41
 Usando o Flash (Flash Superinteligente)	42
 Utilizando o Temporizador	44
Fotografia Contínua (Modo Rápido/Em faixas)	45
 Compensação da Exposição	49
Medição	50
Modo de Focagem	51
Seleção de Enquadramento de Foco	53
Equilíbrio de Brancos	54
Escolhendo a Função do Botão Fn	57
 Detecção Inteligente de Rosto	58
Gravando Imagens no Formato RAW	59
Botão Q (Menu Rápido)	60

Mais sobre Reprodução

Opções de Reprodução	62
Fotografia contínua.....	62
★ Favoritos: Classificar Fotografias.....	62
Zoom na Reprodução.....	63
Reprodução de Fotos Múltiplas.....	64
 Apagando Fotos	65
Exibindo Informações da Foto	66
Procurar Imagem	67
 Assus.p/ Álbum	68
Criando um Álbum	68
Visualizando Álbuns.....	69
Editando e Eliminando Álbuns	69
Visualizando Panoramas	70

Filmes

Gravando Filmes	71
Tamanho da Imagem do Filme	73
Usando um Microfone Externo	73
 Exibindo Filmes	74

Conexões

Visualizando Imagens em TVs de Alta Definição	75
Imprimindo Imagens via USB	76
Conectando a Câmera	76
Imprimindo Imagens Seleccionadas	76
Imprimindo na Ordem de Impressão DPOF	77
Criando uma Ordem de Impressão DPOF	79
Visualizando Imagens em um Computador	82
Windows: Instalando o MyFinePix Studio	82
Macintosh: Instalando o RAW FILE CONVERTER.....	84
Importando imagens e filmes para o Mac (Macintosh)	85
Conectando a Câmera	86

Menus

Usando os Menus: Modo de Fotografia	88
Usando o Menu de Fotografia	88
Opções do Menu de Fotografia	88
Adv. MODO	88
CENÁRIOS	88
ISO	89
TAMANHO IMAGEM	90
QUALID. IMAGEM	91
GAMA DINÂMICA	91
SIMULAÇÃO FILME	92
SIMULAÇÃO BKT FILME	92
COR	93
NITIDEZ	93
TOM REALCE	93
TOM SOMBRA	93
REDUÇÃO DE RUÍDO	93
ZOOM DIGITAL INTELIGENTE	93
ANTI-DESFOC. AVANÇ	93
DETECÇÃO ROSTO	93
MODO AF	94
AUX. MF	94
BOTÃO "FN(FUNÇÃO)"	94
VISUAL. DEF. PERS.	95
FLASH	95
FLASH EXTERNO	96
AJUSTE PERSONAL	96
CONFIG DE OVF/LCD	96

Opções do Menu de Fotografia (Modo Filme)	97
MODO FILME	97
DETECÇÃO ROSTO	97
RECONHECIMENTO CENA	97
SIMULAÇÃO FILME	97
FOTOG. ESTÁT. NO FILME	97
AJUSTE NÍVEL MIC	97
Usando os Menus: Modo Playback	98
Usando o Menu Playback	98
Opções do Menu Playback	99
ASSIS. P/ ÁLBUM	99
PROCURAR IMAGEM	99
APAGAR	99
ETIQ. P/ CARREG.	99
APRESENTAÇÃO FOTOS	100
CONVERSÃO RAW	101
ELIM. OLHOS VERM.	102
PROTEGER	102
REENQUADRAR	103
REDIMENSIONAR	103
RODAR IMAGEM	104
COPIAR	104
PRINT ORDER (DPOF)	105
FORMATO	105

Menu de Configuração	106
Usando o Menu de Configuração	106
Opções do Menu de Configuração	107
🕒 DATA/HORA.....	107
🕒 DIF. HORÁRIA	107
🗣️ 言語/LANG.....	107
🔄 REINICIAR.....	107
🔇 SILENCIOSO	108
📷 BOTÃO DE CONTROLE DE FOCO	108
MF VERIF. FOCAGEM.....	108
🔊 CONFIG. ÁUDIO.....	108
📄 CONFIG. TELA.....	109
🔋 GESTÃO BATERIA.....	110
👤 M. DUP. EST. IM.....	111
👁️ ELIM. OLHOS VERM.....	112
AF LUZ AUX. AF.....	112
AE-L MODO BLOQ. AE/AF	112
AE-L BOTÃO BLOQ. AE/AF	112
📄 SALV. CONF. DADOS.....	113
📊 UNIDADES ESCALA FOCAGEM	114
🔄 REINÍCIO MODO PERS.....	114
📶 TRANSF. Eye-Fi.....	115
🗑️ FORMATAR	115

Notas Técnicas

Acessórios Opcionais	116
Acessórios da FUJIFILM	117
Usando Acessórios Opcionais	119
Cuidados com a Câmera	121

Solução de Problemas

Problemas e Soluções	122
Mensagens e Telas de Aviso	128





Apêndice

Capacidade do Cartão de Memória	132
Especificações	133
Restrições nas definições da câmera	138
Modo Fotografar e definições da câmera.....	138

Introdução

Símbolos e Convenções

Os seguintes símbolos são usados neste manual:

-  : Estas informações devem ser lidas antes de usar para assegurar uma operação correta.
-  : Pontos a notar quando usar a câmera.
-  : Informações adicionais que podem ser úteis ao usar a câmera.
-  : Outras páginas neste manual nas quais as informações relacionadas podem ser encontradas.

Os menus e outro texto no monitor da câmera são apresentados em negrito. Nas ilustrações deste manual, a apresentação do monitor pode ser simplificada para fins explicativos.

Acessórios Fornecidos

Os itens seguintes são incluídos com a câmera:

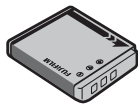

Bateria recarregável NP-50

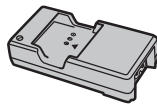

Carregador de bateria
BC-50B

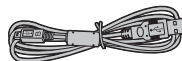

Cabo USB

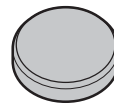

Tampa da lente



Adaptador do plugue *



Acessório de encaixe de
prensa



Prensas de correias de
metal (x 2)

- CD-ROM
- Alça de ombro
- Capas protetoras (x 2)

* O formato do adaptador varia segundo a região de venda.

Componentes da Câmera

Para obter mais informações, consulte a página indicada à direita de cada item.

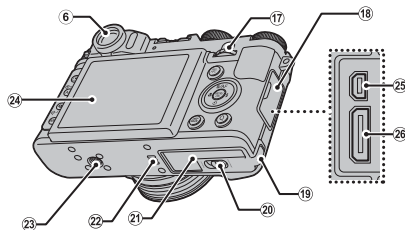
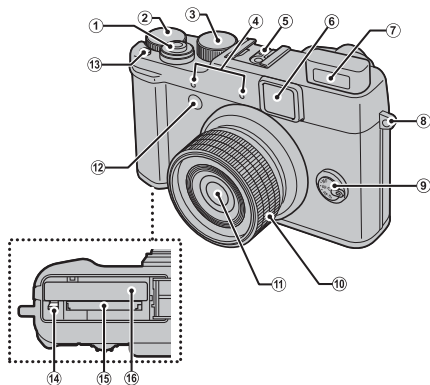

1	Botão do obturador	24	10	Anel de zoom	23	19	Tampa do cabo do acoplador CD	117
2	Seletor de Compensação de Exposição	49	11	Lente	133	20	Tampa do compartimento da bateria	15
3	Seletor de modo	27	12	Luz auxiliar AF	112	21	Tampa do compartimento da bateria	15
4	Microfone (L/R)	71	13	Luz do temporizador	44	22	Alto-falante	74
5	Soquete	95, 116	14	Botão Fn (Função)	57	23	Montagem do tripé	
6	Janela do Visor	6	15	Trava da bateria	15, 17	24	Monitor	5
7	Flash	42	16	Encaixe do cartão de memória	16	25	Multiconector USB	73, 76, 86
8	Orifício da correia	11	17	Compartimento da bateria	15	26	Conector para o cabo HDMI	75
9	Seletor de modo de focagem	51	18	Seletor de comando principal	4			
				Tampa do terminal	75, 76, 86			

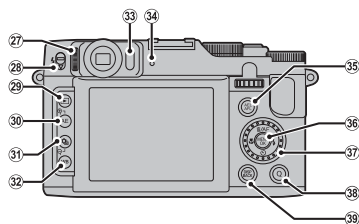

27	Controle de ajuste de dioptria.....	4	33	Sensor de olho.....	7
28	Chave (flash)	42	34	Luz de indicação.....	25
29	Botão (reprodução).....	19, 26	35	Botão AEL/AFL (bloqueio de exposição automática/autofocagem).....	40, 52
30	Botão AE (exposição automática)	50	36	Botão do seletor (veja abaixo)	
	Botão (Zoom in (aumentar) na reprodução).....	63	37	Seletor de Sub-comando	4
31	Botão (fotografia contínua)	45	38	Botão Q	60
	Botão (Zoom out (reduzir) na reprodução)	63	39	Botão DISP (tela)/ BACK	9, 25
32	Botão WB (equilíbrio de brancos)	54			

● Botão do Seletor

Mover o cursor para cima (▲)

Botão **AF** (autofocagem) (📖 53)/
Botão (apagar) (📖 26)

Mover o cursor para a esquerda (◀)

Botão (macro) (📖 41)



Botão **MENU/OK** (📖 21)

Mover o cursor para a direita (▶)

Botão (flash) (📖 42)

Mover o cursor para baixo (▼)

Botão (temporizador) (📖 44)

● Seletor de comando principal/Seletor de Sub-comando

Gire o seletor de comando principal/sub-comando para ajustar o valor da abertura ou a velocidade do obturador. Você também pode selecionar os itens utilizando o seletor de comando principal/sub-comando para o botão seletor. Para ajustar o foco para **MF**, gire o seletor de sub-comandos (📖 51).



Seletor de comando
principal



Seletor de Sub-
comando

Pressione o centro do seletor de comando principal para algumas operações como escolha do item de ajuste no modo **M**.



● Trava de Controle

Para travar o botão **Q** e o botão de seleção (**AF/**/**☺/**), pressione o **MENU/OK** até que seja exibido. Isto evita operações acidentais durante a fotografia. Os controles podem ser destravados pressionando-se **MENU/OK** até que não seja mais exibido.

● Controle de ajuste de dioptria

A câmera possui ajuste de dioptria para acomodar as diferenças individuais de visão. Deslize o controle de ajuste de dioptria para cima e para baixo até o visor ficar com foco nítido.

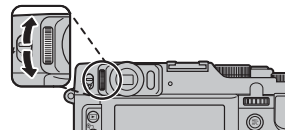

● Iluminação de Ambiente Luminoso

Os reflexos e brilho provocados pela iluminação de um ambiente luminoso poderão tornar difícil ver a exibição no monitor, particularmente quando a câmera é usada no exterior. Este problema pode ser solucionado apertando o botão **Q** para ativar o modo de exterior. O modo de exterior também pode ser ativado usando a opção **CONFIG. TELA > MODO MONIT. LUZ SOL** no menu de configuração (📖 109).

Telas da Câmera

Os seguintes indicadores podem aparecer no monitor ao fotografar e ao reproduzir. Os indicadores exibidos variam com as definições da câmera.

■ Fotografia: Visor Óptico

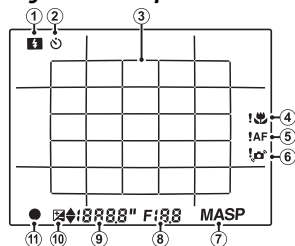

1	Modo flash.....	42	9	Velocidade do obturador.....	29, 30
2	Indicador do temporizador.....	44		Valor de compensação da exposição.....	49
3	Marca de focagem do visor			Sensibilidade.....	89
4	Aviso de desvio.....	128	10	Indicador de compensação da exposição.....	49
5	Aviso da focagem.....	24, 128	11	Indicador de foco.....	24
6	Aviso do desfoque.....	43, 128			
7	Modo de fotografia.....	27			
8	Abertura.....	29, 30			

Visor Óptico

Este visor é imune a efeitos digitais de vídeo e permite que o tema seja visualizado diretamente sem atraso de exibição. Os temas estão sempre no foco, permitindo-lhe verificar sua expressão a qualquer momento.



- A marca de focagem do visor indica o ponto de foco aproximado para as fotografias tiradas usando o visor óptico.
- A exibição no visor pode diferir sutilmente da fotografia final devido à paralaxe.
- A cobertura da marca é de aproximadamente 85% (em uma proporção de 4 : 3).
- Partes da lente podem ficar visíveis no visor em algumas posições do zoom.
- O visor incorpora um painel de tela especial que escurece, caso a bateria não seja inserida. Um pouco de corrente (baixa demais para ter qualquer efeito na duração da bateria) mantém a tela clara enquanto a bateria é inserida.

Ícones e Texto no Visor Óptico

A tela no visor pode ser difícil de ler sob luz solar forte. Normalmente pretos, os ícones e o texto no visor ficam verdes em ambientes escuros ou para mostrar que a câmera focou com sucesso, vermelhos para avisar que a câmera falhou em focar ou que o tema ficou subexposto ou superexposto, e azuis quando a exposição e/ou foco está bloqueado.

■ Fotografia: Monitor de LCD

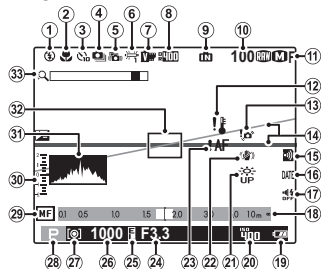

* **MF**: Indica que não está inserido nenhum cartão de memória e que as imagens serão armazenadas na memória interna da câmera (☞ 16).

1	Modo flash.....	42	17	Indicador do modo silencioso.....	25, 108
2	Modo macro (grande plano).....	41	18	Indicador de Distância.....	51
3	Indicador do temporizador.....	44	19	Nível da bateria.....	20
4	Modo de fotografia contínua.....	45	20	Sensibilidade.....	89
5	Anti-desfocagem Avançada.....	33, 93	21	Modo monitor ao sol.....	109
6	Equilíbrio de brancos.....	54	22	M. DUP. EST. IM.....	111
7	Simulação do filme.....	92	23	Aviso da focagem.....	24, 128
8	Faixa dinâmica.....	91	24	Abertura.....	29, 30
9	Indicador de memória interna *		25	Indicador de trava AE.....	40
10	Número de fotos disponíveis.....	132	26	Velocidade do obturador.....	29, 30
11	Tamanho da imagem/ Qualidade.....	90, 91	27	Medição.....	50
12	Aviso de temperatura.....	viii, 129	28	Modo de fotografia.....	27
13	Aviso do desfoque.....	43, 128	29	Indicador de focagem manual.....	51
14	Nível Eletrônico.....	95	30	Indicador da exposição.....	49
15	Upload Eye-Fi.....	115	31	Histograma.....	10
16	Carimbo data.....	114	32	Área de focagem.....	39
			33	Zoom digital inteligente.....	93

● Seleção da Tela

O item **OVF CONFIG DE OVF/LCD** no menu de disparo oferece uma escolha entre as opções **OVF** (visor ótico), **LCD** (monitor de LCD) e **SENSOR OCULAR**. Se **SENSOR OCULAR** for selecionado, o visor ligará automaticamente quando você colocar o olho no visor e o monitor de LCD ligará quando você tirar o olho (note que o sensor ocular poderá não responder, dependendo de como você segura a câmera ou se você estiver usando óculos).

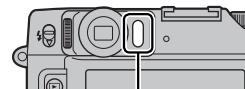

Sensor de olho

■ Reprodução

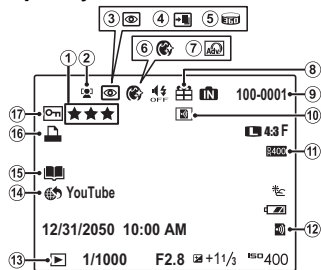

1	Favoritos.....	62	8	Imagem de presente	62
2	Indicador da Detecção Inteligente de Rosto	58, 93	9	Número da imagem.....	111
3	Indicador de remoção de olhos vermelhos.....	102	10	Upload Eye-Fi completo.....	115
4	Modo de focagem pro, modo de luz baixa pro	36, 37	11	Faixa dinâmica	91
5	Panorama em movimento (ícone) ...	34, 70	12	Upload Eye-Fi	115
6	Melhoria do retrato.....	38	13	Indicador do modo playback...26,	62
7	Filtro avançado.....	34	14	Etiqueta para carregamento.....	99
			15	Assistente para álbum	68
			16	Indicador de impressão DPOF	80
			17	Imagem protegida	102

■ Modo de Exibição

Pressione **DISP/BACK** para percorrer os modos de exibição a seguir:

Fotografia

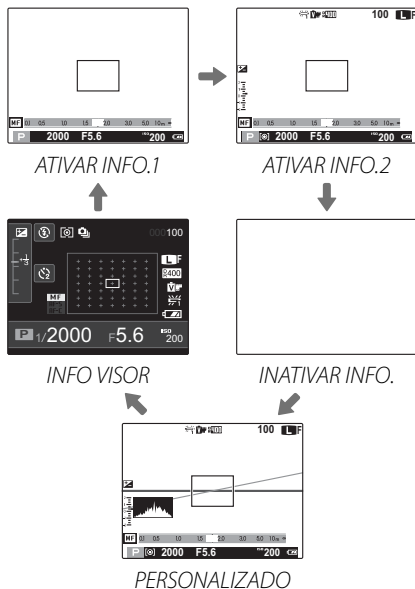

Enquanto **INFO VISOR** ou **ATIVAR INFO.1** estiver selecionado, o modo de exibição pode alterar para **ATIVAR INFO.2** dependendo das operações.

● Exibição customizada

Escolha os itens para exibição utilizando **VISUAL DEF. PERS.** no menu de fotografia (95).

Reprodução

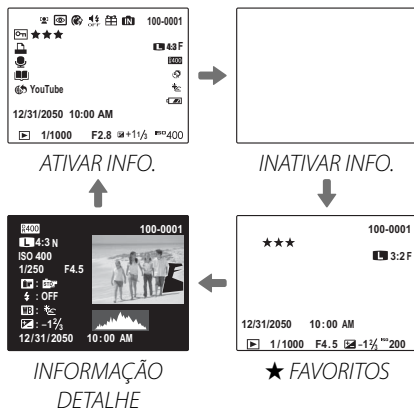

Histogramas

Os histogramas mostram a distribuição dos tons na imagem. O brilho é mostrado pelo eixo horizontal, o número de pixels pelo eixo vertical.



Exposição otimizada: Os pixels são distribuídos em uma curva igual em toda a faixa de tons.



Superexposta: Os pixels são agrupados no lado direito do gráfico.



Subexposta: Os pixels são agrupados no lado esquerdo do gráfico.



Informação Detalhe

- ① Faixa dinâmica
- ② Tamanho e qualidade da imagem
- ③ Sensibilidade
- ④ Velocidade/abertura do obturador
- ⑤ Simulação do filme
- ⑥ Modo flash
- ⑦ Equilíbrio de brancos
- ⑧ Compensação da exposição
- ⑨ Número da imagem
- ⑩ Fotografia (áreas superexpostas piscam)
- ⑪ Histograma

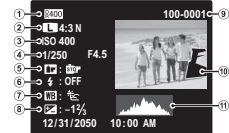

Encaixando a correia

Encaixe as prensas da correia na câmara e prenda a correia.

1 Abra uma prensa de correia.

Utilize o acessório de encaixe de prensa para abrir a prensa de correia conforme mostrado.

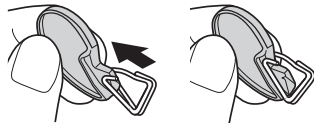

Mantenha o acessório em local seguro. Você necessitará para abrir as prensas das ao remover as correias.

2 Coloque a prensa sobre um orifício.

Ligue o orifício da correia na abertura da prensa. Remova o acessório usando a outra mão para manter a prensa no lugar.

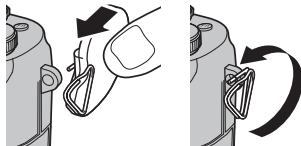

3 Passe a prensa pelo orifício.

Gire a prensa completamente pelo orifício até que se feche.

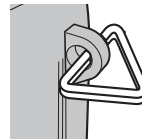

4 Encaixe a capa protetora.

Coloque a capa protetora sobre o orifício conforme mostrado, com o lado negro da capa em direção à câmara. Repita os passos 1 ao 4 para o segundo orifício.

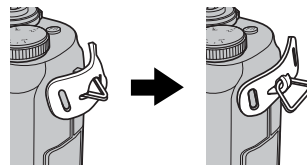

5 Insira a correia.

Insira a correia através da capa protetora e a prensa da correia.



6 Aperte a correia.

Aperte a correia conforme mostrado. Repita os passos 5 e 6 para o Segundo orifício.

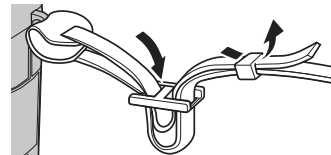

Para evitar a queda da câmera, certifique-se de que a correia está corretamente segura.

Carregando a Bateria

A bateria não está totalmente carregada no envio. Carregue a bateria antes de usar.

1 Coloque a bateria no carregador fornecido.

Anexe o adaptador do plugue como mostrado, certificando-se de que esteja totalmente inserido e clique no lugar nos terminais do carregador.

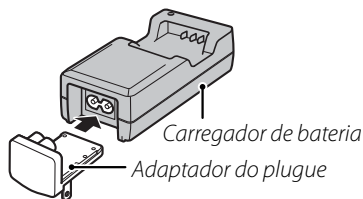

O adaptador do plugue é exclusivamente para o uso com o carregador de bateria fornecido. Não use com outros dispositivos.

2 Coloque a bateria no carregador fornecido.

Insira a bateria na orientação indicada pelas etiquetas \ominus \oplus .

A câmera utiliza uma bateria recarregável NP-50.

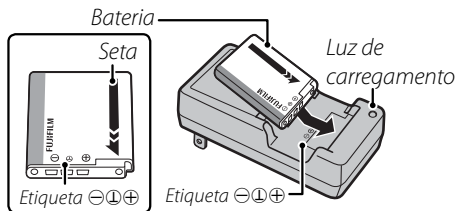

3 Conecte o carregador.

Conecte o carregador a uma tomada elétrica em um ambiente interno. O indicador de carregamento acenderá.

Indicador de Carregamento

O indicador de carregamento mostra o estado da carga como se segue:

Indicador de carregamento	Estado da bateria	Ação
Off (Desligado)	Bateria não inserida.	Insira a bateria.
	Bateria totalmente carregada.	Remova a bateria.
On (Ligado)	Bateria carregando.	—
Pisca	Falha da bateria.	Desconecte o carregador e remova a bateria.

4 Carregue a bateria.

Remova a bateria quando o carregamento tiver terminado. Veja as especificações ( 137) para saber os tempos de carregamento (note que os tempos de carregamento aumentam em temperaturas baixas).



Desconecte o carregador quando ele não estiver em uso.

Inserindo a Bateria e um Cartão de Memória

Apesar da câmera poder armazenar imagens na memória interna, os *cartões de memória* SD, SDHC e SDXC (vendidos separadamente) podem ser usados para armazenar imagens adicionais. Depois de carregar a bateria, insira a bateria e o cartão de memória como descrito abaixo.

1 Abra a tampa do compartimento da bateria.

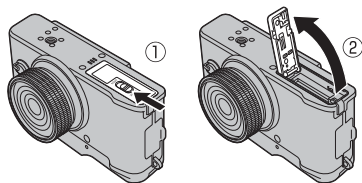

Assegure-se de que a câmera esteja desligada antes de abrir a tampa do compartimento da bateria.



- Não abra a tampa do compartimento da bateria quando a câmera estiver ligada. A não observância desta precaução poderá resultar em danos aos arquivos de imagem ou aos cartões de memória.
- Não use força excessiva ao manusear a tampa do compartimento da bateria.

2 Insira a bateria.

Alinhe a faixa laranja na bateria com a trava laranja da bateria e deslize a bateria na câmera, mantendo a trava da bateria pressionada em um lado. Confirme se a bateria está travada com firmeza.

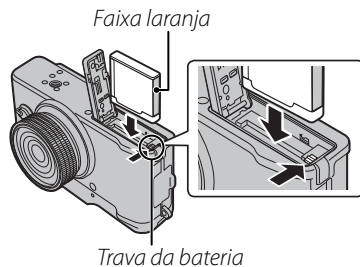

Insira a bateria na orientação correta. **Não use força ou tente inserir a bateria invertida ou virada para trás.** A bateria deslizará facilmente na orientação correta.

3 Insira o cartão de memória.

Segurando o cartão de memória na orientação mostrada à direita, deslize-o até clicar na parte de trás da ranhura.

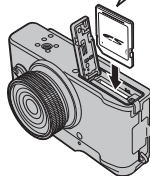
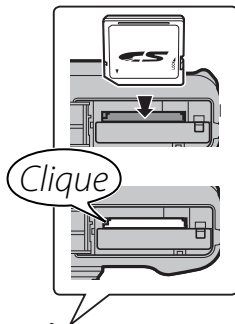

- Certifique-se de que o cartão esteja na orientação correta; não insira inclinado nem use força. Se o cartão de memória não for inserido corretamente ou nenhum cartão for inserido,  aparecerá no monitor LCD e a memória interna será usada para a gravação e a reprodução.

- Os cartões de memória SD/SDHC/SDXC podem ser bloqueados, tornando impossível formatar o cartão, gravar ou apagar as imagens. Antes de inserir um cartão de memória SD/SDHC/SDXC, mude a chave de proteção contra gravação para a posição desbloqueada.

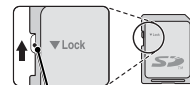

Chave de proteção contra gravação

4 Feche a tampa do compartimento da bateria.

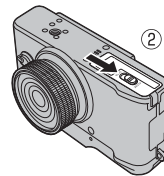
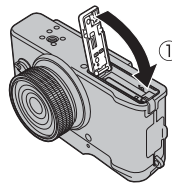

Baterias

- Limpe os terminais da bateria com um pano limpo e seco. A não observância desta precaução poderá impedir que a bateria seja carregada.
- Não cole etiquetas ou outros objetos na bateria. A falha em observar esta precaução pode tornar impossível remover a bateria da câmera.
- Não encurte os terminais da bateria. A bateria pode superaquecer.
- Leia os avisos em “Fonte de energia e bateria” (iv).
- Use apenas carregadores de bateria destinados para o uso com a bateria. A não observância desta precaução poderá resultar em mau funcionamento do produto.
- Não remova as etiquetas da bateria nem tente separar ou descascar o estojo externo.
- A bateria perde gradualmente sua carga quando não está sendo usada. Carregue a bateria um ou dois dias antes de usar.

Usando um Adaptador AC

- A câmera pode ser alimentada por um adaptador AC opcional e um acoplador DC (vendidos separadamente). Veja os manuais fornecidos com o adaptador AC e o acoplador DC para obter detalhes.

- Dependendo do país ou da região de venda, uma apresentação de fotos no modo demo poderá iniciar se a câmera for ligada enquanto estiver conectada a um adaptador CA. Pressione o botão do obturador para terminar a apresentação.

Removendo a Bateria e o Cartão de Memória

Antes de remover a bateria ou o cartão de memória, **desligue a câmera** e abra a tampa do compartimento de bateria.

Para remover a bateria, pressione sua trava para o lado e deslize a bateria para fora da câmera como mostrado.



Trava da bateria

Para remover o cartão de memória, pressione-o e solte-o lentamente. Então, o cartão pode ser removido com a mão. Quando um cartão de memória é removido, ele pode sair da ranhura muito rapidamente. Use seu dedo para segurá-lo e retire-o com cuidado.

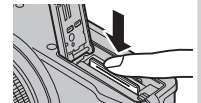

■ Cartões de Memória Compatíveis

Os cartões de memória SD, SDHC e SDXC FUJIFILM e SanDisk foram aprovados para o uso na câmera. Uma lista completa de cartões de memória aprovados está disponível em http://www.fujifilm.com/support/digital_cameras/compatibility/. A operação não é garantida com outros cartões. A câmera não pode ser usada com *xD-Picture Cards* ou dispositivos MultiMediaCard (MMC).

📁 Cartões de Memória

- *Não desligue a câmera nem remova o cartão de memória enquanto o cartão de memória está sendo formatado ou os dados estão sendo gravados ou apagados do cartão.* A não observância desta precaução poderá danificar o cartão.
- Formate os cartões de memória SD/SDHC/SDXC antes da primeira utilização e volte a formatar todos os cartões de memória depois de usá-los em um computador ou outro dispositivo. Para obter mais informações sobre a formatação dos cartões de memória, “**📁 FORMATAR**” (📖 115).
- Os cartões de memória são pequenos e podem ser engolidos; mantenha-os fora do alcance de crianças. Se uma criança engolir um cartão de memória, procure imediatamente cuidados médicos.

- Os adaptadores miniSD ou microSD que são maiores ou menores que as dimensões padrão de um cartão SD/SDHC/SDXC podem não ejetar normalmente; se o cartão não ejetar, leva a câmera a um representante autorizado. Não remova o cartão à força.
- Não cole etiquetas nos cartões de memória. As etiquetas descascando podem provocar avarias na câmera.
- A gravação do filme pode ser interrompida com alguns tipos de cartão de memória SD/SDHC/SDXC. Use um cartão **CLASS10** ou superior quando fizer filmes HD ou de alta velocidade.
- Os dados na memória interna podem ser apagados ou danificados quando a câmera é reparada. Note que será possível ao reparador ver as imagens na memória interna.
- Formatar um cartão de memória ou memória interna na câmera cria uma pasta na qual são armazenadas as imagens. Não mude o nome, não apague essa pasta nem use um computador ou outro dispositivo para editar, apagar ou mudar o nome dos arquivos de imagem. Sempre use a câmera para apagar as imagens dos cartões de memória e da memória interna; antes de editar ou mudar o nome dos arquivos, copie-os para um computador e edite ou mude os nomes das cópias, não dos originais.

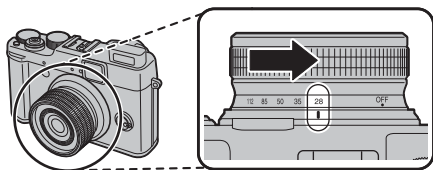

Ligando e Desligando a Câmera

Para ligar a camera, gire o anel de zoom conforme mostrado.



Gire o anel de zoom para **OFF** para desligar a câmera.

Mudar para o Modo Playback

Pressione o botão  para iniciar a reprodução. Pressione novamente o botão  ou pressione o obturador até a metade para voltar para o modo de fotografia.



- Se o anel de zoom não estiver totalmente girado para **OFF**, a bateria descarregará.
- As imagens podem ser afetadas por impressões digitais ou outras marcas na lente. Mantenha a lente limpa.

Ligando a Câmera no Modo de Playback

Para ligar a câmera e começar a reprodução, pressione o botão  por cerca de um segundo.

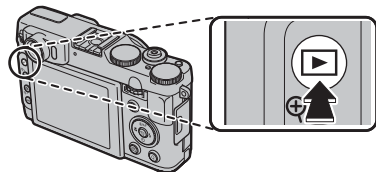

Pressione o botão  novamente para desligar a câmera.







A câmera não sairá do modo de fotografia ao pressionar o botão do obturador.

Desligamento automático

A câmera desligará automaticamente se não for executada nenhuma operação durante o tempo selecionado no menu  **GERENC. ENERGIA > DESLIGAR AUT.** (📖 110). Para religar a camera após ter sido desligada automaticamente, gire o anel de zoom para **OFF** e depois ligue a câmera.

Nível da Bateria

O nível da bateria é mostrado como a seguir:

Indicador	Descrição
 (branco)	Bateria parcialmente descarregada.
 (branco)	Bateria descarregada um pouco mais da metade.
 (vermelho)	Bateria baixa. Carregue assim que possível.
 (pisca em vermelho)	Bateria vazia. Desligue a câmera e carregue a bateria.

Configuração Básica

É apresentada uma caixa de diálogo de seleção do idioma na primeira vez em que a câmera é ligada. Configure a câmera conforme descrito abaixo (para obter informações sobre como acertar o relógio ou mudar o idioma, veja a página 107).

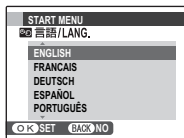

1 Destaque um idioma e pressione **MENU/OK**.





Pressione **DISP/BACK** para pular o passo atual. Qualquer passo pulado será exibido na próxima vez em que a câmera for ligada.



2 A data e a hora serão exibidas. Pressione o seletor para a esquerda ou para a direita para destacar o ano, mês, dia, hora ou minuto e pressione para cima ou para baixo para alterar. Para alterar a ordem na qual são exibidos o ano, mês e dia, destaque o formato da data e pressione o seletor para cima ou para baixo. Pressione **MENU/OK** quando as definições estiverem terminadas.

3 As opções de gerenciamento da energia serão exibidas. Pressione o seletor para cima ou para baixo para destacar a opção desejada e pressione **MENU/OK**:

-  **ECON. BATERIA:** Economiza a energia da bateria.
-  **ALTO DESEMPENHO:** Escolha para uma tela com mais brilho e um foco mais rápido.

Relógio da Câmera

Se a bateria for removida por um longo período de tempo, o relógio da câmera será redefinido e a caixa de diálogo de seleção do idioma será exibida quando a câmera for ligada.



Tirando fotografias

Esta seção explica a fotografia básica.

1 Seleccione o modo **SR+**.

Gire o disco de modo para **SR+** (AUTO SR AVANÇADO). As seguintes informações serão exibidas no monitor de LCD.

Ícones de Cenário (📖 32)

A câmera seleciona automaticamente o cenário apropriado.



Ícone

No modo **SR+**, a câmera ajusta continuamente o foco e busca os rostos, aumentando o consumo da bateria.  é exibido no monitor LCD.



Para aumentar o flash em baixa iluminação, pressione a chave de flash (📖 42).

2 Enquadre a imagem.

Use o zoom para enquadrar a imagem na tela. O indicador de zoom aparece.

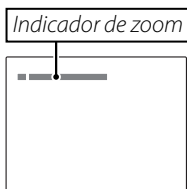
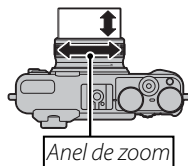

Bloqueio da Focagem

Use o bloqueio de focagem ( 39) para focar os temas que não estão na área de focagem.

Segurando a Câmera

Segure firmemente a câmera com as duas mãos e firme os cotovelos contra os lados do corpo. Mãos trêmulas ou instáveis podem desfocar suas fotografias.



Para evitar imagens desfocadas ou escuras demais (pouco expostas), mantenha os dedos e outros objetos afastados da lente e do flash.

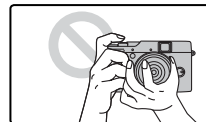

3 Focagem.

Pressione o botão do obturador até a metade para focalizar.



Se a câmera conseguir focar, emitirá dois bipes e a luz de indicação acenderá em verde. Se você estiver usando o visor ótico, o indicador de foco (📖 5) será exibido.

Se a câmera não conseguir focar, as marcas da focagem ficarão vermelhas, **!AF** será exibido e a luz de indicação piscará em verde. Altere a composição ou use o bloqueio de focagem (📖 39).

4 Fotografia.

Pressione suavemente o botão do obturador até o fim para tirar a fotografia.



📖 Botão do Obturador

O botão do obturador tem duas posições. Pressionar um pouco o botão do obturador (①) definirá a focagem e a exposição; para fotografar, pressione o botão do obturador até o fim (②).

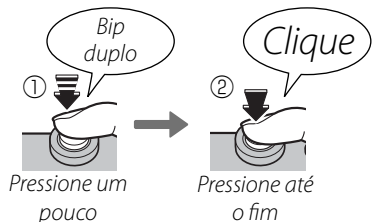

Se o tema estiver pouco iluminado, a luz auxiliar AF poderá acender para ajudar no foco (📖 112). Para obter informações sobre como usar o flash quando a iluminação ruim, veja a página 37.

Modo Silencioso

Nas situações onde os sons ou as luzes da câmera podem ser inconvenientes, pressione o botão **DISP/BACK** até que o ícone  seja exibido.

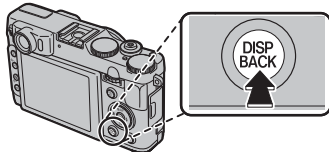

O alto-falante da câmera, flash e luz de iluminação auxiliar AF/temporizador são desligados e as definições de volume não podem ser ajustadas. Para voltar à operação normal, pressione o botão **DISP/BACK** até que o ícone  não seja mais exibido.

Luz de Indicação

Luz de indicação

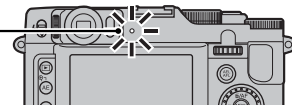

A luz de indicação mostra o estado da câmera como se segue:

Luz de indicação	Estado da câmera
Acende em verde	Focagem bloqueada.
Pisca em verde	Aviso de desfoque, foco ou exposição. Pode-se tirar uma fotografia.
Pisca em verde e laranja	Gravando imagens. Podem-se tirar mais fotografias.
Acende em laranja	Gravando imagens. Não se podem tirar mais fotografias neste momento.
Pisca em laranja (Rápido)	Flash carregando; o flash não dispara quando é tirada uma fotografia.
Pisca alaranjado (Devagar)	O anel de zoom está posicionado entre ON e OFF. A fotografia não pode ser tirada.
Pisca em vermelho	Erro da lente ou de memória (cartão de memória cheio ou não formatado, erro de formato ou outro erro de memória).

Avisos

Aparecem avisos detalhados na tela. Veja as páginas 128 para obter mais informações.

Visualizando Imagens

As imagens podem ser visualizadas no monitor. Ao tirar fotografias importantes, tire uma fotografia de teste e verifique os resultados.

1 Pressione o botão .

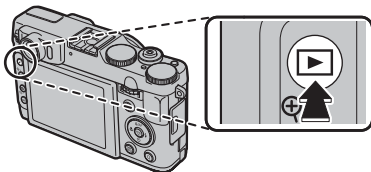

A imagem mais recente será apresentada no monitor.



2 Ver imagens adicionais.

Pressione o seletor para a direita para ver as imagens na ordem em que foram gravadas e para a esquerda para ver as imagens na ordem inversa.



Pressione o botão do obturador para sair para o modo de fotografia.

Apagando Imagens

Para apagar a imagem apresentada atualmente no monitor, pressione o seletor para cima .



Para sair sem apagar a imagem, realce **ANULAR** e pressione **MENU/OK**.

Menu Reprodução

As imagens também podem ser apagadas a partir do menu playback  (65).

Modo de Fotografia

Escolha um modo de fotografia de acordo com a cena ou o tipo do tema. Para escolher um modo de fotografia, rode o seletor de modo para a definição pretendida. Os seguintes modos estão disponíveis:

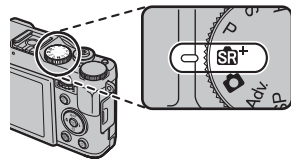

SR+ (AUTO SR AVANÇADO): A câmera otimiza automaticamente as definições na cena (📖 32).

📷 (AUTO): Um modo simples de “apontar e disparar” recomendado para os usuários inexperientes de câmeras digitais (📖 34).

Adv. (ADVANCED (AVANÇADO)): As técnicas sofisticadas facilitaram (📖 34).

P, S, A, M: Selecione o controle total sobre as definições da câmera, inclusive a abertura (**M** e **A**) e/ou a velocidade do obturador (**M** e **S**) (📖 28).

C1/C2 (PERSONALIZADO): Retorna as definições armazenadas para os modos **P, S, A** e **M** (📖 31).

🎞️ (FILME): Fazer um filme com som (📖 71).

SP (CENÁRIOS): Escolha uma cena apropriada ao tema ou condições de fotografia e deixe a câmera fazer o resto (📖 38).

P: PROGRAMA AE

Neste modo, a câmera define a exposição automaticamente. Se desejar, você poderá escolher diferentes combinações de velocidade do obturador e abertura que produzirão a mesma exposição (alteração do programa).



Se o tema estiver fora da faixa de medição da câmera, as exibições da velocidade e da abertura do obturador mostrarão "---". Pressione o botão do obturador até a metade para medir a exposição de novo.

Alteração do Programa

Gire o seletor de comando principal/sub-comando para escolher a combinação desejada de velocidade e abertura do obturador. Os valores padrão podem ser restaurados aumentando-se o flash ou desligando-se a câmera. Para utilizar alteração de programa, desligue o flash e selecione **NÃO** para **FLASH EXTERNO**. Além disso, uma opção diferente de **AUTO** deve ser selecionada para **GAMA DINÂMICA** e **ISO ISO**.



S: PRIOR OBT AE

Escolha a velocidade do obturador utilizando-se o seletor de comando principal/sub-comando, enquanto a câmera ajusta a abertura para exposição ótima.

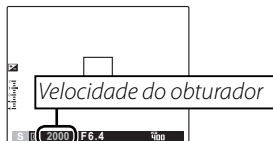

- Se a exposição correta não for conseguida na velocidade selecionada do obturador, a abertura será exibida em vermelho. Ajuste a velocidade do obturador até que a exposição correta seja conseguida. Se o tema estiver fora da faixa de medição da câmera, a tela da abertura mostrará "F---". Pressione um pouco o botão do obturador para medir a exposição de novo.
- A velocidade do obturador é restrita dependendo da configuração ISO.

A: PRIOR AB AE

Escolha a abertura utilizando-se o seletor de comando principal/sub-comando, enquanto a câmera ajusta a velocidade do obturador para exposição ótima.

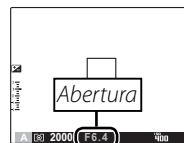

- Se a exposição correta não for conseguida na abertura selecionada, a velocidade do obturador será exibida em vermelho. Ajuste a abertura até que a exposição correta seja conseguida. Se o tema estiver fora da faixa de medição da câmera, a tela da velocidade do obturador mostrará "---". Pressione um pouco o botão do obturador para medir a exposição de novo.

M: MANUAL

Neste modo, você escolhe a velocidade e a abertura do obturador. Se desejado, a exposição poderá ser alterada a pelo valor sugerido pela câmera.

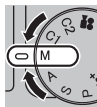

Gire o seletor de comando principal para ajustar a velocidade ou abertura do obturador. Pressione o seletor de comando principal para alterar o item de configuração entre a velocidade e a abertura do obturador.

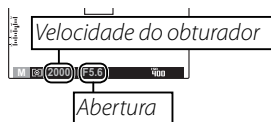

Girar o seletor de comando principal altera a configuração marcada com ◀▶.



- Em exposições longas poderá ocorrer ruído na forma de pixels brilhantes espalhados aleatoriamente.
- A velocidade do obturador é restrita dependendo da configuração ISO.

Seletor de Sub-comando

Quando uma opção além da **MF** estiver selecionada no modo de foco (51), você pode utilizar o seletor de comando principal/subcomando para ajustar a abertura ou velocidade do obturador.



- Girar o seletor de sub-comando altera a configuração que não está marcada com ◀▶.
- Pressione o seletor de comando principal para alterar o item de configuração.

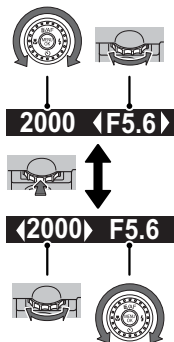

Indicador de Exposição

A quantidade que a imagem será subexposta ou superexposta nas definições atuais é mostrada pelo indicador de exposição.



C1/C2: MODO PERSONALIZAR

Nos modos **P**, **S**, **A** e **M**, a opção **ajuste personal.** no menu de disparo (96) pode ser usada para salvar as definições atuais da câmera e do menu. Essas definições são retornadas sempre que o seletor de modo é girado para **C1/C2** (modo personalizar).



Menu/definição	Definições gravadas
Menu de Fotografia	ISO ISO, TAMANHO IMAGEM, QUALID. IMAGEM, GAMA DINÂMICA, SIMULAÇÃO FILME, COR, NITIDEZ, TOM REALCE, TOM SOMBRA, REDUÇÃO DE RUÍDO, ZOOM DIGITAL INTELIGENTE, DETECÇÃO ROSTO, MODO AF, FLASH, FLASH EXTERNO
Menu de Configuração	LUZ AUX. AF
Outros	Medição (AE), equilíbrio de brancos (WB), modo rajada/em faixas (), modo macro (), modo flash (), alteração de programa, velocidade do obturador, abertura, opções de exibição do monitor (DISP/BACK)



Depois que a câmera for desligada, o **ZOOM DIGITAL INTELIGENTE** é desativado.

SR⁺ AUTO SR AVANÇADO

Quando o disco de modo é girado para **SR⁺**, a câmara otimiza automaticamente as definições para se ajustar à cena.



A cena é mostrada por um ícone na tela.



O Ícone Cena

Cenário		AUTO	PAISA- GEM	NOITE	NOITE (TRIPÉ)	MACRO	PRAIA	PÔR DO SOL	NEVE	CÉU	ESVERDEADO	CÉU & ESVERDEADO
Tema												
Diferente de retrato		☺*	☺	☺*	☺	☺*	☺	☺	☺	☺	☺	☺
Retrato	Normal	☺	☺☺	☺☺	☺☺	—	☺☺	☺☺	☺☺	☺☺	☺☺	☺☺
	Contraluz	☺	☺☺	—	—	—	☺☺	☺☺	☺☺	☺☺	☺☺	☺☺
Objeto em movimento		☺*	☺☺	☺☺*	☺☺	☺☺*	☺☺	☺☺	☺☺	☺☺	☺☺	☺☺
Retrato & movimento	Normal	☺	☺☺	☺☺	☺☺	—	☺☺	☺☺	☺☺	☺☺	☺☺	☺☺
	Contraluz	☺	☺☺	—	—	—	☺☺	☺☺	☺☺	☺☺	☺☺	☺☺

* Se ☺ for exibido, a câmara tirará uma série de fotos (Anti-desfocagem avançada; 33).





O modo selecionado poderá variar com as condições da fotografia. Se o modo e o tema não coincidirem, selecione o modo **☺** (34) ou escolha **SP** (38) e selecione manualmente uma cena.

Anti-desfocagem Avançada

Quando  for exibido, a câmera tira uma série de fotos e combina-as para formar uma imagem única, reduzindo o “ruído” (ponteados) e desfoque.



 está disponível quando **SIM** for selecionado no menu de fotografia ( 93) e o flash ( 42) estiver desligado ou definido em auto.



Poderá ser necessário algum tempo para combinar as exposições numa imagem única. Uma única imagem combinada não pode ser criada se o tema ou câmera se move durante a fotografia. Mantenha a câmera estável durante a fotografia e não mova a câmera até que a fotografia esteja completa.







AUTO

Selecione instantâneos nítidos e definidos. Este modo é recomendado na maioria das situações.

Adv. *ADVANCED (AVANÇADO)*

Este modo combina a simplicidade de “apontar e disparar” com técnicas fotográficas sofisticadas. A opção  **Adv. MODO**, no menu de fotografia, pode ser usada para escolher entre os seguintes modos avançados:















 Adv. MODE	
 FILTRO AVANÇADO	34
 MOV. PAN. 360	35
 PRO FOCUS	36
 PRO LOW-LIGHT	37
 EXPOSIÇÃO MÚLTIPLA	37

FILTRO AVANÇADO

Tire fotos com efeitos de filtro. Escolha entre os seguintes filtros.

Filtro	Descrição
 CÂMERA DE BRINQUEDO	Escolha para ter um efeito de câmera de brinquedo retrô.

Filtro	Descrição
 MINIATURA	As partes superior e inferior das imagens são desfocadas para ter um efeito diorama.
 EXPLOÇÃO DE COR	Crie imagens de alto contraste com cores saturadas.
 HIGH-KEY	Crie imagens brilhantes com baixo contraste.
 TOM ESCURO	Crie tons uniformemente escuros com poucas áreas de realce.
 TOM DINÂMICO	A expressão com tom dinâmico é usada para obter um efeito fantasia.
 FOCO SUAVE	Create a look that is evenly soft throughout the whole image.
 COR PARCIAL (VERMELHO)	As áreas da imagem que são a cor selecionada são gravadas nessa cor. Todas as outras áreas da imagem são gravadas em preto e branco.
 COR PARCIAL (LARANJA)	
 COR PARCIAL (AMARELO)	
 COR PARCIAL (VERDE)	
 COR PARCIAL (AZUL)	
 COR PARCIAL (ROXO)	



Dependendo do tema e das definições da câmera, em alguns casos as imagens podem ser granuladas ou variar em brilho e matiz.

MOV. PAN. 360

Siga um guia na tela para tirar fotos que serão reunidas automaticamente para formar um panorama.



- 1 Gire o anel de zoom até que o indicador fique branco (☰ 23).
- 2 Para selecionar a angular através da qual você movimentará a câmera ao fotografar, pressione o seletor para baixo. Pressione o seletor para a esquerda ou para a direita para destacar uma angular e pressione **MENU/OK**.
- 3 Pressione o seletor para a direita para exibir uma opção de direções do movimento. Pressione o seletor para a esquerda ou para a direita para destacar uma direção do movimento e pressione **MENU/OK**.
- 4 Pressione o botão do obturador até o fim para iniciar a gravação. Não é necessário manter pressionado o botão do obturador durante a gravação.
- 5 Mova a câmera na direção mostrada pela seta. A fotografia termina automaticamente quando a barra de progresso está completa e o panorama está concluído.

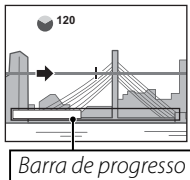



A fotografia termina se o botão do obturador for pressionado até o fim durante a fotografia. Não será gravado nenhum panorama se o botão do obturador for pressionado antes de a câmera ter feito um varrimento de 120°.







- Não gire o anel de zoom durante a fotografia.
- Os panoramas são criados a partir de múltiplas fotos. A câmera pode, em alguns casos, registrar um ângulo maior ou menor do que o selecionado ou ser incapaz de unir os fotos perfeitamente. A última parte do panorama poderá não ser registrada se o disparo terminar antes do panorama estar completo.
- A fotografia poderá ser interrompida se a câmera for movida rápida ou lenta demais. Mover a câmera em uma direção diferente da mostrada cancela a fotografia.
- Os resultados desejados poderão não ser alcançados com temas em movimento, temas muito próximos da câmera, temas homogêneos, tais como o céu ou um campo de grama, temas que estejam em constante movimento, tais como ondas ou cascatas, ou temas que sofram alterações importantes de iluminação. Os panoramas poderão ficar desfocados se o tema estiver mal iluminado.



Escolha  para panoramas contínuos de 360° que podem ser reproduzidos em círculo ( 70).



A opção  **SALV. CONF. DADOS > GRAVAR IMAG. ORG.** no menu de configuração pode ser usada para gravar um panorama  em conjunto com um panorama contínuo  ( 113).



Dependendo do tema e das condições de fotografia, a câmera poderá produzir resultados distorcidos ou um panorama . As áreas superior e inferior visíveis na tela de fotografia são cortadas e poderão aparecer faixas brancas em cima e em baixo da tela.

Para Obter Melhores Resultados

Para obter melhores resultados, mova a câmera em um pequeno círculo em uma velocidade estável, mantendo a câmera na horizontal e tendo cuidado de movê-la apenas na direção mostrada pelas guias. Se os resultados desejados não forem conseguidos, tente mover em uma velocidade diferente.

■ PRO FOCUS

A câmera tira até três fotos sempre que o botão do obturador é pressionado, suavizando o fundo para enfatizar o tema principal. O valor da suavização pode ser ajustado antes de fotografar girando-se o seletor de comando principal/sub-comando. Use para retratos ou fotos de flores parecidas com as produzidas por câmeras SLR.



- A suavização não pode ser aplicada nos objetos em segundo plano que estão próximos demais do tema principal. Se uma mensagem for exibida informando que a câmera não pode criar o efeito quando foca, tente afastar-se de seu tema ou ampliar. A câmera pode também não conseguir suavizar o fundo se o tema estiver movendo-se; se solicitado, verifique os resultados e tente de novo.
- A cobertura da foto é reduzida.

■ PRO LOW-LIGHT

Sempre que o botão do obturador é pressionado, a câmera faz quatro exposições e combina-as em uma única fotografia. Use para reduzir a interferência e desfocar ao fotografar temas pouco iluminados ou temas estáticos em proporções de zoom altas.



Uma única fotografia combinada não pode ser criada com algumas cenas ou se o tema ou câmera se move durante a fotografia. Não mova a câmera até que a fotografia esteja completa.

PRO FOCUS/PRO LOW-LIGHT

Para salvar as cópias não processadas das fotos tiradas nestes modos, selecione **SIM** para a opção

 **SALV. CONF. DADOS > GRAVAR IMAG. ORG.**

no menu de configuração (113).



Mantenha a câmera estável durante a fotografia.

■ EXPOSIÇÃO MÚLTIPLA

Crie uma foto que combina duas exposições.



- 1 Tire a primeira foto.
- 2 Pressione **MENU/OK**. A primeira foto será mostrada sobreposta na visualização pela lente como guia para tirar a segunda foto.

















Para voltar para a Etapa 1 e tirar a primeira foto novamente, pressione o seletor para a esquerda. Para salvar a primeira foto e sair sem criar uma exposição múltipla, pressione **DISP/BACK**.

- 3 Tire a segunda foto.
- 4 Pressione **MENU/OK** para criar a exposição múltipla, ou pressione o seletor para a esquerda para voltar para a Etapa 3 e tirar a segunda foto novamente.

SP SCENE POSITION (POSIÇÃO DA CENA)

A câmara oferece uma escolha de “cenas”, cada uma adaptada a determinadas condições de fotografia ou a um tipo específico de tema. Use a opção  **CENÁRIOS** no menu de fotografia para escolher a cena atribuída à posição **SP** no seletor de modos.



Cena	Descrição
 RETRATO	Escolha para retratos.
 SUAVIZAR ROSTO	Escolha para obter um efeito de pele suave ao fotografar retratos.
 PAISAGEM	Escolha para fotos à luz do dia de prédios e paisagens.
 DESPORTO	Escolha ao fotografar temas em movimento.
 NOITE	Escolha este modo para as cenas de crepúsculo ou noturnas com pouca luz.
 NOITE (TRIPÉ)	Escolha este modo para as velocidades lentas do obturador ao fotografar à noite.
 FOGO ARTIF.	As velocidades lentas do obturador são usadas para capturar a explosão de luz dos fogos de artifício.
 PÔR DO SOL	Escolha este modo para gravar as cores vivas no nascer e no pôr do sol.
 NEVE	Escolha para fotos nítidas e definidas que capturam o brilho das cenas dominadas por neve brilhante.
 PRAIA	Escolha para fotos nítidas e definidas que capturam o brilho das praias iluminadas pelo sol.
 SUBAQUÁTICO	Reduz o efeito azul tipicamente associada com o iluminação debaixo d'água.
 FESTA	Capture a iluminação do plano secundário de interiores sob condições de pouca luz.
 FLOR	Escolha para close-ups vívidos de flores.
 TEXTO	Tire fotos nítidas de textos ou desenhos impressos.

Bloqueio da Focagem

Para compor fotografias com objetos descentralizados:

1 Posicione o tema na área de focagem.

2 Focalize.

Pressione o botão do obturador até a metade para ajustar o foco e o tempo de exposição. O foco e o tempo de exposição ficarão bloqueados enquanto o botão do obturador estiver pressionado até a metade (bloqueio AF/AE).



3 Refaça a fotografia.

Mantendo o botão do obturador pressionado até a metade, refaça a foto.



4 Fotografe.



Autofocagem

Embora apresente um sistema de autofocagem de alta precisão, a câmera poderá não ser capaz de focalizar os temas listados abaixo. Se a câmera não puder focalizar usando a autofocagem, use o bloqueio de focagem para focalizar outro tema na mesma distância, depois refaça a fotografia.

- Temas muito brilhantes, como, por exemplo, espelhos e carrocerias polidas de carros.
- Temas com movimento rápido.
- Temas fotografados através de uma janela ou de outro objeto com reflexo.
- Temas escuros e temas que absorvem em vez de refletir luz, como, por exemplo, cabelos ou pelos.
- Temas irrealistas, tais como, fumaça ou chamas.
- Temas que tenham pouco contraste com o plano de fundo (por exemplo, pessoas com roupas da mesma cor do fundo).
- Temas posicionados em frente ou atrás de um objeto com alto contraste que esteja também na área de focagem (por exemplo, uma pessoa fotografada contra um cenário contendo elementos altamente contrastantes).

O botão AEL/AFL

O botão **AEL/AFL** pode ser usado para bloquear a exposição ou focagem.

Bloquear Exposição

1 Meça a exposição.

Posicione o assunto no enquadramento do foco e pressione o botão de **AEL/AFL** para medir a exposição.



2 Focagem.

Mantenha o botão **AEL/AFL** pressionado, pressione o botão do obturador até a metade para focalizar. O foco e o tempo de exposição ficarão bloqueados enquanto o botão do obturador estiver pressionado até a metade, mesmo se você soltar o botão **AEL/AFL**.

Repita os passos 1 e 2 conforme desejado para tornar a focar antes de tirar a fotografia.

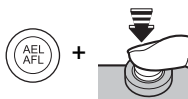

3 Reconponha a fotografia.

Mantendo o botão do obturador pressionado até a metade, recomponha o enquadramento.



Ajustar o zoom desactiva o bloqueio AE. O bloqueio AE não funciona com a Detecção Inteligente de Rosto.

4 Fotografar.



Bloquear Focagem

Se **SÓ BLOQ. AF** estiver selecionado para **AEL BOTÃO BLOQ. AE/AF** no menu de configuração (☰ 112), pressionar o botão **AEL/AFL** bloqueia a focagem. Se **BLOQUEIO AE/AF** estiver selecionado, tanto o foco como a exposição serão bloqueados.





Se o **ON/OFF BLOQ. AE/AF** estiver selecionado para **AEL MODO BLOQ. AE/AF** no menu de configuração (☰ 112), exposição e/ou foco será bloqueado quando o botão **AEL/AFL** for pressionado e permanecerá bloqueado até que o botão seja pressionado novamente.

Modos Macro e Super Macro “Grandes Planos”

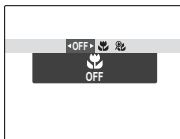



Para os grandes planos, pressione o seletor para a esquerda () para escolher as opções de macro mostradas abaixo.



Selecione  (MACRO),
 (SUPER MACRO) ou
OFF (OFF)

Quando o modo macro está ativado, a câmera focaliza os temas próximos do centro da área. Use o anel do zoom para compor as fotografias. As seguintes restrições são aplicáveis ao modo super macro: a lente deve estar com o zoom totalmente distanciado (noutros posições de zoom é visualizado ) e o flash não pode ser usado.



- Recomenda-se o uso de um tripé para evitar que a trepidação da câmera cause desfoque.
- A compensação do flash pode ser requerida ao usar o flash ( 95).
- Usar o flash a curta distância pode causar sombras na lente. Aplique um Zoom ou mantenha maior distância do tema.
- No modo macro, as imagens são enquadradas no monitor, independentemente da opção selecionada para **OVF CONFIG DE OVF/LCD** ( 96). As telas “INFO VISOR” e “ATIVAR INFO.1” mudam automaticamente para “ATIVAR INFO.2” ( 9).
- O uso do monitor LCD é recomendado para evitar a paralaxe em alcances próximos.
- A câmera pode focalizar em alcance curto quando o modo macro estiver desligado, mas o tempo necessário para focalizar aumenta.
- Gire o anel de zoom até que o indicador de zoom fique branco ao se utilizar  ( 23).

⚡ Usando o Flash (Flash Superinteligente)

Quando o flash é usado, o sistema *Flash Superinteligente* da câmera analisa instantaneamente a cena com base em fatores, tais como, o brilho do tema, sua posição na imagem e sua distância da câmera. A saída do flash e a sensibilidade são ajustadas para assegurar que o tema principal seja exposto corretamente enquanto preserva os efeitos da iluminação de fundo ambiente, mesmo em cenas internas pouco iluminadas. Use o flash quando a iluminação for fraca, por exemplo, ao fotografar à noite ou em interiores com pouca luz.

1 Aumente o flash.

Deslize a chave de flash para aumentar o flash.

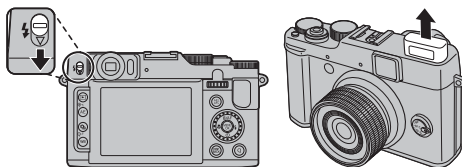

2 Escolha um modo flash.

Pressione o seletor para a direita (⚡). O modo flash varia a cada vez que o seletor é pressionado.



Modo	Descrição
AUTO / AUTO (FLASH AUTOMÁTICO)	O flash dispara quando necessário. Recomendado na maioria das situações.
/ (FLASH PERMANENTE)	O flash dispara sempre que se tira uma foto. Use para temas iluminados por trás ou para obter cores naturais ao fotografar sob luz forte.
S / SLOW (SINCRON. LENTA)	Capture o tema principal e o plano secundário com pouca luz (note que cenas sob luz forte poderão ficar superexpostas).







O flash pode disparar várias vezes em cada fotografia. Não mova a câmera até que a fotografia esteja completa.



- A parte periférica da imagem pode ficar escura ao se utilizar o flash.
- Remova os protetores da lente para prevenir sombras nas fotos tiradas com flash.

🔴 Remoção de Olhos Vermelhos

Quando a Detecção inteligente de rosto estiver ativa (📖 58) e **SIM** estiver selecionado para  **ELIM. OLHOS VERM.** no menu de configuração (📖 111), a remoção de olhos vermelhos estará disponível em ,  e .

A remoção de olhos vermelhos minimiza o efeito “*olhos vermelhos*” causado quando a luz do flash é refletida da retina das pessoas, conforme mostrado na ilustração à direita.



🔴 Desativando o Flash

Diminua o flash onde a fotografia com flash é proibida ou para capturar a luz natural sob a luz fraca. Nas velocidades lentas do obturador,  será exibido para avisar que as imagens podem ficar desfocadas; recomenda-se o uso de um tripé.

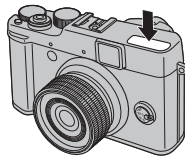

⌚ Utilizando o Temporizador

Para usar o temporizador, pressione o seletor para baixo (⌚) e escolha entre as seguintes opções:

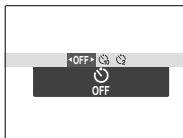







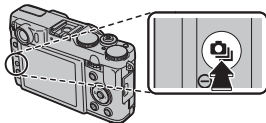

Opção	Descrição
⌚ (OFF)	Temporizador desligado.
⌚ (10 SEG)	O obturador é disparado dez segundos após o botão do obturador ser pressionado. Use para autorretratos. A lâmpada do temporizador automático na frente da câmera acende quando o temporizador inicia e começa a piscar imediatamente antes da foto ser tirada.
⌚ (2 SEG)	O obturador é disparado dois segundos após o botão do obturador ser pressionado. Use para reduzir o desfoque causado pelo movimento da câmera quando o botão do obturador é pressionado. A luz do temporizador piscará quando o temporizador fizer a contagem regressiva.

Fotografia Contínua (Modo Rápido/Em faixas)





Captura o movimento ou varia automaticamente as definições selecionadas numa série de fotografias.

Pressione o botão  e escolha entre as seguintes opções:



-  : IMAGEM FIXA
-  : PRIMEIROS
-  : CAPTAÇÃO MELHOR FOTO
-  : AE BKT
-  : BKT ISO
-  : SIMULAÇÃO BKT FILME
-  : GAMA DINÂMICA BKT







- O foco e o tempo de exposição são determinados pela primeira imagem em cada série. O flash desliga-se automaticamente ; o modo flash selecionado anteriormente é restaurado quando a fotografia contínua é desativada.
- A velocidade de projeção varia com a velocidade do obturador.
- O número de fotos que podem ser tiradas em uma única sequência varia com a carga e as definições da câmara. O número de fotos que podem ser gravadas depende da memória disponível.
- O uso do visor é recomendado para visualizar o tema diretamente sem atrasos na exibição.
- Se  for selecionado no  ou , as fotos serão gravadas no tamanho  ou menores.

■ PRIMEIROS

A câmera tira fotografias enquanto o botão do obturador está pressionado.

- 1 Pressione o seletor direita ou esquerda para escolher a taxa de quadros.

Opção	Taxa máxima de quadros
	12 fps
	9,0 fps
	6,0 fps
	3,0 fps

A taxa de quadros varia dependendo das condições de fotografia ou dos números de quadros na fotografia contínua.

- 2 Pressione **MENU/OK** para voltar para o modo de fotografia quando as definições estiverem completas.

■ CAPTAÇÃO MELHOR FOTO

A câmera tira uma série de fotografias, começando antes e terminando após o botão do obturador ser pressionado. Para escolher a frequência e o número de disparos:

- 1 Pressione o seletor para a direita quando a câmera estiver em modo de fotografia.
- 2 Destaque a frequência atual e pressione o seletor para a direita, então pressione o seletor para cima ou para baixo para escolher um novo valor e pressione **MENU/OK** para selecionar.

- 3** Destaque o número de disparos e pressione o seletor para a direita. Pressione o seletor esquerdo ou direito para escolher como os disparos são distribuídos (o número à esquerda é tirado *antes* e o número à direita *após* o botão do obturador ser pressionado). Pressione **MENU/OK** quando as definições estiverem terminadas.
- 4** Pressione **DISP/BACK** para voltar para o modo de fotografia.



- 5** Tire fotografias. A câmera começa a gravar quando o botão do obturador é ligeiramente pressionado, e termina a série quando o botão do obturador é pressionado até o fim. A ilustração apresenta uma série de oito fotos, três antes de o botão do obturador ser pressionado e quatro após.

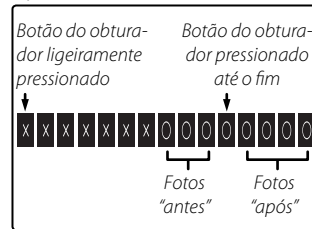

- Se o botão do obturador for pressionado até o fim antes de o número de fotos selecionado para a porção “antes” ser gravado, as fotos restantes serão tiradas após o botão do obturador ser pressionado até o fim.
- Se o botão do obturador for pressionado ligeiramente durante muito tempo, a câmera poderá gravar a série antes de o botão do obturador ser pressionado até o fim.



■ **AE BKT**

Pressione o seletor esquerda ou direita para destacar uma quantidade de faixas. A cada vez que o botão do obturador for pressionado, a câmera fará três fotografias: uma utilizando o valor medido para exposição, a segunda por sobreexposição na quantidade desejada, e a terceira por sobexposição na mesma quantidade (a câmera poderá não conseguir usar o incremento selecionado se o valor de sobre ou sub exposição exceder os limites do sistema de medição de exposição).







■ **BKT ISO**

Pressione o seletor esquerda ou direita para destacar uma quantidade de faixas. A cada vez que o obturador for liberado, a câmera tirará uma fotografia na sensibilidade atual ( 89) e processará para criar duas cópias adicionais, uma com sensibilidade aumentada e outra com sensibilidade reduzida pela quantidade selecionada (independente da quantidade selecionada, a sensibilidade não excederá ISO 1600 ou cairá abaixo de ISO 200).

■ **SIMULAÇÃO BKT FILME**

Sempre que o obturador é liberado, a câmera tira uma foto e processa-a para criar cópias com as definições de simulação de filme selecionadas para  **SIMULAÇÃO BKT FILME** no menu de disparo ( 92).

■ **GAMA DINÂMICA BKT**

Cada vez que o botão do obturador é pressionado, a câmera tira três fotos a diferentes definições de  **GAMA DINÂMICA** ( 91):  **100%** para a primeira,  **200%** para a segunda, e  **400%** para a terceira ( **ISO** está limitado a valores entre 400 e 3200).

Compensação da Exposição

Use a compensação da exposição ao fotografar temas muito claros, muito escuros ou com alto contraste.

Gire o seletor de compensação de exposição.

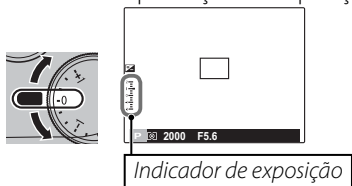

O efeito fica visível na tela.

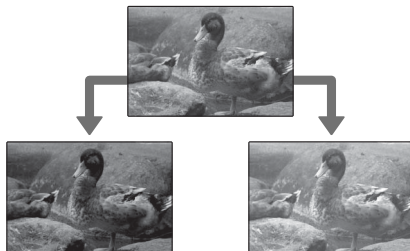





*Escolha valores negativos
para reduzir o tempo de
exposição*

*Escolha valores positivos
para aumentar o tempo
de exposição*

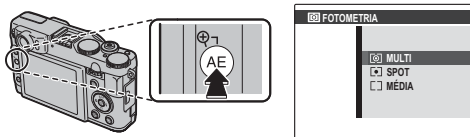
Medição

Para escolher como a câmera mede a exposição, pressione o botão **AE** e depois escolha uma das seguintes opções.



Opção	Descrição
 (MULTI)	O reconhecimento automático da cena é usado para ajustar a exposição para uma grande variedade de condições de fotografia.
 (SPOT)	A câmera mede as condições de iluminação no centro da imagem. Recomendado quando o plano de fundo é muito mais claro ou escuro que o tema principal.
 (MÉDIA)	A exposição é definida para a média de toda a foto. Fornece uma exposição constante em diversas fotografias com a mesma luminosidade e é particularmente eficiente para as paisagens e OS retratos de pessoas vestidas com preto ou branco.

Modo de Focagem

Utilize o seletor de modo de focagem para escolher como a câmara focaliza.

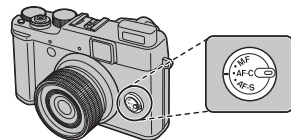

As seguintes opções estão disponíveis:

Modo	Descrição
AF-S (AF ÚNICO)	A focagem bloqueia enquanto o botão do obturador é pressionado até a metade. Escolha para objetos estacionários.
AF-C (AF CONTÍNUO)	A câmara ajusta o foco continuamente para refletir as alterações na distância até o assunto mesmo quando o botão do obturador não está pressionado até a metade (observe que isto aumenta o consumo da bateria). Escolha para assuntos em movimento.



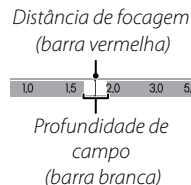
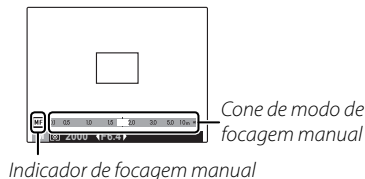

MF
(MF)

Foco manual utilizando-se o seletor de sub-comando. Gire o seletor de subcomando à esquerda para reduzir a distância de foco, à direita para aumentar. O indicador de focagem manual indica a proximidade da correspondência da distância de focagem com o objeto nas marcas de focagem (a barra vermelha indica a distância de foco, a barra branca a profundidade de campo, ou em outras palavras a distância em frente ou atrás do ponto de focagem que parece estar no foco). Use para o controlo manual da focagem ou nas situações em que a câmara for incapaz de focar ao usar a focagem automática (📖 39). A Detecção Inteligente de Rosto é automaticamente desactivada.



Os contornos com mais contraste na distância focal atual podem ser exibidos selecionando **RE-ALCE DE PICO DE FOCO** para **MF** **AUX. MF** (📖 94).

Focagem manual

- Recomenda-se o uso de um tripé. A focagem pode ser afetada se a câmara se mover.
- Utilize a opção  **BOTÃO DE CONTROLE DE FOCO** no menu de configuração ( 108) para reverter a direção de giro do seletor de sub-comando.
- A câmara não focará se o botão de sub-comando estiver girado além do infinito.
- Para usar a focagem automática, pressione o botão **AEL/AFL**. Isto pode ser usado para fazer a focagem rápida de um objeto escolhido no modo de focagem manual.
- A câmara pode mostrar a distância de focagem em metros ou pés. Utilize a opção  **UNIDADES ESCALA FOCAGEM** no menu de configuração ( 114) para escolher as unidades utilizadas.

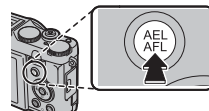

MF VERIF. FOCAGEM



Se **SIM** estiver selecionado para **MF VERIF. FOCAGEM** no menu de configuração ( 108), girar o seletor de sub-comando aumenta a visualização no monitor LCD.



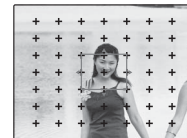

Para ir para outras áreas do quadro, pressione o seletor para cima, então, use o seletor, o disco de subcomando ou pressione **DISP/BACK** para voltar ao centro do quadro. Pressione **MENU/OK** para retomar à operação normal quando a área desejada for exibida.

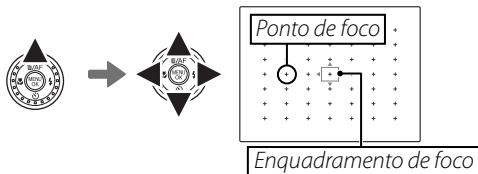

Seleção de Enquadramento de Foco

Quando  **ÁREA** for selecionado para  **MODO AF** no menu de disparo e **AF-S** for selecionado para o modo de focagem, a câmera oferecerá uma escolha de pontos focais, permitindo que as fotografias sejam compostas pelo tema principal posicionado praticamente em qualquer lugar no quadro. Para posicionar a marca de focagem, pressione o seletor para cima, então, use o seletor ou o disco de subcomando (a marca de focagem pode ser retornada ao centro pressionando **DISP/BACK**). Pressione o botão **MENU/OK** novamente para colocar a definição em vigor.



 Desative a detecção de rosto inteligente ( 58) ao usar a seleção de marcas de focagem manual.



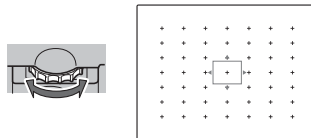

Ao enquadrar as imagens no monitor, você pode escolher o tamanho das marcas de focagem girando o disco de comando principal. Gire o disco para a esquerda para reduzir o quadro em até 50%, para a direita para aumentá-lo em até 150% ou pressione o centro do disco para restaurar o quadro ao seu tamanho original. Pressione em **MENU/OK** para colocar a definição em vigor.



Equilíbrio de Brancos

Para obter cores naturais, pressione o botão **WB** e escolha uma definição que combine com a fonte de luz.

WB

Opção	Descrição
AUTO	Equilíbrio de brancos ajustado automaticamente.
	Meça um valor para o equilíbrio de brancos.
K	Selecionar esta opção mostra uma lista de temperaturas de cor (☰ 56); destaque uma temperatura e pressione MENU/OK .
	Para temas sob luz solar direta.
	Para temas na sombra.
	Use sob luz fluorescente do tipo “luz do dia”.
	Use sob luz fluorescente do tipo “branco quente”.
	Use sob luz fluorescente do tipo “branco frio”.
	Use sob luz incandescente.
	Reduz o efeito azul tipicamente associada com iluminação debaixo d'água.

Para ajustar o equilíbrio de brancos, destaque uma opção e pressione em **MENU/OK**. Use o seletor para ajustar o equilíbrio de brancos ou pressione em **DISP/BACK** para usar o valor padrão do equilíbrio de brancos.

: Personalize o Equilíbrio de Brancos

Escolha  para ajustar o equilíbrio de brancos para as condições incomuns de iluminação. As opções de medição do equilíbrio de brancos serão exibidas; enquadre um objeto branco de forma que ele preencha o monitor LCD e pressione completamente o botão do obturador para medir o equilíbrio de brancos (para selecionar o valor personalizado mais recente e sair sem medir o equilíbrio de brancos, pressione em **DISP/BACK** ou pressione em **MENU/OK** para selecionar o valor mais recente e exibir a caixa de diálogo de ajuste).

- Se **“COMPLETO !” for exibido**, pressione **MENU/OK** para definir o equilíbrio de brancos para o valor medido.
- Se **“SUB EXPOSIÇÃO” for exibido**, aumente a compensação da exposição ( 49) e tente de novo.
- Se **“SOBRE EXPOSIÇÃO” for exibido**, diminua a compensação da exposição e tente de novo.



Para maior precisão, ajuste  **SIMULAÇÃO FILME**,  **ISO** e  **GAMA DINÂMICA** antes de medir o equilíbrio de brancos.



- O equilíbrio de brancos está ajustado para iluminação de flash somente nos modos **AUTO** e . Desligue o flash utilizando as demais opções de equilíbrio de brancos.
- Os resultados variam com as condições da fotografia. Reproduza as imagens após o disparo para verificar as cores no monitor LCD.

K: Temperatura de cor

A temperatura de cor é uma medida objetiva da cor de uma fonte de luz, expressa em Kelvin (K). As fontes de luz com uma temperatura de cor próxima àquela da luz solar direta aparentam ser brancas; as fontes e luz com uma temperatura de cor menor possuem um efeito amarelo ou vermelho, enquanto aquelas com uma temperatura de cor maior são tingidas por azul. Você pode corresponder a temperatura de cor com a fonte de luz conforme mostrado na tabela a seguir, ou escolher as opções que diferem nitidamente da cor da fonte de luz para fazer fotos “mais quentes” ou “mais frias”.

◀ *Escolha para fontes de luz mais vermelhas
ou imagens “mais frias”*

*Escolha para fontes de luz mais azuis
ou imagens “mais quentes”* ▶

2000 K

Luz de vela

Pôr-do-sol/nascer-do-sol

5000 K

Luz solar direta

15000 K

Céu azul

Sombreamento

Escolhendo a Função do Botão Fn

A função desempenhada pelo botão **Fn** pode ser selecionada usando a opção **Fn BOTÃO “FN(FUNÇÃO)”** no menu de fotografia (☰ 94). As seguintes opções estão disponíveis:

ISO (☰ 89)/**TAMANHO IMAGEM** (☰ 90)/**QUALID. IMAGEM** (☰ 91)/
GAMA DINÂMICA (☰ 91)/**SIMULAÇÃO FILME** (☰ 92)/**MODOS AF** (☰ 94)/
DETECÇÃO ROSTO (☰ 93)/**ZOOM DIGITAL INTELIGENTE** (☰ 93)/
CONFIG DE OVF/LCD (☰ 115)/**RAW** (☰ 59).

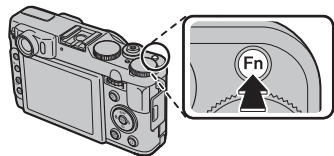

Pressione o botão **Fn** por cerca de um segundo e a opção **Fn BOTÃO “FN(FUNÇÃO)”** será exibida.

Detecção Inteligente de Rosto

A Detecção Inteligente de Rosto permite à câmara detectar automaticamente rostos humanos e ajustar o foco e o tempo de exposição para um rosto em qualquer lugar da imagem, para as fotos que evidenciam retratos de pessoas. Selecione para retratos de grupo (nas orientações horizontais ou verticais) para evitar que a câmara focalize o plano de fundo.

Para usar a Detecção Inteligente de Rosto, pressione **MENU/OK** para exibir o menu de fotografia e selecione **SIM** para a ** DETECÇÃO ROSTO**. Os rostos podem ser detectados com a câmara na

orientação vertical ou horizontal; se um rosto for detectado, ele será indicado por uma borda verde. Se houver mais de um rosto na imagem, a câmara selecionará o rosto mais próximo do centro; os outros rostos serão indicados por bordas brancas.



- Em alguns modos, a câmara pode definir a exposição para a imagem inteira, ao invés do tema de retrato.
- Se o tema se mover quando o botão do obturador for pressionado, seu rosto poderá não ficar na área indicada pela borda verde no momento em que a foto é tirada.









Borda verde

Detecção Inteligente de Rosto

A Detecção Inteligente de Rosto é recomendada quando o temporizador é usado para retratos de grupo ou autorretratos ( 44).



Quando for exibida uma foto tirada com Detecção Inteligente de Rosto, a câmara poderá selecionar automaticamente os rostos para eliminar olhos vermelhos ( 102), reprodução de zoom ( 63), apresentações de fotos ( 100), procurar imagem ( 67), ver imagem ( 109), impressão ( 80) e redimensionamento ( 103).

Gravando Imagens no Formato RAW

Para ativar e desativar a qualidade de imagem **RAW** para um único disparo, atribua **RAW** ao botão **Fn** (☞ 57). Se uma opção JPEG estiver selecionada atualmente para a qualidade de imagem, pressionar temporariamente o botão **Fn** selecionará a opção JPEG+RAW equivalente. Se uma opção JPEG+RAW estiver selecionada atualmente, pressionar temporariamente o botão **Fn** selecionará a opção JPEG equivalente, ao passo que se **RAW** estiver selecionada, pressionar temporariamente o botão **Fn** selecionará **FINE** (☞ 91). Tirar uma foto ou pressionar o botão **Fn** novamente irá restaurar a definição anterior.

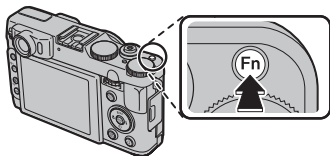

As imagens RAW gravam dados brutos não processados a partir do sensor de imagem da câmera. As cópias JPEG das imagens RAW podem ser criadas usando a opção **RAW CONVERSÃO RAW** no menu de reprodução ou as imagens RAW podem ser exibidas em um computador usando o aplicativo RAW FILE CONVERTER que vem instalado com o software no CD fornecido.



- As imagens RAW não podem ser gravadas na memória interna. Insira um cartão de memória.
- As opções para cortar, redimensionar e remover olhos vermelhos não estão disponíveis para as imagens RAW durante a reprodução, enquanto a proporção de zoom máxima disponível está limitada.

Botão Q (Menu Rápido)

Pressione **Q** para acessar rapidamente os seguintes itens. Para obter mais informações sobre as opções disponíveis, veja as páginas listadas abaixo.

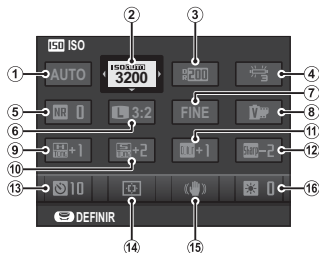

1	📷 Modo de Fotografia	27	9	👤 TOM REALCE	93
2	ISO ISO	89	10	👤 TOM SOMBRA	93
3	📷 GAMA DINÂMICA	91	11	Color COR	93
4	WB EQUIL. BRANCOS	54	12	Sharp NITIDEZ	93
5	NR REDUÇÃO DE RUÍDO	93	13	🕒 Temporizador	44
6	📷 TAMANHO IMAGEM	90	14	📷 MODO AF	94
7	📷 QUALID. IMAGEM	91	15	📷 M. DUP. EST. IM.	111
8	📷 SIMULAÇÃO FILME	92	16	📷 BRILHO LCD	109



A seleção do modo de disparo não pode ser feita no menu rápido. As opções disponíveis no menu rápido variam com o modo de disparo selecionado.

1 Pressione **Q** para exibir o menu rápido durante o disparo.

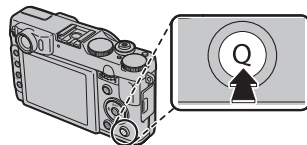

2 Use o seletor para destacar os itens e gire o disco principal/subcomando para mudar.

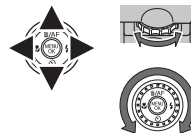

3 Pressione **Q** para sair quando as definições estiverem completas.

Modo Filme

No modo vídeo, o menu rápido contém os seguintes itens:

-  **MODO FILME**
-  **WB EQUIL. BRANCOS**
-  **SIMULAÇÃO FILME**
-  **BRILHO LCD**



Opções de Reprodução

Para ver no monitor a foto mais recente, pressione o botão .

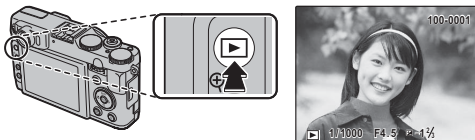

Pressione o seletor para a direita para ver as imagens na ordem em que foram gravadas e para a esquerda para ver as imagens na ordem inversa. Mantenha o seletor pressionado para ir rapidamente para a foto desejada. Gire o disco de subcomando para exibir outras imagens.



As fotos tiradas por outras câmeras são indicadas por um ícone  ("imagem dada") durante a reprodução.

Fotografia contínua

No caso de fotografias tiradas em modo de fotografia contínua, será exibida apenas a primeira imagem de cada série. Pressione o seletor para baixo para ver as outras fotografias da série.

★ Favoritos: Classificar Fotografias

Para classificar a fotografia exibida no momento em reprodução de tela cheia, pressione **DISP/BACK** e pressione o seletor para cima e para baixo para selecionar de zero à cinco estrelas.

Zoom na Reprodução

Pressione **Q** para aproximar as imagens exibidas na reprodução de uma foto; **Q** para afastar o zoom. Quando o zoom da foto for aproximado, o seletor poderá ser usado para visualizar as áreas da imagem não visíveis atualmente na tela.



Indicador de zoom

A janela de navegação mostra a parte da imagem atualmente exibida no monitor

Pressione **DISP/BACK** ou **MENU/OK** para sair do zoom.



A proporção máxima do zoom varia com o tamanho da imagem. Zoom de reprodução não está disponível com cópias redimensionadas ou cortadas ao tamanho de **640**.

Detecção Inteligente de Rosto

A fotos tiradas com a Detecção Inteligente de Rosto (ícone 58) são indicadas por um ícone . Pressione o botão **▼** para aproximar o tema selecionado com a Detecção Inteligente de Rosto. Depois você poderá utilizar os botões **Q** e **Q** para ampliar ou reduzir.

Reprodução de Fotos Múltiplas

Para mudar o número de imagens exibidas, pressione  na exibição de uma foto.

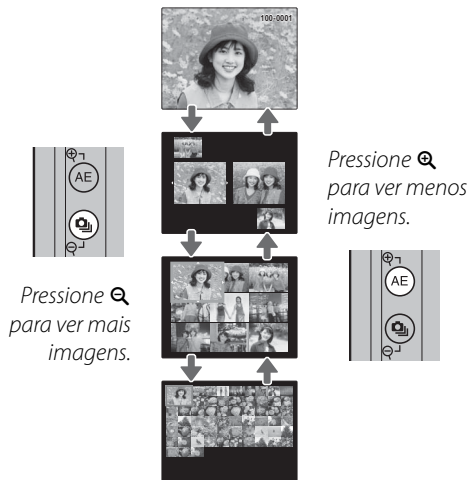

Use o seletor para realçar as imagens e pressione **MENU/OK** para ver a imagem realçada inteira. Nas exibições com nove e cem fotos, pressione o seletor para cima ou para baixo para ver mais imagens.



Apagando Fotos

Para excluir uma imagem, uma seleção de várias imagens ou todas, pressione o seletor para cima () e escolha uma das opções abaixo. *Note que as imagens apagadas não podem ser recuperadas. Copie as imagens importantes para um computador ou outro dispositivo de armazenamento antes de continuar.*



Opção	Descrição
IMAGEM	Pressione o seletor para a esquerda ou para a direita para percorrer as imagens e pressione MENU/OK para apagar a imagem atual (não é exibida uma caixa de diálogo).
MOLDURAS SELEC.	Destaque as imagens e pressione MENU/OK para selecionar ou cancelar a seleção (fotografias incluídas no álbum ou ordem de impressão são mostradas com ). Quando a operação estiver terminada, pressione DISP/BACK para exibir uma caixa de diálogo de confirmação, então destaque OK e pressione MENU/OK para apagar as imagens selecionadas.
TODAS IMAGENS	Será exibida uma caixa de diálogo de confirmação; destaque OK e pressione MENU/OK para apagar todas as imagens não protegidas (se estiver inserido um cartão de memória, apenas as imagens no cartão serão afetadas; as imagens na memória interna só serão apagadas se não estiver inserido um cartão de memória). Pressionar DISP/BACK cancela a eliminação; note que quaisquer imagens apagadas antes do botão ter sido pressionado não poderão ser recuperadas.



- As imagens protegidas não podem ser apagadas. Remova a proteção de qualquer imagem que você queira apagar ( 102).
- As imagens também podem ser excluídas com  **APAGAR** no menu de reprodução.
- Se aparecer uma mensagem informando que as imagens selecionadas fazem parte de uma ordem de impressão DPOF, pressione **MENU/OK** para apagar as imagens.

Exibindo Informações da Foto

As informações de foto adicionais podem ser visualizadas pelo giro do seletor de comando principal. Gire o seletor de comando principal para percorrer o visor.

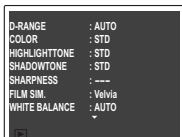

O ponto de foco ativo é mostrado por um ícone "+".



Ampliando-se sobre o Ponto de Foco.

Pressione o seletor de comando principal para ampliar sobre o ponto de foco. Pressione o seletor de comando principal para retornar ao playback de quadro completo.





Procurar Imagem

Pesquisa de imagens através de vários critérios.

- 1** Selecione  **PROCURAR IMAGEM** no menu playback (🗨 99), destaque um dos seguintes critérios de pesquisa e pressione **MENU/OK**:

Opção	Descrição
POR DATA	Encontre todas as fotos tiradas em uma data selecionada.
POR ROSTO	Encontre todas as fotos com base em informações de rosto específicas.
POR ★ FAVORITOS	Encontre todas as fotos com uma classificação especificada (🗨 62).
POR CENA	Encontre todas as imagens correspondentes a uma cena selecionada.
POR TIPO DE DADOS	Encontre todas as imagens paradas, todos os filmes, todas as fotografias tiradas no modo rajada, ou todas as imagens RAW.
POR MARCA CARGA	Localize todas as imagens selecionadas para serem carregadas em um destino especificado (🗨 99).

- 2** Selecione uma condição de procura. Apenas serão exibidas as fotografias que correspondam à condição de procura. Para eliminar ou proteger fotografias selecionadas ou para visualizar as fotografias selecionadas em uma apresentação de fotos, pressione **MENU/OK** e escolha entre as seguintes opções:

Opção	Veja a página
 APAGAR	65
 PROTEGER	102
 APRESENTAÇÃO FOTOS	100

Crie livros com suas fotos favoritas.

Criando um Álbum

1 Selecione  **ASSIS. P/ ÁLBUM** no menu playback.

2 Realce **NOVO ÁLBUM**.



3 Pressione **MENU/OK** para exibir o diálogo de novo livro.



4 Escolha fotografias para o novo livro.

- **SELECCIONAR DE TODAS:** Escolha entre todas as fotografias disponíveis.
- **SEL. POR PROC. IMAG.:** Escolha entre as fotografias que correspondam as condições de procura seleccionadas ( 67).



Para os álbuns, não pode ser seleccionada nenhuma fotografia  640 ou menor nem vídeos.

5 Faça rolar as imagens e pressione o seletor para cima para seleccionar a imagem atual para incluir no livro. Para exibir a imagem atual na capa, pressione para baixo o seletor.



A primeira fotografia seleccionada automaticamente torna-se a imagem de capa. Pressione para baixo o seletor para seleccionar uma fotografia diferente para a capa.

6 Pressione **MENU/OK** para sair quando o livro estiver concluído.



7 Realce **TERMINAR ÁLBUM**.

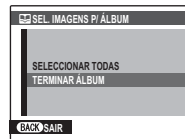

Escolha **SELECCIONAR TODAS** para seleccionar todas as fotos, ou todas as fotos que correspondam às condições de busca seleccionadas, para o livro.

8 Pressione **MENU/OK**. O novo livro será adicionado à lista no menu Assis. Livro Fot.



- Os Livros Fot. podem conter até 300 fotografias.
- Os livros que não contenham fotos são automaticamente eliminados.

Livros Fot.

Os Livros Fot. podem ser copiados para um computador usando o software MyFinePix Studio fornecido.

Visualizando Álbuns

Realce um livro no menu Assis. Livro Fot. e pressione **MENU/OK** para exibir o livro, e então pressione o seletor para a esquerda e direita para fazer rolar as fotos. Pressione **DISP/BACK** para voltar ao menu Assis. Livro Fot.

Editando e Eliminando Álbuns

- 1** Exiba o Livro Fot. e pressione **MENU/OK** para ver as opções de edição do livro.
- 2** Selecione uma das seguintes opções:
 - **EDITAR:** Editar o livro conforme descrito em "Criar um Livro Fot." na página 68.
 - **APAGAR:** Eliminar o Livro Fot. presente.
- 3** Siga as instruções na tela.



Visualizando Panoramas

Se você pressionar o seletor para baixo quando um panorama for exibido em tela cheia, a câmera irá reproduzir a imagem da esquerda para a direita ou de baixo para cima.

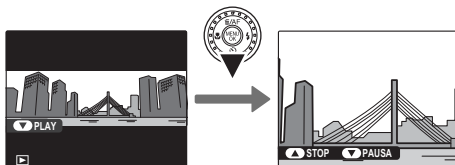

As seguintes operações podem ser executadas durante o a reprodução:

Operação	Botão	Descrição
Iniciar/pausar playback		Pressione o seletor para baixo para iniciar o playback. Pressione novamente para pausar.
Encerrar playback		Pressione o seletor para cima para encerrar o playback.



- Depois de exibidos em playback de enquadramento completo, os panoramas podem ser ampliados ou reduzidos utilizando-se os botões de zoom.
- Os panoramas são reproduzidos num círculo sem fim (36); a direção de reprodução pode ser controlada pressionando o seletor para a esquerda ou para a direita. A câmera não desligará automaticamente enquanto a reprodução estiver em progresso (110).





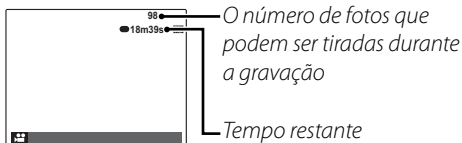



Gravando Filmes

Grave pequenos filmes com som. Durante a gravação,  e o tempo restante serão exibidos no monitor LCD e o som será gravado através do microfone embutido (cuidado para não cobrir o microfone durante a gravação).



- 1 Gire o disco de modos para  **VÍDEO**.
- 2 Pressione o botão do obturador até o fim para iniciar a gravação.
- 3 Para terminar de gravar, pressione o botão obturador novamente. A gravação termina automaticamente quando o filme atinge sua duração máxima ou quando a memória está cheia.

Seleção Automática da Cena

Se **SIM** estiver selecionado para  **RECONHECIMENTO CENA** ( 97), a câmera selecionará a cena de acordo com as condições de fotografia e o tipo de tema:  (retratos),  (paisagens pouco iluminadas),  (retratos pouco iluminados),  (paisagens),  (grandes planos),  (retratos em contraluz) ou  (outros temas).



Ícone de Cenário



- O zoom pode ser ajustado enquanto a gravação está em andamento.
- Se o tema estiver pouco iluminado, a luz auxiliar AF poderá acender para ajudar no foco. Para desligar a luz auxiliar AF, selecione **NÃO** para **LUZ AUX. AF** no menu de configuração (📖 112).
- O foco, a exposição e o equilíbrio de brancos são ajustados automaticamente no decorrer da gravação. A cor e o brilho da imagem podem variar em relação àqueles exibidos antes do início da gravação.
- Os sons feitos pela câmera podem ser gravados.

Tirando Fotografias Durante a Gravação

Pressione **MENU/OK** para tirar uma fotografia durante gravação.



- O método usado para salvar as fotografias pode ser selecionado usando a opção **FOTOG. ESTÁT. NO FILME** (📖 97).
- A foto é guardada separadamente do filme e não aparece como parte do filme.











- As fotos não podem ser tiradas enquanto está sendo gravado um filme de alta velocidade.
- O número de fotos que podem ser feitas é limitado.



- A luz do indicador acende enquanto os filmes estão sendo gravados. Não abra o compartimento da bateria durante a fotografia ou enquanto a luz do indicador está acesa. A não observância desta precaução poderá impedir que o filme seja reproduzido.
- Listras verticais ou horizontais podem aparecer nos filmes que contêm temas muito claros. Isto é normal e não indica um mau funcionamento.
- A temperatura da câmera poderá aumentar se essa for usada para gravar filmes durante um período longo ou se a temperatura ambiente for elevada. Isto é normal e não indica um mau funcionamento.
- O modo selecionado poderá variar com as condições da fotografia.
- Note que no modo **AF-C**, a câmera foca continuamente, aumentando o gasto da bateria e o som da câmera focando pode ser ouvido.

Tamanho da Imagem do Filme



Antes de gravar, selecione um tamanho de imagem usando a opção  **MODO FILME** no menu de fotografia ( 97).

Opção	Descrição
 1920 × 1080 (60 fps)	HD (High Definition – alta definição) total.
 1280 × 720 (60 fps)	Alta Definição.
 640 × 480 (30 fps)	Definição padrão.
 640 × 480 (80 fps)	Filme de alta velocidade. O som não é gravado e o foco, exposição e equilíbrio de brancos não são ajustados automaticamente.
 320 × 240 (150 fps)	Aparecem faixas pretas nas partes superior e inferior dos filmes gravados em  320 × 112 .
 320 × 112 (250 fps)	

Usando um Microfone Externo

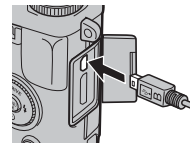
A câmera pode ser usada com microfones estéreos MIC-ST1 opcionais usando o cabo fornecido com o MIC-ST1. Veja o manual do microfone para obter detalhes.



O nível de gravação pode ser ajustado usando  **AJUSTE NÍVEL MIC** ( 97).

▶ Exibindo Filmes

Durante a reprodução (📖 62), os filmes são exibidos no monitor, como mostrado à direita. As seguintes operações podem ser executadas enquanto é apresentado um filme:

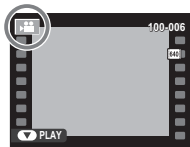

Operação	Descrição
Iniciar/pausar a reprodução	Pressione o seletor para baixo para iniciar a reprodução. Pressione novamente para pausar. Enquanto a reprodução está em pausa, você poderá pressionar o seletor para a esquerda ou para a direita para recuar ou avançar um fotograma de cada vez.
Terminar a reprodução/apagar	Pressione o seletor para cima para terminar a reprodução.
Ajuste velocidade	Pressione o seletor para a esquerda ou a direita para ajustar a velocidade de reprodução durante a reprodução.
Ajuste o volume	Pressione MENU/OK para pausar a reprodução e exibir os controles do volume. Pressione o seletor para cima ou para baixo para ajustar o volume e pressione MENU/OK para sair. O volume também pode ser ajustado no menu de configuração.

● **Velocidade de reprodução**
Pressione o seletor para a esquerda ou direita para ajustar a velocidade de reprodução. A velocidade é indicada pelo número de setas (▶ ou ◀).

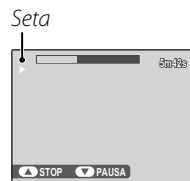

📖 Visualizando Filmes em um Computador

Copie os filmes para o computador antes de exibi-lo.



Não cubra o alto-falante durante a reprodução.

Visualizando Imagens em TVs de Alta Definição

A câmera pode ser conectada a dispositivos de Alta Definição (HD) usando um cabo HDMI (disponível separadamente em terceiros).

1 Desligue a câmera e conecte o cabo HDMI, como mostrado abaixo.

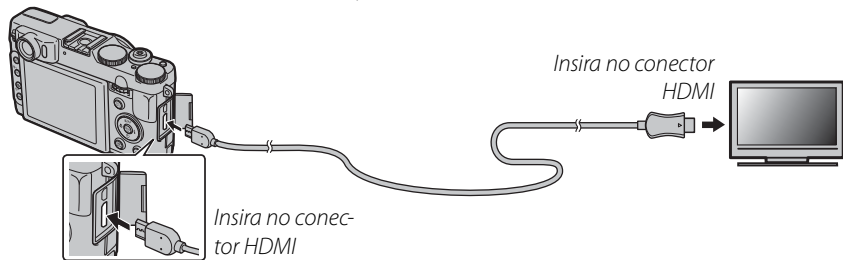

- Ao conectar os cabos, insira totalmente os conectores.
- Quando um cabo HDMI estiver conectado, as imagens e o som serão reproduzidos na TV.

2 Sintonize a televisão no canal de entrada HDMI. Veja a documentação fornecida com a televisão para obter detalhes.

3 Pressione o botão  por cerca de um segundo para ligar a câmera. O monitor da câmera desliga, e as imagens e os filmes são reproduzidos na TV. Note que os controles de volume da câmera não têm efeito nos sons reproduzidos na TV; use os controles de volume da televisão para ajustar o volume.



- O cabo USB não pode ser usado enquanto um cabo HDMI estiver conectado.
- Alguns televisores podem exibir rapidamente uma tela preta quando a reprodução do filme começa.

Imprimindo Imagens via USB

Se a impressora suportar o PictBridge, a câmera poderá ser conectada diretamente à impressora e as fotos poderão ser impressas sem que, primeiro, sejam copiadas para um computador. Note que, dependendo da impressora, nem todas as funções descritas abaixo serão suportadas.



Conectando a Câmera

- 1 Conecte o cabo USB fornecido conforme mostrado e ligue a impressora.

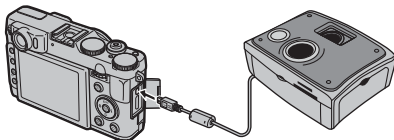

- 2 Pressione o botão por cerca de um segundo para ligar a câmera. **USB** será exibido no monitor, seguido da tela PictBridge mostrada abaixo, à direita.

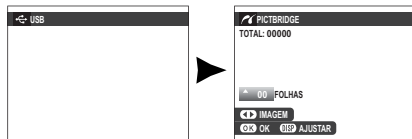

Imprimindo Imagens Selecionadas

- 1 Pressione o seletor para a esquerda ou para a direita para exibir uma foto que você queira imprimir.
- 2 Pressione o seletor para cima ou para baixo para escolher o número de cópias (até 99).
- 3 Repita as etapas 1–2 para selecionar fotos adicionais. Pressione **MENU/OK** para exibir uma caixa de diálogo de confirmação quando os ajustes estiverem concluídos.

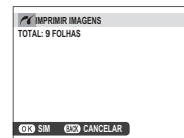

- 4 Pressione **MENU/OK** para iniciar a impressão.

Imprimir a Data da Gravação

Para imprimir a data de gravação nas fotos, pressione **DISP/BACK** nas etapas 1–2 para exibir o menu PictBridge (veja abaixo “Imprimir na Ordem de Impressão DPOF”). Pressione o seletor para cima ou para baixo para realçar **IMPRIMIR COM DATA** e pressione **MENU/OK** para retornar à tela PictBridge (para imprimir fotos sem a data de gravação, selecione **IMPRIMIR SEM DATA**).



Se nenhuma foto estiver selecionada quando o botão **MENU/OK** for pressionado, a câmera imprimirá uma cópia da foto atual.

Imprimindo na Ordem de Impressão DPOF

Para impressão da ordem criada com **IMPRESSÃO (DPOF)** no menu de reprodução (105):

- 1 Na tela PictBridge, pressione **DISP/BACK** para abrir o menu PictBridge.

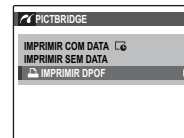

- 2 Pressione o seletor para cima ou para baixo para realçar **IMPRIMIR DPOF**.
- 3 Pressione **MENU/OK** para exibir uma caixa de diálogo de confirmação.

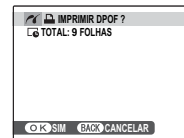

- 4 Pressione **MENU/OK** para iniciar a impressão.

Durante a Impressão

A mensagem mostrada à direita é exibida durante a impressão. Pressione **DISP/BACK** para cancelar antes que todas as fotos sejam impressas (dependendo da impressora, a impressão poderá terminar antes que a foto atual seja impressa).

Se a impressão for interrompida, desligue a câmera e ligue-a novamente.



Desconectando a Câmera

Confirme se "A IMPRIMIR" não está aparecendo no monitor e desligue a câmera. Desconecte o cabo USB.



- As imagens podem ser impressas a partir da memória interna ou de um cartão de memória que tenha sido formatado na câmera.
- Se a impressora não aceitar a impressão da data, a opção **IMPRIMIR COM DATA**  não estará disponível no menu PictBridge e a data não será impressa nas fotos da ordem de impressão DPOF.
- Quando as fotografias forem impressas via conexão USB direta, o tamanho da página, qualidade da impressão e seleções da borda são feitos usando a impressora.

Criando uma Ordem de Impressão DPOF



A opção  **IMPRIMIR (DPOF)** no menu playback pode ser usada para criar uma “ordem de impressão” digital para as impressoras compatíveis com o PictBridge (🗨️ 116) ou dispositivos que suportam o DPOF.

DPOF

DPOF (Digital Print Order Format) é um padrão que permite que as imagens sejam impressas a partir das “ordens de impressão” armazenadas na memória interna ou em um cartão de memória. As informações na ordem incluem as fotos a serem impressas, data da impressão e número de cópias de cada foto.



■ **COM DATA** / **SEM DATA**

- 1** Selecione o modo de reprodução e pressione **MENU/OK** para exibir o menu playback.
- 2** Destaque  **IMPRIMIR (DPOF)** e pressione **MENU/OK**.
- 3** Destaque uma das seguintes opções e pressione **MENU/OK**:
 - **COM DATA** : Imprima a data da gravação nas imagens.
 - **SEM DATA**: Não imprima a data da gravação nas imagens.
- 4** Pressione o seletor para a esquerda ou para a direita para exibir uma foto que você queira incluir ou remover da ordem de impressão.

- 5** Pressione o seletor para cima ou para baixo para escolher o número de cópias (até 99). Para remover uma foto da ordem, pressione o seletor para baixo até que o número de cópias seja 0.

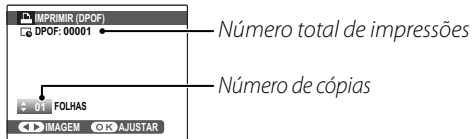

Detecção Inteligente de Rosto

Se a foto atual foi criada com a Detecção Inteligente de Rosto, pressionar ▼ definirá o número de cópias para o número de rostos detectados.



Quando as imagens são impressas via conexão USB direta, o tamanho da página, qualidade da impressão e seleções da borda são feitos usando a impressora.

- 6** Repita as etapas 4–5 para concluir a ordem de impressão. Pressione **MENU/OK** para salvar a ordem de impressão quando os ajustes estiverem concluídos ou **DISP/BACK** para sair sem alterar a ordem de impressão.

- 7** O número total de impressões é exibido no monitor. Pressione **MENU/OK** para sair.

As fotos na ordem de impressão atual são indicadas por um ícone durante a reprodução.





- Remova o cartão de memória para criar ou modificar uma ordem de impressão para as imagens na memória interna.
- As ordens de impressão podem conter um máximo de 999 fotos.
- Se for inserido um cartão de memória contendo uma ordem de impressão criada por outra câmera, será exibida a mensagem mostrada à direita. Pressione **MENU/OK** para cancelar a ordem de impressão; uma nova ordem de impressão deverá ser criada conforme descrito acima.

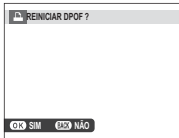

■ REINICIAR TODAS

Para cancelar a ordem de impressão atual, selecione **REINICIAR TODAS** no menu **IMPRESSÃO (DPOF)**. A confirmação mostrada à direita será exibida; pressione **MENU/OK** para remover todas as fotos da ordem.

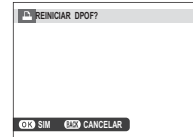

Visualizando Imagens em um Computador

O software fornecido pode ser usado para copiar imagens para um computador, onde elas poderão ser armazenadas, visualizadas, organizadas e impressas. Antes de continuar, instale o software conforme descrito abaixo. **Não conecte a câmera ao computador antes da instalação estar concluída.**

Windows: Instalando o MyFinePix Studio

1 Confirme se o computador atende aos seguintes requisitos do sistema:

	Windows 8/Windows 7 (SP 1)/Windows Vista (SP 2) ¹	Windows XP (SP 3) ¹
CPU	3 GHz Pentium 4 ou superior (2.4 GHz Core 2 Duo ou superior) ²	2 GHz Pentium 4 ou superior (2.4 GHz Core 2 Duo ou superior) ²
RAM	1 GB ou mais	512 MB ou mais (1 GB ou mais) ²
Espaço livre em disco	2 GB ou mais	
GPU	Suporta DirectX 9 ou posterior (recomendado)	Suporta DirectX 7 ou posterior (necessário; performance não é garantida com outros GPUs)
Vídeo	1024 x 768 pixels ou mais com cor de 24 bits ou superior	
Outro	<ul style="list-style-type: none">• Porta USB embutida recomendada. A operação não é garantida para outras portas USB.• .NET Framework 3.5 Service Pack 1 requerido ao transferir as imagens ou usar o Map Viewer.• Conexão da Internet (banda larga recomendada) requerida para instalar o .NET Framework (se necessário), para usar o recurso de atualização automática e ao realizar tarefas tais como compartilhar imagens on-line ou via e-mail.	

1 Outras versões do Windows não são suportadas. Apenas os sistemas operacionais pré-instalados são suportados; a operação não é garantida em computadores montados em casa ou computadores que tenham sido atualizados a por versões anteriores do Windows.

2 Recomendado ao exibir filmes HD.

2 Inicie o computador. Entre em uma conta com privilégios de administrador antes de continuar.

- 3** Saia de quaisquer aplicativos que possam estar em execução e insira o CD de instalação em uma unidade de CD-ROM.

Windows 8/Windows 7/Windows Vista

Se for exibida uma caixa de diálogo AutoPlay (Execução Automática), clique em **SETUP.EXE**. Será exibida uma caixa de diálogo “Controle de Conta de Usuário”; clique em **Yes (Sim)** (Windows 8/Windows 7) ou **Permitir** (Windows Vista).

A instalação iniciará automaticamente; clique em **Install MyFinePix Studio** (Instalar MyFinePix Studio) e siga as instruções na tela para instalar MyFinePix Studio e RAW FILE CONVERTER.

Se a Instalação não Iniciar Automaticamente

Se a instalação não iniciar automaticamente, selecione **Computador** ou **Meu computador** no menu Iniciar, então clique duas vezes no ícone do CD **FINEPIX** para abrir a janela FINEPIX CD e clique duas vezes em **setup** ou **SETUP.EXE**.

Se a Instalação Não Iniciar Automaticamente (Windows 8)

- 1** Selecione **Área de Trabalho** na tela Iniciar.
- 2** Selecione **Explorador de Arquivos** na barra de tarefas.
- 3** Selecione **Computador** no painel de navegação.
- 4** Clique duas vezes no ícone da unidade inserindo o CD **FINEPIX** e siga as instruções da tela para instalar.

- 4** Se for pedida a instalação de Windows Media Player ou DirectX, siga as instruções na tela para completar a instalação.
- 5** Remova o CD de instalação da unidade de CD-ROM quando a instalação estiver concluída. Guarde o CD de instalação em local seco e afastado de luz solar direta para o caso de precisar reinstalar o software.

A instalação está agora concluída. Passe para “Conectando a Câmera” na página 86.

Macintosh: Instalando o RAW FILE CONVERTER

O RAW FILE CONVERTER é usado para visualizar imagens RAW no seu computador.

1 Confirme se o computador atende os seguintes requisitos do sistema:

CPU	Intel (Core 2 Duo ou superior)
SO	Versões pré-instaladas do Mac OS X, versão 10.6-10.8 (visite http://www.fujifilm.com/support/digital_cameras/compatibility/ para obter mais informações).
RAM	1 GB ou mais
Espaço livre em disco	Um mínimo de 200 MB necessário para a instalação, com 400 MB disponíveis quando o RAW FILE CONVERTER está em execução
Vídeo	1024 x 768 pixels ou mais com cor de 24 bits ou superior

2 Depois de iniciar o computador e sair de qualquer aplicativo que possa estar em execução, insira o CD de instalação em uma unidade de CD-ROM e clique duas vezes em **SILKYRFXEXInstaller**.

3 Digite um nome de administrador e senha quando solicitado, clique em **OK** e então siga as instruções na tela para instalar. Clique em **Exit** (Sair) para encerrar a instalação quando ela estiver concluída.

4 Remova o CD de instalação da unidade de CD-ROM. Note que você pode não conseguir remover o CD se o Safari estiver em execução; se necessário, saia do Safari antes de remover o CD. Guarde o CD de instalação em local seco e afastado de luz solar direta para o caso de precisar reinstalar o software.

A instalação está agora Concluída. Passe para “Conectando a Câmera” na página 86.

Importando imagens e filmes para o Mac (Macintosh)

Use um aplicativo padrão do Mac OS, como o Image Capture, para importar imagens e filmes para o Mac.

Conectando a Câmera

- 1** Se as fotos que você deseja copiar estiverem armazenadas em um cartão de memória, insira-o na câmera (📄 15).



A falta de energia durante a transferência pode resultar em perda de dados, em danos à memória interna ou ao cartão de memória.



A falta de energia durante a transferência pode resultar em perda de dados, em danos ao cartão de memória. Carregue a bateria antes de conectar a câmera.

- 2** Desligue a câmera e conecte o cabo USB fornecido conforme mostrado, inserindo completamente os conectores. Conecte a camera diretamente ao computador; não use um hub USB nem um teclado.

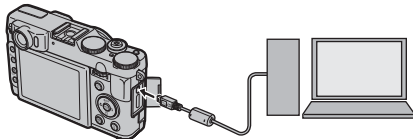

- 3** Ligue a câmera e siga as instruções na tela para copiar as imagens para o computador. Para sair sem copiar as imagens, clique em **Cancel** (Cancelar).

Para obter mais informações sobre como usar o software fornecido, inicie o aplicativo e selecione a devida opção no menu **Help** (Ajuda).



- Se for inserido um cartão de memória contendo um grande número de imagens, poderá haver um atraso até o software iniciar e você poderá ser incapaz de importar ou salvar as imagens. Use um leitor de cartão de memória para transferir as imagens.
- Certifique-se de que o computador não exiba uma mensagem informando que a cópia está em progresso e que a lâmpada de indicação esteja apagada antes de desligar a câmera ou desconectar o cabo USB (se o número de imagens copiadas for muito grande, a lâmpada de indicação poderá ficar acesa depois da mensagem fechar na tela do computador). A não observância desta precaução poderá resultar em perda de dados, em danos à memória interna ou ao cartão de memória.
- Desconecte a câmera antes de inserir ou remover os cartões de memória.
- Em alguns casos, pode não ser possível acessar as imagens gravadas em um servidor de rede usando o software fornecido da mesma forma que em um computador independente.
- São da responsabilidade do usuário todas as taxas aplicáveis cobradas pela companhia telefônica ou provedor de serviço da Internet ao usar serviços que necessitem de conexão com a Internet.

Desconectando a Câmera

Após confirmar se a luz de indicação está apagada, siga as instruções na tela para desligar a câmera e desconectar o cabo USB.

Desinstalando o Software Fornecido

Desinstale o software fornecido apenas quando não precisar mais dele ou antes de iniciar a reinstalação. Após encerrar o software e desconectar a câmera, arraste a pasta “RAW FILE CONVERTER EX powered by SILKYPIX” de “Aplicativos” para a lixeira e selecione **Esvaziar Lixo** no menu **Finder** (Macintosh) ou abra o painel de controle e use “Programas e Recursos” (Windows 8/Windows 7/Windows Vista) ou “Adicionar ou remover Programas” (Windows XP) para desinstalar o MyFinePix Studio. No Windows, poderão ser apresentadas uma ou mais caixas de diálogo de confirmação; leia o conteúdo com cuidado antes de clicar em **OK**.

Usando os Menus: Modo de Fotografia

Utilize os menus de fotografia para ajustar as configurações de fotografia. As opções disponíveis variam com o modo de fotografia selecionado.

Usando o Menu de Fotografia

- 1 Pressione **MENU/OK** para exibir o menu de fotografia.
- 2 Pressione o seletor para cima ou para baixo para realçar o item de menu desejado.
- 3 Pressione o seletor para a direita para exibir as opções do item realçado.
- 4 Pressione o seletor para cima ou para baixo para realçar a opção desejada.
- 5 Pressione **MENU/OK** para selecionar a opção realçada.
- 6 Pressione **DISP/BACK** para sair do menu.



Opções do Menu de Fotografia

Os valores padrão são exibidos em colchetes [].

Adv. MODO [FILTRO AVANÇADO]

Escolha um modo de fotografia avançado (📖 34).

CENÁRIOS [S]

Escolha uma cena para o modo **SP** (📖 38).

ISO ISO**[AUTO]**

Controle a sensibilidade da câmera à luz.

Opção	Descrição
AUTO	A sensibilidade é ajustada automaticamente em resposta às condições da fotografia.
12800 / 6400 / 5000 / 4000 / 3200 / 2500 / 2000 / 1600 / 1250 / 1000 / 800 / 640 / 500 / 400 / 320 / 250 / 200 / 100	A sensibilidade é definida para o valor especificado, que é mostrado na tela.

ISO

Os valores mais altos podem reduzir o desfoque; note, porém, que manchas podem aparecer nas fotos tiradas com sensibilidades altas.

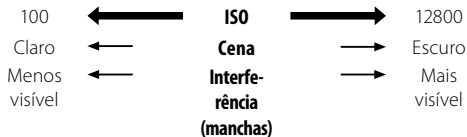
**Visor Ótico (OVF)**

Para alternar entre a velocidade do obturador (abertura) e as exibições da sensibilidade ISO no visor ótico, gire o disco de comando principal enquanto mantém pressionado o botão do obturador até a metade.

■ AUTO

As seguintes opções estão disponíveis quando **AUTO** é selecionado:

Opção	Padrão
SENSIBILIDADE PADRÃO	100
SENSIBILIDADE MÁX.	800
VEL. OBT. MÍN.	1/30

A câmera escolhe automaticamente uma sensibilidade entre os valores padrão e máximo. A sensibilidade será aumentada apenas acima do valor padrão se a velocidade do obturador requerida para uma exposição ideal for mais lenta do que o valor selecionado para **VEL. OBT. MÍN.**



- Se o valor selecionado para **SENSIBILIDADE PADRÃO** for maior do que o selecionado para **SENSIBILIDADE MÁX.**, **SENSIBILIDADE PADRÃO** será definida para o valor selecionado para **SENSIBILIDADE MÁX.**
- A câmera poderá selecionar velocidades do obturador mais lentas que **VEL. OBT. MÍN.** se as imagens ainda ficarem subexpostas com o valor selecionado para **SENSIBILIDADE MÁX.**

TAMANHO IMAGEM [4:3]

Escolha o tamanho da imagem e a proporção nos quais as imagens são gravadas. As fotos grandes podem ser impressas em tamanhos grandes sem perda de qualidade; ao passo que as fotos pequenas requerem menos memória, permitindo que mais imagens sejam gravadas.

**Tamanho Versus Proporção**

Tamanho	
Opção	Impressões em tamanhos de até
L	34 × 25 cm
M	24 × 18 cm
S	17 × 13 cm

Proporção	
4:3	As imagens têm as mesmas proporções da tela da câmera.
3:2	As imagens têm as mesmas proporções de um quadro de filme com 35 mm.
16:9	Adequado para a exibição em dispositivos de Alta Definição (HD).
1:1	As fotografias são quadradas.

QUALID. IMAGEM**[FINE]**

Escolha um formato de arquivo e taxa de compressão. Selecione **FINE** ou **NORMAL** para gravar imagens JPEG, **RAW** para gravar imagens RAW, **FINE+RAW** ou **NORMAL+RAW** para gravar imagens JPEG e RAW. **FINE** e **FINE+RAW** usam taxas de compressão JPEG mais baixas para as imagens JPEG com alta qualidade, enquanto **NORMAL** e **NORMAL+RAW** usam taxas de compressão JPEG mais altas para aumentar o número de imagens que podem ser armazenadas.

D-Range GAMA DINÂMICA**[AUTO]**









Controle o contraste. Os valores mais altos são recomendados para as cenas que incluem luz do sol ou sombra profunda, ou para um contraste aumentado com temas, tais como luz do sol na água, folhas do outono muito iluminadas, retratos tirados contra um céu azul e objetos brancos ou pessoas usando branco; note, porém, que manchas podem aparecer nas fotos tiradas em valores mais altos. Se **AUTO** for selecionado, a câmera selecionará automaticamente os valores entre 100% e 400% em resposta às condições da fotografia.

Opção		Descrição
AUTO	R100 100%	Aumente o contraste ao fotografar em interiores ou sob céu nublado. ↑ ↓
	R200 200%	
	R400 400%	



Reduza a perda de detalhe nos destaques e nas sombras ao fotografar cenas com alto contraste.

SIMULAÇÃO FILME**[STD]**

Simule os efeitos de diferentes tipos de filme, inclusive sépia e preto e branco.

Opção	Descrição
 (PROVIA/ STANDARD)	Reprodução de cor padrão. Adequado para uma grande variedade de temas, desde retratos até paisagens.
 (Velvia/ VÍVIDO)	Uma palheta de cores saturadas com alto contraste, adequada para fotografias naturais.
 (ASTIA/ LEVE)	Uma palheta com tons suaves de cores menos saturadas.
 (PRO Neg. Hi)	Oferece um pouco mais de contraste que  (PRO Neg. Std). Recomendado para fotografia externa no modo retrato.
 (PRO Neg. Std)	Uma palheta com tons suaves. A faixa de tonalidades disponíveis para os tons de pele é aprimorada, fazendo com que seja uma boa escolha para a fotografia em estúdio no modo retrato.
 (MONO- CROMÁTICO)	Tire fotos em preto e branco.
 (MONO- CROM.+ FILTRO Ye)	Tire fotos preto e branco com contraste aumentado suavemente. Esta configuração também diminui suavemente o brilho do céu.

Opção**Descrição**

 (MONO- CROMÁTICO+ FILTRO R)	Tire fotos preto e branco com contraste aumentado. Esta configuração também diminui suavemente o brilho do céu.
 (MONO- CROMÁTICO+ FILTRO G)	Suaviza tons de pele em retratos preto e branco.
 (SÉPIA)	Tire fotos em sépia.

SIMULAÇÃO BKT FILME

Escolha os tipos de filme para o bracketing de simulação de filme (📖 48).

Color COR [MID]

Ajuste de intensidade de cor.

Sharp NITIDEZ [STD]

Escolha se é para marcar ou suavizar os contornos.

Level Tone TOM REALCE [STD]

Ajusta a aparência dos destaques.

Level Tone TOM SOMBRA [STD]

Ajusta a aparência das sombras.

NR REDUÇÃO DE RUÍDO [STD]

Escolha a quantidade de redução de ruído.

Zoom ZOOM DIGITAL INTELIGENTE [NÃO]

Se **2.0x** estiver selecionado, o zoom digital inteligente aumenta a imagem em 2x ao processá-la para resultados nítidos, de alta-resolução.



- O zoom digital inteligente poderá terminar quando for selecionado outro modo.
- O zoom digital inteligente poderá por vezes produzir imagens com qualidade inferior às feitas com o zoom ótico.
- O zoom digital inteligente não está disponível em modo contínuo ou durante a gravação de filmes.

Anti-Blur ANTI-DESFOC. AVANÇ. [SIM]

Selecione **SIM** para ativar anti desfocagem avançada em modo **SR+** (📖 33).

Face Detect DETECÇÃO ROSTO [NÃO]

Escolha se a câmera detecta e define o foco e a exposição automaticamente para os temas de retrato humano (📖 58).

[AF] MODO AF

Escolha como a câmera seleciona a área de foco quando se está no modo de foco **AF-S** (📖 51). Note que independentemente da opção selecionada, a câmera irá focalizar o assunto no centro do monitor quando o modo macro estiver ativado (📖 41).

- **[AF-ON] ÀREA:** Escolha a área de foco manualmente (📖 53).
- **[+] MULTI:** Quando o botão do obturador for pressionado até a metade, a câmera irá detectar os assuntos com alto contraste próximos ao centro da tela e selecionará a área de focagem automaticamente.
- **[AF-ON] ACOMPANHAR:** Posicione o assunto na área de focagem e pressione o seletor para a esquerda. A câmera irá rastrear o assunto e ajustar o foco enquanto se move através do fotograma.



Note que no modo **[AF-ON]**, a câmera foca continuamente, aumentando o gasto da bateria e o som da câmera focando pode ser ouvido.

[MF] AUX. MF**[REALCE DE PICO DE FOCO]**

Escolha como o foco é exibido no modo de foco manual (📖 51).

Opção	Descrição
STANDARD	O foco é exibido normalmente (o máximo do foco não está disponível).
REALCE DE PICO DE FOCO	A câmera aumenta os contornos com alto contraste. Escolha entre BAIXO e ALTO .

[Fn] BOTÃO “FN(FUNÇÃO)”

Escolha a função desempenhada pelo botão **Fn** (📖 57).

📷 VISUAL. DEF. PERS.

Ative ou desative a exibição da área de foco no visor ótico e escolha os itens exibidos no monitor LCD. O monitor LCD pode exibir os seguintes itens:

GUIA DE ENQUADR.*	NÍVEL ELECTRÓNICO
INDIC. DISTÂNCIA AF	INDIC. DISTÂNCIA MF
EQUIL. BRANCOS	ABERTURA/S-VEL./ISO
HISTOGRAMA	FOTOG. RESTANTES
TAM./QUAL. IMAGEM	NÍVEL BATERIA
FOTOMETRIA	FLASH
SIMULAÇÃO FILME	GAMA DINÂMICA
COMPENSAÇÃO EXPOS.	

* Você também pode selecionar o tipo de grade (📄 109).

Veja as páginas 7 – 9 para as localizações destes itens nos visores.

📷 Horizonte Virtual

Selecionar **NÍVEL ELETRÔNICO** exibe um horizonte virtual. A câmera está nivelada quando duas linhas estão sobrepostas.

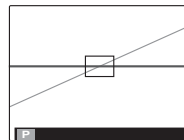

O horizonte virtual pode não ser exibido se a lente da câmera estiver apontada para cima ou para baixo.

📷 FLASH**[±0]**

Ajuste o brilho do flash. Escolha valores entre $+2/3$ EV e $-2/3$ EV. A definição padrão é ± 0 . Observe que os resultados desejados podem não ser conseguidos dependendo das condições da foto e da distância até o tema.

FLASH EXTERNO**[NÃO]**

Escolha **SIM** ao utilizar uma unidade flash opcional (exceto produtos da Fujifilm) acoplados à sapata da câmera.



- O flash pode não iluminar totalmente o assunto em velocidades acima de $\frac{1}{1000}$ s.
- Use o equilíbrio de brancos automático ou personalizado (📖 54).
- Se o flash embutido estiver levantado quando **SIM** estiver selecionado em **FLASH EXTERNO**, o flash embutido disparará uma vez para dar um sinal à unidade de flash opcional para disparar.
- As unidades de flash externas podem ser usadas nos modos **P, S, A, M** e **C1/C2**.
- Esta configuração não é necessária para unidades externas Fujifilm.



- A câmera pode ser usada com unidades de flash que proporcionam ajuste da abertura, fotômetro externo e controle de sensibilidade. Algumas unidades de flash projetadas especificamente para outras câmeras não podem ser usadas.
- Para informações sobre as unidades flash externas Fujifilm, veja Acessórios da FUJIFILM (📖 117).

AJUSTE PERSONAL.

Salve as definições para os modos **P, S, A** e **M** (📖 31).

CONFIG DE OVFLCD [SENSOR OCULAR]

Altere entre o visor ótico e o monitor LCD (📖 7).

Opção	Descrição
SENSOR OCULAR	Exibe automaticamente a seleção usando o sensor ocular.
LCD	A visualização através da lente é exibida no monitor LCD.
OVF	A visualização através da lente é exibida no visor ótico.

Opções do Menu de Fotografia (Modo Filme)

MODO FILME

Escolha um tamanho de quadro para os filmes (📖 73).

DETECÇÃO ROSTO

Escolha se a câmera detecta e define o foco e a exposição automaticamente para os temas de retrato humano (📖 58).

RECONHECIMENTO CENA

Selecione **SIM** para permitir o reconhecimento de cena durante a gravação de vídeo (📖 58).



Selecionar **SIM** automaticamente permite a detecção de rosto inteligente e define o modo de foco para **AF-C** (📖 51).

SIMULAÇÃO FILME

Simule os efeitos de diferentes tipos de filme, inclusive sépia e preto e branco (📖 92).

FOTOG. ESTÁT. NO FILME **[PRIORIDADE DO FILME]**

Escolha como a câmera grava as fotografias tiradas durante a gravação de vídeos (📖 72).

Opção	Descrição
PRIORIDADE DO FILME	A câmera tira uma fotografia sem interromper a gravação de vídeo. O tamanho de imagem é determinado pela opção selecionada para MODO FILME .
PRIORID. IMAG. ESTÁT.	A câmera interrompe a filmagem para tirar a fotografia e retoma a filmagem automaticamente quando a gravação termina. O tamanho da imagem é determinado pela opção selecionada para  TAMANHO IMAGEM .

AJUSTE NÍVEL MIC

Ajuste o nível de gravação do microfone.

Usando os Menus: Modo Playback

Usando o Menu Playback

1 Pressione  para entrar no modo playback.



2 Pressione **MENU/OK** para exibir o menu playback.



3 Pressione o seletor para cima ou para baixo para realçar o item de menu desejado.



4 Pressione o seletor para a direita para exibir as opções do item realçado.



5 Pressione o seletor para cima ou para baixo para realçar a opção desejada.



6 Pressione **MENU/OK** para selecionar a opção realçada.



7 Pressione **DISP/BACK** para sair do menu.



Opções do Menu Playback

📖 ASSIS. P/ ÁLBUM

Crie álbuns a partir de suas fotos favoritas (📖 68).

🔍 PROCURAR IMAGEM

Pesquise as fotografias (📖 67).

🗑️ APAGAR

Apague todas as fotos ou as fotos selecionadas (📖 65).

🌐 ETIQ. P/ CARREG.

Selecione as imagens para fazer upload para o YouTube, Facebook ou MyFinePix.com usando o MyFinePix Studio (somente no Windows).

■ **Selecionando Fotografias para Transferir**

1 Selecione **YouTube** para escolher filmes para fazer upload para o YouTube, **FACEBOOK** para escolher fotos e filmes para fazer upload para o Facebook, ou **MyFinePix.com** para escolher fotos para fazer upload para o MyFinePix.com.

2 Pressione o seletor para a esquerda ou para a direita para exibir as imagens e pressione **MENU/OK** para selecionar ou cancelar a seleção. Pressione **DISP/BACK** para sair quando todas as imagens desejadas tiverem sido selecionadas.



- Só podem ser selecionados filmes para transferir para o YouTube.
- Apenas fotos podem ser selecionadas para fazer upload para o MyFinePix.com.
- Durante a reprodução, as imagens selecionadas são indicadas pelos ícones 🌐 **YouTube**, 🌐 **FACEBOOK** ou 🌐 **MyFinePix.com**.

■ REINICIAR TODAS: Desmarcando Todas as Imagens

Escolha **REINICIAR TODAS** para desmarcar todas as imagens. Se o número de imagens afetadas for muito grande, será exibida uma mensagem enquanto a operação está em andamento. Pressione **DISP/BACK** para sair antes da operação estar completa.

■ Transferindo Imagens (Apenas Windows)

As imagens selecionadas podem ser transferidas usando a opção **YouTube/Facebook/MyFinePix.com Upload** (Transferir YouTube/Facebook/MyFinePix.com) no MyFinePix Studio.

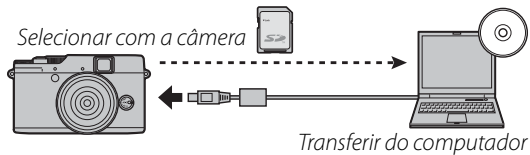

Para obter informações sobre a instalação do MyFinePix Studio e conectar a câmera a um computador, consulte “Visualizando Imagens em um Computador” (📖 82).

📷 APRESENTAÇÃO FOTOS [MÚLTIPLO]

Veja as fotos em uma apresentação de fotos automática. Escolha o tipo de apresentação e pressione **MENU/OK** para iniciar.

Pressione **DISP/BACK** a qualquer momento durante a apresentação para ver a ajuda na tela. A apresentação pode ser terminada a qualquer momento pressionando **MENU/OK**.

Opção	Descrição
NORMAL	Pressione o seletor para a esquerda ou para a direita para voltar ou pular uma imagem. Selecione INTENSIDADE para enfraquecer a transição entre as imagens.
INTENSIDADE	
NORMAL 📷	Como acima, exceto que a câmera aproxima automaticamente os rostos selecionados com a Detecção Inteligente de Rosto.
INTENSIDADE 📷	
MÚLTIPLO	Exiba várias fotos de uma só vez.



A câmera não desligará automaticamente enquanto a apresentação de fotos estiver em progresso.

RAW CONVERSÃO RAW

Cria cópias JPEG de fotografias RAW. Os dados da imagem original não estão afetados, permitindo que uma única imagem RAW seja processada em uma variedade de maneiras diferentes.

1 Seleccione **RAW CONVERSÃO RAW** no menu playback.

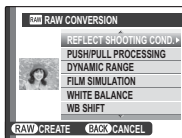

2 Pressione o seletor cima ou baixo para destacar uma configuração e pressione o seletor direita para selecionar. Pressione o seletor cima ou baixo para destacar a opção desejada e pressione **MENU/OK** para selecionar e retornar à lista de configurações. Repita este passo para se ajustar as configurações adicionais.

3 Pressione o botão **Q** para previsualizar a cópia JPEG. Pressione **MENU/OK** para salvar a cópia ou pressione **DISP/BACK** para retornar ao passo 2.





Configuração	Descrição
REFL. COND. DISPARO	Cria uma cópia JPEG utilizando-se as configurações atuais no momento em que a foto for tirada.
EMP./PUX. PRO-CESS.	Ajusta a exposição em -1 EV a +1 EV em incrementos de 1/3 EV (📖 49).
GAMA DINÂMICA	Melhora os detalhes em destaques para contraste natural (📖 91).
SIMULAÇÃO FILME	Simula os efeitos de diferentes tipos de filme (📖 92).
EQUIL. BRANCOS	Ajusta o equilíbrio de brancos (📖 54).
EB SHIFT	Ajuste fino do equilíbrio de brancos (📖 54).
COR	Ajusta a densidade de cor (📖 93).
NITIDEZ	Deixa nítido ou suaviza os contornos (📖 93).
TOM REALCE	Ajusta os realces (📖 93).
TOM SOMBRA	Ajusta as sombras (📖 93).
REDUÇÃO DE RUÍDO	Processa a cópia para reduzir manchas (📖 93).

 ELIM. OLHOS VERM.

Se a foto atual estiver marcada com um ícone  para indicar que foi tirada com a Detecção Inteligente de Rosto, esta opção poderá ser usada para remover os olhos vermelhos. A câmera analisará a imagem; se olhos vermelhos forem detectados, a imagem será processada para criar uma cópia com os olhos vermelhos reduzidos.

- 1 Exiba a imagem desejada.
- 2 Selecione  **ELIM. OLHOS VERM.** no menu playback.
- 3 Pressione **MENU/OK**.



- Os olhos vermelhos poderão não ser removidos se a câmera for incapaz de detectar um rosto ou se o rosto estiver de perfil. Os resultados podem diferir conforme a cena. Os olhos vermelhos não poderão ser removidos de fotografias que já tenham sido processadas usando a remoção de olhos vermelhos ou fotografias criadas com outros dispositivos.
- A quantidade de tempo necessário para processar a imagem varia de acordo com o número de rostos detectados.
- As cópias criadas com  **ELIM. OLHOS VERM.** são indicadas por um ícone  durante a reprodução.

 PROTEGER

Proteja as fotos da eliminação acidental.



- 1 Selecione  **PROTEGER** no menu playback.
- 2 Destaque uma das seguintes opções e pressione **MENU/OK**:
 - **IMAGEM**: Proteja as fotos selecionadas. Pressione o seletor para a esquerda ou para a direita para ver as imagens e pressione **MENU/OK** para selecionar ou cancelar a seleção. Pressione **DISP/BACK** quando a operação estiver completa.
 - **PROTEGER TODAS**: Protege todas as imagens.
 - **REINICIAR TODAS**: Remova a proteção de todas as imagens.



As fotos protegidas serão apagadas quando o cartão de memória ou a memória interna for formatada ( 115).

REENQUADRAR



Crie uma cópia reenquadrada da imagem atual.

- 1 Exiba a imagem desejada.
- 2 Selecione  **REENQUADRAR** no menu playback.
- 3 Utilize os botões  e  para ampliar e reduzir a imagem e utilize o seletor para deslizar a figura até que a parte desejada seja exibida.
- 4 Pressione **MENU/OK** para exibir uma caixa de diálogo de confirmação.
- 5 Pressione **MENU/OK** de novo para salvar a cópia reenquadrada em um arquivo separado.



Reenquadramentos maiores produzem cópias maiores; todas as cópias têm uma proporção de 4:3. Se o tamanho da cópia final for **640**, **OK** será exibido em amarelo.

Detecção Inteligente de Rosto

Se a foto foi tirada com a Detecção Inteligente de Rosto (📖 58),  será apresentado no monitor. Pressione o botão  para aproximar o rosto selecionado.

REDIMENSIONAR

Crie uma pequena cópia da imagem atual.

- 1 Exiba a imagem desejada.
- 2 Selecione  **REDIMENSIONAR** no menu playback.
- 3 Destaque um tamanho e pressione **MENU/OK** para exibir uma caixa de diálogo de confirmação.
- 4 Pressione **MENU/OK** para salvar a cópia redimensionada em um arquivo separado.



Os tamanhos disponíveis variam com o tamanho da imagem original.

RODAR IMAGEM

Gire as fotos tiradas na orientação vertical para que elas sejam exibidas nessa orientação no monitor LCD.





- 1** Exiba a imagem desejada.
- 2** Selecione  **RODAR IMAGEM** no menu playback.
- 3** Pressione o seletor para baixo para girar a foto em 90° para a direita ou para cima para girá-la em 90° para a esquerda.
- 4** Pressione **MENU/OK**. A imagem será exibida automaticamente na orientação selecionada sempre que for reproduzida na câmera.



- As imagens protegidas não podem ser giradas. Remova a proteção antes de girar as imagens (📖 102).
- A câmera pode não ser capaz de girar as imagens criadas com outros dispositivos.

COPIAR

Copie as imagens da memória interna para um cartão de memória.

- 1** Selecione  **COPIAR** no menu playback.
- 2** Destaque uma das seguintes opções e pressione o seletor correto:
 -  **MEM.INTER** →  **CARTÃO**: Copie as imagens da memória interna para um cartão de memória.
 -  **CARTÃO** →  **MEM.INTER**: Copie as imagens de um cartão de memória para a memória interna.

- 3** Destaque uma das seguintes opções e pressione **MENU/OK**:

- **IMAGEM**: Copie as imagens selecionadas. Pressione o seletor para a esquerda ou para a direita para visualizar as imagens e pressione **MENU/OK** para copiar a imagem atual.
- **TODAS IMAGENS**: Copie todas as imagens.



- A cópia termina quando o destino está cheio.
- As informações da impressão DPOF não são copiadas (📖 79).

PRINT ORDER (DPOF)

Selecione as imagens para a impressão em DPOF e nos dispositivos compatíveis com o PictBridge (ver 77).

FORMATO**[4:3]**

Escolha como os dispositivos de Alta Definição (High Definition: HD) exibem as imagens com uma proporção de 4:3 (esta opção está disponível apenas quando um cabo HDMI está conectado). Selecione **16:9** para exibir a imagem para que ela preencha a tela com as partes superior e inferior cortadas, **4:3** para exibir a imagem inteira com faixas pretas nas laterais.

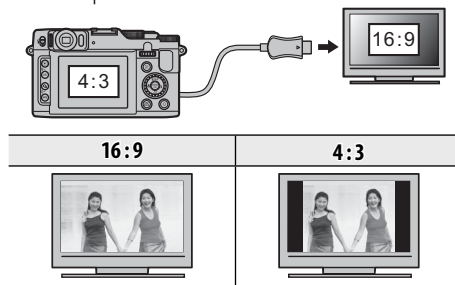

As fotografias com uma proporção de 16:9 são exibidas em tela cheia, aquelas com uma proporção 3 : 2/1 : 1 em uma moldura preta.

Menu de Configuração

Usando o Menu de Configuração

1 Exibir o menu de configuração.

1.1 Pressione **MENU/OK** para exibir o menu do modo vigente.



1.2 Pressione o seletor para a esquerda para realçar a guia da esquerda.



1.3 Pressione o seletor para cima ou para baixo para selecionar **SET**. O menu de configuração é exibido.

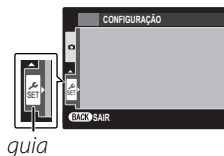

2 Ajustar definições.

2.1 Pressione o seletor para a direita para ativar o menu de configuração.



2.2 Pressione o seletor para cima ou para baixo para realçar um item do menu.



2.3 Pressione o seletor para a direita para exibir as opções do item realçado.



2.4 Pressione o seletor para cima ou para baixo para realçar uma opção.



2.5 Pressione **MENU/OK** para selecionar a opção realçada.



2.6 Pressione **DISP/BACK** para sair do menu.



Opções do Menu de Configuração

Os valores padrão são exibidos em colchetes [].

DATA/HORA





Ajuste o relógio da câmera ( 21).

DIF. HORÁRIA

Ao viajar, mude rapidamente o relógio da câmera do fuso horário de sua casa para a hora local de seu destino. Para especificar a diferença entre a hora local e a hora de sua casa:

- 1** Destaque  **LOCAL** e pressione o seletor correto.
- 2** Use o seletor para escolher a diferença horária entre a hora local e a hora em seu local de residência.
- 3** Pressione **MENU/OK**.



Para mudar entre a hora local e a hora de sua casa, destaque  **LOCAL** ou  **ORIGEM** e pressione **MENU/OK**.

Opção	Descrição
 ORIGEM	Mude para a hora selecionada atualmente para  DATA/HORA (veja acima).
 LOCAL	Mude para a hora local. Se esta opção for selecionada,  , a hora e a data serão exibidos em amarelo por três segundos sempre que a câmera for ligada.

言語/LANG.

Escolha um idioma ( 21).

REINICIAR

Redefina as opções do menu de disparo ou de configuração para os valores padrão.  **DATA/HORA**,  **DIF. HORÁRIA** e  **COR DE FUNDO** não são afetadas.

- 1** Destaque a opção desejada e pressione o seletor à direita.
- 2** Uma caixa de diálogo de confirmação será exibida; destaque **OK** e pressione **MENU/OK**.

[M] SILENCIOSO**[NÃO]**

Selecione **SIM** para desativar o alto-falante, flash, iluminador auxiliar de AF em situações nas quais os sons ou as luzes da câmera podem ser indesejáveis.

[O] BOTÃO DE CONTROLE DE FOCO [C] REL

Escolha a direção na qual o seletor de sub-comando está girado para aumentar a distância de focagem.

[M] VERIF. FOCAGEM**[SIM]**

Se **SIM** estiver selecionado para **[M] VERIF. FOCAGEM**, a imagem será ampliada no visor para a focagem quando o seletor de sub-comando estiver girado no modo de focagem manual (📖 51, 52). A câmera deve estar no modo de foco manual.

[P] CONFIG. ÁUDIO

Ajuste as definições do som.

■ VOL. OPERAÇÃO**[••••]**

Ajuste o volume dos sons produzidos quando os controles da câmera são operados. Escolha **■ NÃO** (mudo) para desativar os sons do controle.

■ VOL. OBTURAD.**[••••]**

Ajuste o volume dos sons produzidos quando o obturador é disparado. Escolha **■ NÃO** para desativar o som do obturador.

■ SOM OBTURAD.**[♪ 1]**

Escolha o som feito pelo obturador.

■ VOL. PLAYBACK**[7]**

Ajuste o volume para a reprodução do filme.

CONFIG. TELA

Ajuste as definições da exibição.

VER IMAGEM**[0,5 SEG]**

Escolha o tempo de exibição das imagens no monitor LCD após o disparo.

Opção	Descrição
1,5 SEG	As imagens são exibidas por 1,5 segundos (1,5 SEG) ou 0,5 segundos (0,5 SEG). As cores podem diferir um pouco daquelas na imagem final.
0,5 SEG	
ZOOM (CONTÍNUO)	As imagens são exibidas até que o botão MENU/OK seja pressionado.
NÃO	As imagens não são exibidas depois do disparo.



NÃO não tem efeito no modo fotografia contínua.

BRILHO LCD**[0]**

Controle o brilho da tela.

MODO MONIT. LUZ SOL**[NÃO]**

Selecione **SIM** para tornar a exibição no monitor mais fácil de ler sob luz forte.

GUIA DE ENQUADR.**[GRELHA 9]**

Escolha o tipo de grade de enquadramento disponível no modo de fotografia.

• **GRELHA 9**

Para composição de “regra dos terços”.

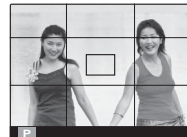
• **GRELHA 24**

Uma grade seis-por-quatro.

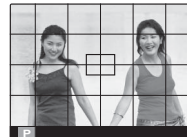
• **ENQUADRAMENTO HD**

Enquadre imagens HD na delimitação mostrada pelas linhas no topo e na base da tela.

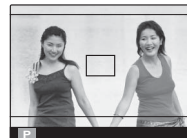

■ VER EM ROT. AUTO**[SIM]**

Escolha **SIM** para girar automaticamente as fotografias “verticais” (orientação retrato) durante a reprodução.

■ COR DE FUNDO**[BRANCO]**

Escolha um esquema de cor.

 GESTÃO BATERIA

Ajuste as definições de gerenciamento da energia.

■ DESLIGAR AUT.**[2 MIN.]**

Escolha o período de tempo antes que a câmera desligue automaticamente quando nenhuma operação é executada. Os tempos menores aumentam a vida útil da bateria; se estiver selecionado **NÃO**, a câmera deverá ser desligada manualmente. Note que em algumas situações, a câmera desliga automaticamente mesmo quando está selecionado **NÃO**.

■ REINICIO RÁPIDO NESTE MODO**[NÃO]**

Permite que a câmera reinicie de maneira mais rápida após ser desligada (**SIM/NÃO**).



Se **SIM** estiver selecionado, a câmera continuará a puxar uma pequena quantidade de corrente da bateria, mesmo quando desligada. O modo de arranque rápido é cancelado automaticamente se não forem executadas operações durante cerca de 20 minutos.

■ GESTÃO BATERIA



Otimize a performance da câmera para ter uma vida útil da bateria ou qualidade da tela aumentada.

Opção	Descrição
ECON. BATERIA	Reduz a taxa de atualização da tela. A tela escurece para economizar energia caso não seja realizada nenhuma operação durante um curto período, mas pode ser restaurada ao operar os controles da câmera. Selecione esta opção para economizar energia.
ALTO DESEMPENHO	Escolha para uma tela com mais brilho e um foco mais rápido.



ECON. BATERIA não entra em vigor quando a Detecção Inteligente de Rosto está ligada.

■ M. DUP. EST. IM.



Escolha entre as seguintes opções de estabilização de imagem:

Opção	Descrição
MOVIMENTO + CONTÍNUO	Estabilização de imagem ativa. Se estiver selecionado MOVIMENTO + , a câmera ajustará a velocidade do obturador para reduzir o desfoque de movimento quando forem detectados temas em movimento.
CONTÍNUO	
MOVIMENTO + DISPARO	Como acima, porém a estabilização da imagem é realizada somente quando o botão do obturador é pressionado até a metade ou disparado.
SÓ FOTO-GRAFAR	
NÃO	Estabilização de imagem não ativa. Escolha esta opção quando usar um tripé.



MOVIMENTO + não tem qualquer efeito quando a sensibilidade é definida num valor fixo, e poderá também não estar disponível com algumas outras combinações de definições. O efeito poderá variar com as condições de luz e a velocidade a que o objeto se desloca.

 ELIM. OLHOS VERM. [SIM]

Escolha **SIM** para remover os efeitos de olhos vermelhos causados pelo flash ao fotografar com a Detecção Inteligente de Rosto.



- A redução de olhos vermelhos é feita apenas quando um rosto é detectado.
- A remoção de olhos vermelhos não está disponível com imagens RAW.

 LUZ AUX. AF [SIM]

Se **SIM** for selecionado, a luz auxiliar AF acenderá para ajudar na focagem automática.



- Em alguns casos, a câmera pode ser incapaz de focar usando a luz auxiliar AF. Se a câmera não puder focar no modo macro, tente aumentar a distância até o tema.
- Evite refletir a luz auxiliar AF diretamente nos olhos das pessoas.

 MODO BLOQ. AE/AF [P]

Se **BLOQ. AE/AF ACT. QD. PREMIR** estiver selecionado, a exposição e/ou o foco serão bloqueados enquanto o botão **AEL/AFL** estiver pressionado. Se **ON/OFF BLOQ. AE/AF** estiver selecionado, a exposição e/ou o foco serão bloqueados enquanto o botão **AEL/AFL** estiver pressionado e permanecerão bloqueados até que o botão seja pressionado novamente ( 40).

 BOTÃO BLOQ. AE/AF [AE-L]

Escolha se o botão **AEL/AFL** trava apenas a exposição, apenas o foco, ou ambos exposição e foco (**AE-L / AF-L / AE+AF**).

SALV. CONF. DADOS

Ajuste as definições de gerenciamento de arquivos.

■ Nº IMAGEM

As fotos novas são armazenadas nos arquivos de imagem nomeados com um número de arquivo com quatro dígitos, somando um ao último número do arquivo usado. O número do arquivo é exibido durante a reprodução como mostrado à direita. **FRAME NO.** (Nº IMAGEM) controla se a numeração do arquivo é redefinida para em 0001 quando um novo cartão de memória é inserido ou quando ocorre a formatação da memória interna ou do cartão de memória atual.

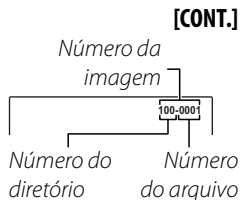





Opção	Descrição
CONTÍNUO	A numeração continua a partir do último número de arquivo usado ou do primeiro número de arquivo disponível, o que for mais alto. Escolha esta opção para reduzir o número de fotos com nomes de arquivo duplicados.
RENOVA	A numeração é redefinida para 0001 após a formatação ou a inserção de um novo cartão de memória.



- Se o número de imagens atingir 999-9999, o botão do obturador será desativado (📖 130).
- Selecionar  **REINICIAR** (📖 107) define **Nº IMAGEM** para **CONTÍNUO** mas não redefine o número do arquivo.
- A numeração das imagens para as fotos tiradas com outras câmeras pode ser diferente.



■ GRAVAR IMAG. ORG.

[NÃO]

Escolha **SIM** para salvar as cópias não processadas dos panoramas contínuos  ou fotografias tiradas usando  **ELIM. OLHOS VERM.**,  **MODO PRO LOW-LIGHT**, ou  **MODO DE FOCAGEM PRO**.

■ CARIMBO DATA**[NÃO]**

Grave a hora e/ou data da gravação nas fotografias quando elas forem tiradas.

Opção	Descrição
	Grave as novas fotografias com a data e a hora de gravação.
	Grave as novas fotografias com a data de gravação.
NÃO	Não grave a hora e a data nas novas fotografias.



- Os carimbos da hora e da data não podem ser apagados. Desative **CARIMBO DATA** para impedir que os carimbos da hora e da data apareçam nas novas fotografias.
- Se o relógio da câmera não estiver definido, você será solicitado a defini-lo para a data e a hora atuais (📖 21, 107).
- Recomendamos que você desative a opção “data da impressão” DPOF ao imprimir imagens com um carimbo de hora e data (📖 79).
- Os carimbos de data e hora não aparecem nos filmes, panoramas ou imagens tiradas com a melhor captura de quadros.

 UNIDADES ESCALA FOCAGEM [METROS]

Escolha as unidades utilizadas para o indicador de distância de foco (📖 51).

 REINÍCIO MODO PERS.

Reinicie todas as definições para o modo **C1/C2**. Uma caixa de diálogo de confirmação será exibida, pressione o seletor para a direita ou para a esquerda para destacar **DEFINIR** e pressione **MENU/OK**.

TRANSF. Eye-Fi**[SIM]**

A câmera pode ser usada com cartões Eye-Fi de terceiros; para obter mais informações, veja o manual fornecido com o cartão ou entre em contato com o fabricante.

Opção	Descrição
SIM	As fotografias tiradas com a câmera são transferidas para um destino pré-selecionado.
NÃO	As fotografias são transferidas automaticamente.



Observe os regulamentos locais em relação ao uso dos dispositivos sem fio ao usar os cartões Eye-Fi. Selecione **NÃO** em aeronaves, hospitais e outros locais onde o uso de dispositivos sem fio é proibido.

O Ícone Eye-Fi

Ícone	Status
	Standby/sem conexão
(pisca)	Conectando
(animado)	Transferência em andamento
(vermelho)	Erro

FORMATAR

Se um cartão de memória estiver inserido na câmera, esta opção formatará o cartão. Se nenhum cartão de memória estiver inserido, esta opção formatará a memória interna.



- Todos os dados—inclusive as imagens protegidas—serão apagados do cartão de memória ou da memória interna. Assegure-se de que os arquivos importantes tenham sido copiados para um computador ou outro dispositivo de armazenamento.
- Não abra a tampa da bateria durante a formatação.

Acessórios Opcionais

A câmera suporta uma grande variedade de acessórios da FUJIFILM e de outros fabricantes.

■ Liberação do obturador remota

liberação remota (disponível em outros fornecedores)



■ Áudio/Visual



Cabo HDMI

HDTV (disponível em outros fornecedores)

■ Impressão



PictBridge

USB

Impressora compatível com PictBridge (disponível em outros fornecedores)

Impressora (disponível em outros fornecedores)

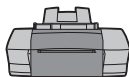

■ Fotografia Flash

(vendidos separadamente)



EF-20 shoe mount flash



EF-42 shoe mount flash



EF-X20 shoe mount flash

X20



■ Microfones Externos

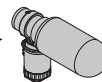

Microfone estéreo MIC-ST1 (vendidos separadamente)

■ Relacionado ao Computador

USB



Slot do cartão SD ou leitor de cartão





Computador (disponível em outros fornecedores)



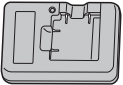

Cartão de memória SD/SDHC/SDXC

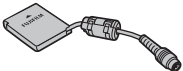

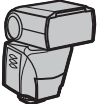
Acessórios da FUJIFILM

Os seguintes acessórios opcionais estão disponíveis na FUJIFILM. Para obter as últimas informações sobre os acessórios disponíveis na sua região, consulte o seu representante local FUJIFILM ou visite http://www.fujifilm.com/products/digital_cameras/index.html.

Baterias de Íon de Lítio recarregáveis	NP-50: Baterias adicionais recarregáveis NP-50 com grande capacidade podem ser compradas quando necessário.	
Carregadores de bateria	BC-45W: Carregadores de bateria substitutos podem ser comprados quando requerido. O BC-45W carrega uma bateria NP-50 cerca de 150 minutos em +20 °C.	
Adaptadores de energia CA	AC-5VX (requer o acoplador CD CP-50): Use para uma reprodução prolongada ou ao copiar imagens para um computador (o formato do adaptador e do plugue varia conforme a região de venda).	
Acopladores CD	CP-50: Conecte o AC-5VX à câmera.	
Unidades de Flash com Sapata de Montagem	EF-20: Flash Clip-on de Sapata, número de guia: 20 (ISO 100), compatível com i-TTL, capacidade de salto: até 90°, fonte de energia: 2 baterias AA de 1,5V	
	EF-42: Flash clip-on de sapata, número de guia: até 42 (ISO 100), zoom automático: 24-105 mm (equivalente ao formato 135), compatível com i-TTL, capacidade de salto: até 90°, fonte de energia: 4 baterias AA de 1,5V. Ajuste "Format Setting" para "35 mm" ao utilizar EF-42 e X10.	

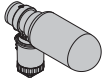
Unidades de Flash com Sapata de Montagem	EF-X20: Esta unidade de flash acoplável tem um Número Guia 20 (ISO 100, m).	
Caixas de couro	LC-X20: Esta caixa de couro, exclusivamente para uso com a X20/X10, combina praticidade com o luxo do couro e vem com uma ombreira feita do mesmo material. As fotos podem ser tiradas com a câmera mesmo dentro da caixa.	
Filtros protetores com para-sóis	LHF-X20: Este filtro protetor, exclusivamente para o uso com o X20/X10, vem com seu próprio para-sol e tampa do para-sol.	
Para-sóis da lente	LH-X10: Este protetor de lente de feito de alumínio, exclusivamente para uso com a X20/X10, vem com um anel adaptador feito do mesmo material. O anel adaptador também é usado ao se encaixar filtros de $\phi 52$ mm disponíveis de fornecedores terceiros.	
Microfones estéreos	MIC-ST1: Um microfone externo para a gravação de vídeo.	

Usando Acessórios Opcionais

■ Colocando Filtros Protetores LHF-X20

- 1** Coloque o filtro.
Gire o filtro, como mostrado, para colocá-lo na câmera.

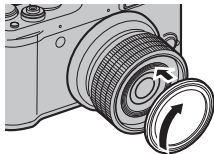

- 2** Coloque o para-sol do filtro.
Um para-sol é fornecido com o filtro. Coloque-o no filtro como mostrado.

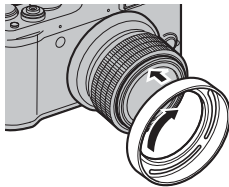

- Filtros de terceiros não podem ser usados.
- Coloque a tampa do para-sol quando a câmera não estiver em uso.

■ Colocando os Para-Sóis da Lente LH-X10

- 1** Conecte os protetores das lentes e o anel adaptador conforme mostrado.

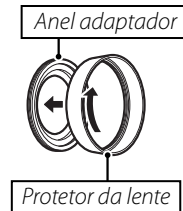

- 2** Encaixe a capa de lente à câmera com o anel adaptador conectado.
Gire o protetor da lente conforme mostrado.

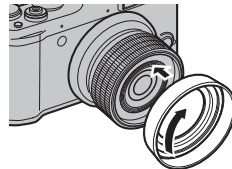

- Mantenha a capa da lente em local seguro quando não estiver em uso.

■ Colocando o PRF-52 e Filtros de Terceiros

1 Remova o anel adaptador do protetor de lentes conforme mostrado.

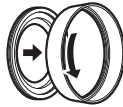

2 Encaixe o anel adaptador à câmera. Gire o anel adaptador conforme mostrado.

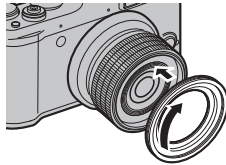

3 Encaixe o filtro ao anel adaptador.

Para detalhes, por favor consulte o manual fornecido com o filtro.



- Os filtros de terceiros devem ter 52 mm de diâmetro.
- Mantenha a capa da lente em local seguro quando não estiver em uso.
- Não coloque filtros de 52 mm diretamente na câmera. Use um anel adaptador.
- O protetor da lente pode ser encaixado após o filtro ser encaixado.

■ Controles de Disparo Remoto de Terceiros

Controles de disparo remoto de terceiros (disponível de fornecedores de terceiros) podem ser conectados como mostrado abaixo.

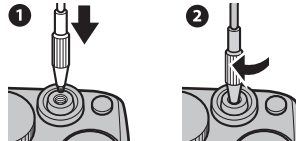

Cuidados com a Câmera

Para assegurar uma satisfação contínua com o produto, observe as seguintes precauções.

Armazenamento e Utilização

Se a câmera não for usada por um período prolongado, remova a bateria e o cartão de memória. Não guarde ou utilize a câmera em locais:

- esteja expostos à chuva, vapor ou fumaça
- sejam muito úmidos ou empoeirados
- esteja expostos à luz solar direta ou a temperaturas muito elevadas, como, por exemplo, um veículo fechado em um dia ensolarado
- sejam muito frios
- esteja sujeitos a vibrações fortes
- esteja expostos a campos magnéticos fortes, tais como a proximidade de antenas de transmissão, linhas de transmissão elétrica, emissores de radar, motores, transformadores ou ímãs
- esteja em contato com produtos químicos voláteis, como, por exemplo, pesticidas
- esteja próximos a produtos de borracha ou vinil

■ Água e Areia

A exposição à água e à areia também pode danificar a câmera, seus circuitos e mecanismos internos. Ao usar a câmera na praia ou à beira-mar, evite sua exposição à água e à areia. Não coloque a câmera em superfícies molhadas.

■ Condensação

Os aumentos súbitos de temperatura, como, por exemplo, a entrada em um prédio aquecido num dia frio, podem causar condensação no interior da câmera. Se isto ocorrer, desligue a câmera e espere uma hora para ligá-la novamente. Se ocorrer condensação no cartão de memória, remova-o e espere a condensação dissipar.

Limpeza

Use um ventilador para remover a poeira da lente e do monitor e, em seguida, limpe suavemente com um pano macio e seco. Qualquer mancha restante poderá ser removida limpando suavemente com o papel para limpeza de lentes FUJIFILM, umedecido com uma pequena quantidade de fluido para limpeza de lentes. Deve-se ter cuidado para não arranhar a lente ou o monitor. O corpo da câmera pode ser limpo com um pano macio e seco. Não use álcool, removedor ou outro produto químico volátil.

Em Viagem

Mantenha a câmera em sua bagagem de mão. A bagagem despachada pode sofrer choques violentos e causar danos à câmera.

Problemas e Soluções

Energia e Bateria

Problema	Solução
A câmera não liga.	<ul style="list-style-type: none">• Anel de zoom (chave ON/OFF) não está corretamente girado: Gire o anel de zoom para OFF e depois gire o anel de zoom novamente para o ponto entre 28 e 112 (📖 19).• A bateria está vazia: Carregue a bateria ou insira uma bateria sobressalente totalmente carregada (📖 13).• A bateria está inserida incorretamente: Reinsira na orientação correta (📖 15).• A tampa do compartimento da bateria não está travada: Trave a tampa do compartimento de bateria (📖 15).• O adaptador de energia CA e o acoplador CD estão conectados incorretamente: Reconecte o adaptador CA e o acoplador CD.
A bateria descarrega rapidamente.	<ul style="list-style-type: none">• A bateria está fria: Aqueça as baterias colocando-as no bolso ou em outro lugar aquecido e reinsira-a imediatamente na câmera antes de tirar uma foto.• Há sujeira nos terminais da bateria: Limpe os terminais com um pano macio e seco.• ALTO DESEMPENHO é selecionado para GESTÃO BATERIA: Selecione ECON. BATERIA para reduzir o gasto da bateria (📖 111).• 📷+ é selecionado para o modo de fotografia: Selecione o modo para reduzir o consumo da bateria (📖 27).• 📷 ACOMPANHAR está selecionado para MODO AF: Selecione um modo AF diferente (📖 94).• AF-C está selecionado para o modo de foco: Selecione um modo de foco diferente (📖 51).• A bateria foi carregada muitas vezes: A bateria atingiu o fim de sua vida útil de carregamento. Compre uma bateria nova.
A câmera desliga repentinamente.	<ul style="list-style-type: none">• Anel de zoom (chave ON/OFF) não está corretamente girado: Gire o anel de zoom para OFF e depois gire o anel de zoom novamente para o ponto entre 28 e 112 (📖 19).• A bateria está vazia: Carregue a bateria ou insira uma bateria sobressalente totalmente carregada (📖 13).• O adaptador AC ou o acoplador DC foi desconectado: Reconecte o adaptador AC e o acoplador DC.

Problema	Solução
O carregamento não inicia.	Reinsira a bateria na orientação correta e certifique-se de que o carregador esteja conectado (📖 13).
O carregamento está lento.	Carregue a bateria em temperatura ambiente (📖 iv).

A luz do carregamento acende, mas a bateria não carrega.

- **Há sujeira nos terminais da bateria:** Limpe os terminais com um pano macio e seco.
- **A bateria foi carregada muitas vezes:** A bateria atingiu o fim de sua vida útil de carregamento. Compre uma bateria nova. Se a bateria ainda falhar em carregar, entre em contato com seu representante FUJIFILM.
- **A bateria está muito quente ou muito fria:** Aguarde que a temperatura estabilize (📖 13).

Menus e Telas

Problema	Solução
Os menus e as telas não estão em português.	Selecione PORTUGUÊS para 🗣️ 言語/LANG. (📖 21, 107).

Fotografia

Problema	Solução
Nenhuma foto é tirada quando o botão do obturador é pressionado.	<ul style="list-style-type: none"> • A memória está cheia: Insira um cartão de memória novo ou apague as imagens (📖 16, 65). • A memória não está formatada: Formate o cartão de memória ou a memória interna (📖 115). • Há sujeira nos contatos do cartão de memória: Limpe os contatos com um pano macio e seco. • O cartão de memória está danificado: Insira um novo cartão de memória (📖 16). • A bateria está vazia: Carregue a bateria ou insira uma bateria sobressalente totalmente carregada (📖 13). • A câmera desligou automaticamente: Ligue a câmera (📖 19). • A luz de indicação estava laranja quando você tentou gravar um panorama: Aguarde até que a luz desligue (📖 25).
O monitor LCD escurece após a fotografia.	O monitor LCD pode escurecer enquanto o flash carrega. Espere o flash carregar (📖 42).

Problema	Solução
A câmara não foca.	<ul style="list-style-type: none"> • O tema está perto da câmara: Selecione o modo macro (📖 41). • O tema está longe da câmara: Cancele o modo macro (📖 41). • O tema não é adequado à foco automático: Use o bloqueio de foco (📖 39).
O modo macro não está disponível.	Escolha um modo de fotografia diferente (📖 27).
A Detecção Inteligente de Rosto não disponível.	A Detecção Inteligente de Rosto não está disponível no modo de fotografia atual: Escolha um modo de fotografia diferente (📖 27).
Nenhum rosto é detectado.	<ul style="list-style-type: none"> • O rosto da pessoa está obstruído por óculos escuros, chapéu, cabelos longos ou outros objetos: Remova as obstruções. • O rosto da pessoa ocupa apenas uma pequena área da imagem: Altere a composição para que o rosto da pessoa ocupe uma área maior da imagem (📖 39). • A cabeça da pessoa está inclinada ou na horizontal: Peça à pessoa para endireitar a cabeça. • A câmara está inclinada: Mantenha o nível da câmara (📖 23). • O rosto da pessoa está pouco iluminado: Fotografe sob luz clara.
O tema errado é selecionado.	O tema selecionado está mais perto do centro da imagem do que o tema principal. Refaça a foto ou desligue a detecção de rosto e enquadre a imagem usando o bloqueio de focagem (📖 39).
O flash não dispara.	<ul style="list-style-type: none"> • O modo flash não está disponível no modo de fotografia atual: Escolha um modo de fotografia diferente (📖 27). • A câmara está no modo supermacro ou de fotografia contínua: Desligue os modos supermacro e de fotografia contínua (📖 41). • A bateria está vazia: Carregue a bateria ou insira uma bateria sobressalente totalmente carregada (📖 13). • A câmara está no modo silencioso: Desligue o modo silencioso (📖 108). • O flash não está levantado: Levante o flash (📖 42).
Alguns modos de flash não estão disponíveis.	<ul style="list-style-type: none"> • O modo de flash desejado não está disponível no modo de fotografia atual: Escolha um modo de fotografia diferente (📖 27). • A câmara está no modo silencioso: Desligue o modo silencioso (📖 108).

Problema	Solução
O flash não ilumina totalmente o tema.	<ul style="list-style-type: none"> • O tema está fora do alcance do flash: Posicione o tema no alcance do flash (📖 135). • A janela do flash está obstruída: Segure a câmera corretamente (📖 23). • Velocidade rápida do obturador selecionada: Escolha uma velocidade mais lenta do obturador (📖 29, 30).
As fotos estão desfocadas.	<ul style="list-style-type: none"> • A lente está suja: Limpe a lente (📖 121). • A lente está bloqueada: Mantenha os objetos afastados da lente (📖 23). • !AF é exibido durante o disparo e a área de focagem é exibida em vermelho: Verifique o foco antes de fotografar (📖 128). • !☑ é exibido durante o disparo: Use o flash ou um tripé (📖 42).
As fotos estão manchadas.	<ul style="list-style-type: none"> • Foi selecionada uma baixa velocidade de obturador em alta temperatura: Isto é normal e não indica um mal funcionamento. • A câmera foi usada continuamente em altas temperaturas ou um aviso de temperatura foi apresentado: Desligue a câmera e espere que esfrie.
As fotos não são gravadas.	A energia foi interrompida durante o disparo. Desligue a câmera antes de conectar o adaptador AC ou o acoplador DC. Deixar a câmera ligada poderá resultar em arquivos corrompidos ou em danos ao cartão de memória ou à memória interna.
A tela do visor não está limpa.	O Ajuste de dioptria não está ajustado corretamente: Deslize o controle de ajuste de dioptria para cima e para baixo até que a tela do visor fique em posição de focagem nítida (📖 4).
Os sons feitos pela câmera são registrados com os filmes.	<ul style="list-style-type: none"> • O seletor do modo de foco é definido para AF-C. Selecione um modo de foco diferente (📖 51, 72). • A Detecção Inteligente de Rosto está ligada: Desligue a Detecção Inteligente de Rosto (📖 58).

Reprodução





Problema	Solução
As fotos estão granuladas.	As fotos foram tiradas com uma câmera de marca ou modelo diferente.
Zoom na reprodução indisponível.	A figura foi salva em 640 , ou foi feita por outra marca ou outro modelo de câmera (📖 63).
Não há som na reprodução do filme.	<ul style="list-style-type: none"> • A câmera está no modo silencioso: Desligue o modo silencioso (📖 108). • O volume da reprodução está muito baixo: Ajuste o volume da reprodução (📖 108). • O microfone foi obstruído: Segure corretamente a câmera durante a gravação (📖 2). • O alto-falante está obstruído: Segure corretamente a câmera durante a reprodução (📖 2).
As fotos selecionadas não são apagadas.	Algumas das fotos selecionadas para a eliminação estão protegidas. Remova a proteção usando o dispositivo utilizado originalmente (📖 102).
A numeração do arquivo é redefinida inesperadamente.	A tampa do compartimento da bateria foi aberta com a câmera ligada. Desligue a câmera antes de abrir a tampa do compartimento da bateria (📖 19).



Conexões/Diversos













Problema	Solução
Sem imagem nem som.	<ul style="list-style-type: none"> • A câmera não está conectada corretamente: Conecte a câmera corretamente (📖 75). • A entrada na televisão está definida para “TV”: Defina a entrada para “HDMI”. • O volume na TV está muito baixo: Ajuste o volume.
O computador não reconhece a câmera.	Certifique-se de que a câmera e o computador estejam conectados corretamente (📖 86).
Não consegue transferir arquivos RAW ou JPEG para o computador.	Use o software enviado para transferir as imagens (📖 82).
As fotos não podem ser impressas.	<ul style="list-style-type: none"> • A câmera não está conectada corretamente: Conecte a câmera corretamente (📖 76). • A impressora está desligada: Ligue a impressora.
Somente uma cópia é impressa/a data não é impressa.	A impressora não é compatível com o PictBridge.
A câmera não responde.	<ul style="list-style-type: none"> • Mau funcionamento temporário da câmera: Remova e reinsira a bateria (📖 15) ou desconecte e reconecte o adaptador CA/acoplador CD. • A bateria está vazia: Carregue a bateria (📖 13) ou insira uma bateria sobressalente totalmente carregada (📖 15).
A câmera não funciona como esperado.	Remova e reinsira a bateria (📖 15) ou desconecte e reconecte o adaptador AC / acoplador DC. Se o problema persistir, contacte seu representante FUJIFILM.
Desejo usar um adaptador AC e um acoplador DC no exterior.	Verifique a etiqueta do adaptador AC. O adaptador AC pode ser usado com as voltagens 100 – 240V. Consulte seu agente de viagem para obter informações sobre os adaptadores de tomada.
Sem som.	Desligue o modo silencioso (📖 108).

Mensagens e Telas de Aviso

Os seguintes avisos são exibidos no monitor LCD:

Aviso	Descrição
 (vermelho)	Bateria baixa. Carregue a bateria (📖 13) ou insira uma bateria sobressalente totalmente carregada (📖 15).
 (pisca em vermelho)	Bateria vazia. Carregue a bateria (📖 13) ou insira uma bateria sobressalente totalmente carregada (📖 15).
	Obturador em velocidade baixa. As imagens podem ficar desfocadas; use o flash ou um tripé.
!AF (exibido em vermelho com a área de focagem em vermelho)	A câmera não pode focar. Experimente uma das seguintes soluções: <ul style="list-style-type: none">• Use o bloqueio de focagem para focar outro tema na mesma distância, depois, refaça a foto (📖 39).• Use o modo macro para focar quando fizer fotos a curta distância (📖 41).
	O tema está próximo demais da câmera para ser enquadrado com precisão no visor ótico. Use o monitor LCD.
Abertura ou velocidade do obturador mostrada em vermelho	O tema é muito claro ou muito escuro e a imagem ficará superexposta ou subexposta. Se o tema for escuro, use o flash (📖 42).
ERRO FOCAGEM	
DESLIGUE A CÂMERA E LIGUE-A NOVAMENTE	Erros na câmera. Desligue a câmera e ligue novamente. Se a mensagem persistir, contate um representante FUJIFILM.
ERRO DO CONTROLO DA LENTE	
CARTÃO NÃO INICIALIZADO	<ul style="list-style-type: none">• O cartão de memória ou a memória interna está sem formatação, ou o cartão de memória foi formatado em um computador ou outro dispositivo: Formate o cartão de memória ou a memória interna usando a opção  FORMATAR no menu de configuração da câmera (📖 115).• Os contatos do cartão de memória requerem limpeza: Limpe os contatos com um pano macio e seco. Se a mensagem repetir, formate o cartão (📖 115). Se a mensagem persistir, substitua o cartão.• Mau funcionamento da câmera: Contacte um representante FUJIFILM.
CARTÃO PROTEGIDO	O cartão de memória está bloqueado. Desbloqueie o cartão (📖 16).

Aviso	Descrição
OCUPADO	O cartão de memória está formatado de maneira incorreta. Use a câmera para formatar o cartão (📖 115).
!	Desligue a câmera e espere que ela esfrie. Se nenhuma ação for tomada, a câmera desligará automaticamente.
ERRO NO CARTÃO	O cartão de memória não está formatado para o uso na câmera. Formate o cartão (📖 115).
	Os contatos do cartão de memória requerem limpeza ou o cartão de memória está danificado. Limpe os contatos com um pano macio e seco. Se a mensagem repetir, formate o cartão (📖 115). Se a mensagem persistir, substitua o cartão.
	Cartão de memória incompatível. Use cartão compatível (📖 18).
	Mau funcionamento da câmera. Contacte um representante FUJIFILM.
 MEMÓRIA CHEIA	O cartão de memória ou a memória interna está cheia e as imagens não podem ser gravadas ou copiadas. Apague as fotos ou insira um cartão de memória com mais espaço livre.
 MEMÓRIA CHEIA	
MEMÓRIA INTERNA COMPLETA INSIRA UM CARTÃO NOVO	
ERRO ESCRITA	<ul style="list-style-type: none"> • Erro do cartão de memória ou erro de conexão: Reinsira o cartão ou desligue a câmera, então ligue-a novamente. Se a mensagem persistir, contacte um representante FUJIFILM. • Sem memória suficiente restante para gravar imagens adicionais: Apague as fotos ou insira um cartão de memória com mais espaço livre. • O cartão de memória ou a memória interna está sem formatação: Formate o cartão de memória ou a memória interna (📖 115).
ERRO DE LEITURA	<ul style="list-style-type: none"> • O arquivo está corrompido ou não foi criado com a câmera: O arquivo não pode ser exibido. • s contatos do cartão de memória requerem limpeza: Limpe os contatos com um pano macio e seco. Se a mensagem repetir, formate o cartão (📖 115). Se a mensagem persistir, substitua o cartão. • Mau funcionamento da câmera: Contacte um representante FUJIFILM.

Aviso	Descrição
NUM. MÁX. IMAGENS	A câmera ficou sem números da imagem (o número da imagem atual é 999-9999). Formate o cartão de memória e selecione RENOVA para Nº IMAGEM . Tire uma fotografia para reiniciar a numeração de imagens em 100-0001, e depois selecione CONTÍNUO para Nº IMAGEM (☰ 111).
PRESSIONAR E SEGURAR O BOTÃO DISP DESACTIVAR MODO SILENCIOSO	Foi feita uma tentativa de escolher um modo de flash ou ajustar o volume com a câmera no modo silencioso. Saia do modo silencioso antes de escolher um modo de flash ou ajustar o volume (☰ 25).
DEMASIADAS IMAGENS	<ul style="list-style-type: none"> • Uma busca encontrou mais que 30000 resultados: Escolha uma busca que encontre menos resultados. • Mais que 999 imagens foram selecionadas para apagamento: Escolha menos imagens.
IMAGEM PROTEGIDA	Foi feita uma tentativa de apagar, girar ou adicionar uma gravação de voz a uma foto protegida. Remova a proteção e tente novamente (☰ 102).
 NÃO SE PODE ENQUADRAR	 as fotos não podem ser enquadradas.
NÃO SE PODE ENQUADRAR	A imagem está danificada ou não foi criada com a câmera.
 NÃO PODE EXECUTAR	Foi feita uma tentativa de criar uma cópia redimensionada com um tamanho igual ou maior que a original. Escolha um tamanho menor.
 NÃO PODE EXECUTAR	
 NÃO PODE EXECUTAR	
NÃO PODE RODAR	Foi feita uma tentativa de rodar uma imagem que não pode ser girada.
 NÃO PODE RODAR	Os filmes não podem ser girados.
 NÃO PODE EXECUTAR	A remoção de olhos vermelhos não pode ser aplicada à imagem selecionada.
 NÃO PODE EXECUTAR	A remoção de olhos vermelhos não pode ser aplicada aos filmes.
SEM CARTÃO	Não há cartão de memória inserido quando  COPIAR é selecionado. Insira um cartão de memória.
 SEM IMAGEM	A origem selecionada para  COPIAR não contém imagens. Selecione uma origem diferente.
 SEM IMAGEM	

Aviso	Descrição
ERRO DE FICHEIRO DPOF	A ordem de impressão DPOF no cartão de memória atual contém mais de 999 imagens. Copie as fotos para a memória interna e crie uma nova ordem de impressão.
NÃO PODE CONFIGURAR DPOF	A foto não pode ser impressa usando DPOF.
 NÃO SE PODE CONFIGURAR DPOF	Os filmes não podem ser impressos usando DPOF.
ERRO COMUNICAÇÃO	Um erro de conexão ocorreu quando as fotos estavam sendo impressas ou copiadas para um computador ou outro dispositivo. Confirme se o dispositivo está ligado e se o cabo USB está conectado.
ERRO IMPRESSÃO	Impressora sem papel, tinta ou outro erro. Verifique a impressora (consulte o manual da impressora para obter detalhes). Para continuar a impressão, desligue a impressora e ligue-a novamente.
ERRO DE IMPRESSÃO RECOMEÇAR?	Impressora sem papel, tinta ou outro erro. Verifique a impressora (consulte o manual da impressora para obter detalhes). Se a impressão não continuar automaticamente, pressione MENU/OK para continuar.
NÃO PODE SER IMPRESSO	Foi feita uma tentativa de imprimir um filme, uma foto não criada com a câmera ou uma foto em formato não suportado pela impressora. Os filmes e algumas imagens criadas com outros dispositivos não podem ser impressos; se a imagem for uma imagem parada criada com a câmera, verifique o manual da impressora para confirmar se a impressora suporta o formato JFIF-JPEG ou Exif-JPEG. Se não, as imagens não poderão ser impressas.

Capacidade do Cartão de Memória

A seguinte tabela mostra o tempo de gravação ou o número de fotos disponível em diferentes qualidades de imagem. Todos os valores são aproximados; o tamanho do arquivo varia com a cena gravada, produzindo uma grande variação no número de arquivos que podem ser armazenados. O número de exposições ou a duração restante poderá não diminuir de maneira uniforme. Um número limitado de fotos de teste pode ser tirado quando nenhum cartão de memória está inserido.

■ Fotografias

		L				M				S				RAW
		4:3	3:2	16:9	1:1	4:3	3:2	16:9	1:1	4:3	3:2	16:9	1:1	
4 GB	FINE	800	900	1060	1060	1280	1450	1690	1690	2360	2620	3440	3090	200
	NORMAL	1260	1410	1670	1670	2460	2800	3250	3250	4460	5020	6340	5740	
8 GB	FINE	1590	1800	2120	2120	2540	2880	3370	3370	4700	5210	6840	6140	410
	NORMAL	2520	2810	3320	3320	4890	5570	6470	6470	8870	9980	12610	11410	

■ Filmes

	HD 1920 × 1080 (60 fps) ¹	HD 1280 × 720 (60 fps) ²	640 640 × 480 (30 fps) ³	HS 640 × 480 (80 fps) ⁴	HS 320 × 240 (150 fps) ⁴	HS 320 × 112 (250 fps) ⁴
4 GB	13 min.	25 min.	112 min.	83 min.	167 min.	83 min.
8 GB	26 min.	51 min.	223 min.	166 min.	332 min.	166 min.





1 Use um cartão CLASSIC ou melhor. Filmes individuais não podem exceder 14 minutos de comprimento.



































2 Use um cartão CLASSIC ou melhor. Filmes individuais não podem exceder 27 minutos de comprimento.

3 Filmes individuais não podem exceder 115 minutos de comprimento.

4 Use um cartão CLASSIC ou melhor. Filmes individuais não podem exceder 30 segundos de comprimento.

Especificações

Sistema	
Modelo	Câmera Digital X20
Pixels reais	12 milhões
Sensor de imagem	Sensor X-Trans CMOS II de 2/3 pol. com filtro de cores primárias
Mídia de armazenamento	• Memória interna (aprox. 24 MB) • Cartões de memória SD/SDHC/SDXC
Sistema de arquivo	Compatível com Design Rule for Camera File System (DCF), Exif 2.3 e Digital Print Order Format (DPOF)
Formato de arquivo	• Imagens paradas: Exif 2.3 JPEG (compactado); RAW (formato RAF original, necessário o software fornecido); RAW+JPEG disponível • Filmes: H.264 padrão com som estéreo linear PCM (MOV)
Tamanho da imagem (pixels)	• L 4:3: 4000 × 3000 • L 3:2: 4000 × 2664 • L 16:9: 4000 × 2248 • L 1:1: 2992 × 2992 • M 4:3: 2816 × 2112 • M 3:2: 2816 × 1864 • M 16:9: 2816 × 1584 • M 1:1: 2112 × 2112 • S 4:3: 2048 × 1536 • S 3:2: 2048 × 1360 • S 16:9: 1920 × 1080 • S 1:1: 1536 × 1536 •  MOVIM. PANORÂM. F160: 1624 × 11520 (altura)/11520 × 1080 (largura) •  MOVIM. PANORÂM. F100: 1624 × 5760 (altura)/5760 × 1080 (largura) •  MOVIM. PANORÂM. F60: 1624 × 3840 (altura)/3840 × 1080 (largura) •  MOVIM. PANORÂM. F30: 1624 × 11520 (altura)/11520 × 1080 (largura)
Zoom digital	Sobre 2.0 × com zoom digital inteligente (até 8 × quando combinado com zoom ótico)
Lente	Fujinon 4 × lentes de zoom ótico, F/2,0 (ângulo amplo)–2,8 (telefoto)
Distância focal	f=7,1 mm–28,4 mm (35-mm equivalente ao formato: 28 mm–112 mm)
Abertura	F2,0–F11 (grande angular)/F2,8–F11 (telefoto) em aumento de 1/3 EV
Faixa da focagem (distância desde a frente da lente)	• Aprox. 50 cm–infinito (grande angular); 80 cm–infinito (telefoto) • Macro: aprox. 10 cm–3 m (grande angular); 50 cm–3 m (telefoto) • Supermacro: aprox. 1 cm–1 m (grande angular)

Sistema	
Sensibilidade	Sensibilidade da saída padrão equivalente a ISO 100, 200, 250, 320, 400, 500, 640, 800, 1000, 1250, 1600, 2000, 2500, 3200, 4000, 5000, 6400, 12800; AUTO
Medição	Medição através da lente (through-the-lens – TTL) de 256 segmentos; MULTI, SPOT, MÉDIA
Controle da exposição	AE programado (com deslocamento de programa), prioridade do obturador AE, prioridade da abertura AE e exposição manual
Compensação da exposição	-2EV – +2EV em aumentos de 1/3 EV
Modos da cena	 (RETRATO),  (SUAVIZAR ROSTO),  (PAISAGEM),  (DESPORTO),  (NOITE),  (NOITE (TRIPÉ)),  (FOGO ARTIF),  (PÔR DO SOL),  (NEVE),  (PRAIA),  (SUBAQUÁTICO),  (FESTA),  (FLOR),  (TEXTO)
Estabilização da imagem	Estabilização ótica (tipo de alteração de lente)
Velocidade do obturador (obturadores mecânico e eletrônico combinados)	<ul style="list-style-type: none"> • : 1/4 s – 1/1000 s • : 3 s – 1/1000 s • : 4 s – 1/2 s • P. AUTO, Adv. SP (exceto , , e ): 1/4 s – 1/4000 s • Outros modos: 30 s – 1/4000 s
Contínuo	<ul style="list-style-type: none"> • : A velocidade de disparo pode ser selecionada entre 12, 9,0, 6,0 e 3,0 qps (JPEG); o número máximo de quadros é respectivamente 11, 13, 20 e 39 • : máx. de 8 quadros; a velocidade de disparo pode ser selecionada entre 12, 9,0, 6,0 e 3,0 qps (JPEG) • : 3 quadros (exposição selecionada, sobreexposição, subexposição) • : 3 quadros (sensibilidade selecionada, sensibilidade aumentada, sensibilidade diminuída) • : 3 quadros (, , , , , , , , ) • : 3 quadros (100%, 200%, 400%)
Focagem	<ul style="list-style-type: none"> • Modo: AF único, AF contínuo, foco manual • Seleção da área de focagem: Multi, área, acompanhar • Sistema de focagem automática: AF inteligente híbrido (detecção de contraste TTL/AF de detecção de fase) com iluminador auxiliar de AF

Sistema	
Equilíbrio de brancos	Detecção de cenário automático; 8 modos pré-selecionados manuais para luz do sol direta, sombreado, branco quente fluorescente, branco frio fluorescente, iluminação incandescente, debaixo d'água, temperatura de cor; equilíbrio de brancos customizado
Temporizador	Não, 2 seg., 10 seg.
Flash	Flash pop-up manual; o alcance efetivo quando a sensibilidade estiver ajustada para 800 é de aproximadamente 30 cm–7,0 m (ângulo amplo), 50 cm–5,0 m (telefoto)
Modos do flash	Auto, flash permanente, desligado, sincronia lenta (remoção de olhos vermelhos desligada); auto com remoção de olhos vermelhos, flash permanente com remoção de olhos vermelhos, desligado, sincronia lenta com remoção de olhos vermelhos (remoção de olhos vermelhos ligada)
Visor óptico	Visor de zoom óptico; cobertura de imagem aprox. 85%
Monitor	Monitor LCD colorido com 2,8 pol., 460k pontos; cobertura de imagem aprox. 100%
Filmes	<ul style="list-style-type: none"> • HD 1920 × 1080 (1080p), 60 fps • HD 1280 × 720 (720p), 60 fps • 640 640 × 480 (VGA), 30 fps • HS 640 × 480, 80 fps • HS 320 × 240, 150 fps • HS 320 × 112, 250 fps
Nota: os filmes HD , HD , e 640 são gravados com som estéreo.	

Terminais de entrada/saída**Saída HDMI** Miniconector HDMI**Entrada/saída digital** USB 2.0 de Alta Velocidade; multiconector (USB) de 8 pinos; MTP/PTP**Suprimento de energia/outros****Fontes de energia**

- Bateria recarregável NP-50
- Adaptador CA AC-5VX e acoplador CD CP-50 (vendidos separadamente)

Vida útil da bateria

(número aproximado de fotos que podem ser tiradas com uma bateria totalmente carregada)

Tipo de bateria	Número aproximado de fotos
NP-50 (tipo fornecido com a câmera)	270

Padrão CIPA, medido no modo  (auto) usando as baterias fornecidas com a câmera e o cartão de memória SD.**Nota:** O número de fotos que podem ser tiradas com a bateria varia segundo o nível de carga da bateria e diminuirá em baixas temperaturas.**Dimensões da câmera** 117,0 mm x 69,6 mm x 56,8 mm (L x A x D)**Peso ao fotografar** Aprox. 353 g, incluindo a bateria e o cartão de memória**Peso da câmera** Aprox. 333 g, excluindo a bateria, acessórios e cartão de memória**Condições operacionais**

- **Temperatura:** 0 °C – +40 °C
- **Umidade:** 10% – 80% (sem condensação)

Bateria recarregável NP-50

Voltagem nominal	CD 3,6V
Capacidade nominal	1000 mAh
Temperatura operacional	0 °C – +40 °C
Dimensões (L×A×P)	35,4 mm × 40,0 mm × 6,6 mm
Peso	Aprox. 18 g

Carregador de bateria BC-50B

Entrada calculada	CA com 100V–240V, 50/60Hz	
Capacidade da entrada	• 100 V: 8,0 VA	• 240 V: 12 VA
Saída calculada	CD com 4,2V, 600 mA	
Baterias suportadas	Baterias recarregáveis NP-50	
Tempo de carregamento	Aprox. 110 minutos (+20 °C)	
Dimensões (L×A×P)	90 mm × 46 mm × 28 mm, excluindo as projeções	
Peso	Aprox. 63 g, excluindo a bateria	
Temperatura operacional	0 °C – +40 °C	

O peso e as dimensões variam com o país ou a região de venda.

Notificações

- As especificações estão sujeitas a alterações sem aviso; para obter as últimas informações visite http://www.fujifilm.com/products/digital_cameras/index.html. A FUJIFILM não se responsabiliza por danos resultantes de erros neste manual.
- Embora o monitor seja fabricado com tecnologia avançada de alta precisão, poderão aparecer pequenos pontos brilhantes e cores anormais (principalmente perto do texto). Isto é normal para este tipo de monitor e não indica um mau funcionamento; as imagens gravadas com a câmera não serão afetadas.
- As câmeras digitais podem não funcionar bem quando expostas a uma forte interferência de rádio (por ex., campos elétricos, eletricidade estática ou ruídos nas linhas de transmissão).
- Devido ao tipo de lente usado, pode ocorrer alguma distorção na borda das imagens. Isto é normal.

Restrições nas definições da câmera

Modo Fotografar e definições da câmera

As opções disponíveis em cada modo de fotografar são listadas abaixo.

		SR*	📷	Adv.							SP																								
			📷	📷	📷	📷	📷	P	S	A	M	📷	📷	📷	📷	📷	📷	📷	📷	📷	📷	📷	📷	📷	📷	📷	📷	📷	📷	📷					
📷	OFF		✓	✓	✓	✓	✓	✓	✓	✓	✓	✓	✓	✓	✓	✓	✓	✓	✓	✓	✓	✓	✓	✓	✓	✓	✓	✓	✓	✓	✓	✓			
	📷		✓	✓	✓	✓	✓	✓	✓	✓	✓	✓	✓	✓	✓	✓	✓	✓	✓	✓	✓	✓	✓	✓	✓	✓	✓	✓	✓	✓	✓	✓			
	📷		✓	✓	✓	✓	✓	✓	✓	✓	✓	✓									✓														
📷	OFF	AUTO	✓	✓			✓	✓	✓			✓	✓		✓					✓	✓	✓	✓	✓								✓			
		📷	✓	✓			✓	✓	✓			✓	✓		✓					✓	✓	✓	✓	✓									✓		
		S📷	✓	✓			✓	✓	✓			✓	✓		✓					✓	✓	✓	✓	✓									✓		
	ON	📷	✓	✓	✓	✓	✓	✓	✓			✓	✓		✓					✓	✓	✓	✓	✓	✓	✓	✓	✓	✓	✓	✓		✓	✓	
		📷	✓	✓				✓	✓			✓	✓		✓					✓	✓	✓	✓	✓	✓	✓	✓	✓	✓	✓	✓				
		📷	✓	✓				✓	✓			✓	✓		✓					✓	✓	✓	✓	✓	✓	✓	✓	✓	✓	✓	✓				
		📷	✓	✓	✓	✓	✓	✓	✓			✓	✓		✓					✓	✓	✓	✓	✓	✓	✓	✓	✓	✓	✓	✓				
		📷	✓	✓	✓	✓	✓	✓	✓			✓	✓		✓					✓	✓	✓	✓	✓	✓	✓	✓	✓	✓	✓	✓				
		📷	✓	✓	✓	✓	✓	✓	✓			✓	✓		✓					✓	✓	✓	✓	✓	✓	✓	✓	✓	✓	✓	✓				
📷		✓	✓	✓	✓	✓	✓			✓	✓		✓						✓	✓	✓	✓	✓	✓	✓	✓	✓	✓	✓						
AEL/AFL			✓		✓	✓	✓	✓	✓	✓	✓	✓	✓	✓	✓	✓	✓	✓	✓	✓	✓	✓	✓	✓	✓	✓	✓	✓	✓	✓	✓	✓	✓	✓	

		Adv.						SP																			
								P	S	A	M																
K	L	✓	✓	✓	✓		✓	✓	✓	✓	✓	✓	✓	✓	✓	✓	✓	✓	✓	✓	✓	✓	✓	✓	✓	✓	✓
	M	✓	✓	✓	✓		✓	✓	✓	✓	✓	✓	✓	✓	✓	✓	✓	✓	✓	✓	✓	✓	✓	✓	✓	✓	✓
	S	✓	✓	✓	✓	✓ ¹	✓	✓	✓	✓	✓	✓	✓	✓	✓	✓	✓	✓	✓	✓	✓	✓	✓	✓	✓	✓	✓
E	FINE	✓	✓	✓	✓		✓	✓	✓	✓	✓	✓	✓	✓	✓	✓	✓	✓	✓	✓	✓	✓	✓	✓	✓	✓	✓
	NORMAL	✓	✓	✓	✓		✓	✓	✓	✓	✓	✓	✓	✓	✓	✓	✓	✓	✓	✓	✓	✓	✓	✓	✓	✓	✓
	FINE+RAW	✓ ³	✓	✓ ³	✓ ³	✓ ³	✓ ³	✓	✓	✓	✓	✓ ³	✓ ³	✓ ³	✓ ³	✓ ³	✓ ³	✓ ³	✓ ³	✓ ³	✓ ³	✓ ³	✓ ³	✓ ³	✓ ³	✓ ³	✓ ³
	NORMAL+RAW	✓ ³	✓	✓ ³	✓ ³	✓ ³	✓ ³	✓	✓	✓	✓	✓ ³	✓ ³	✓ ³	✓ ³	✓ ³	✓ ³	✓ ³	✓ ³	✓ ³	✓ ³	✓ ³	✓ ³	✓ ³	✓ ³	✓ ³	✓ ³
	RAW	✓ ³	✓	✓ ³	✓ ³	✓ ³	✓ ³	✓	✓	✓	✓	✓ ³	✓ ³	✓ ³	✓ ³	✓ ³	✓ ³	✓ ³	✓ ³	✓ ³	✓ ³	✓ ³	✓ ³	✓ ³	✓ ³	✓ ³	✓ ³
E	AUTO	✓ ¹	✓ ¹	✓ ¹	✓ ¹	✓ ¹	✓	✓	✓	✓	✓	✓ ¹	✓ ¹	✓ ¹	✓ ¹	✓ ¹	✓ ¹	✓ ¹	✓ ¹	✓ ¹	✓ ¹	✓ ¹	✓ ¹	✓ ¹	✓ ¹	✓ ¹	✓ ¹
	R100						✓ ¹	✓	✓	✓	✓																
	R200							✓	✓	✓	✓																
E	R400							✓	✓	✓	✓																
	S	✓	✓	✓	✓	✓	✓ ¹	✓	✓	✓	✓	✓ ¹	✓ ¹	✓ ¹	✓ ¹	✓ ¹	✓ ¹	✓ ¹	✓ ¹	✓ ¹	✓ ¹	✓ ¹	✓ ¹	✓ ¹	✓ ¹	✓ ¹	✓ ¹
	S		✓	✓	✓	✓		✓	✓	✓	✓																
	S		✓	✓	✓	✓		✓	✓	✓	✓																
	S		✓	✓	✓	✓		✓	✓	✓	✓																
	S	✓	✓	✓	✓	✓		✓	✓	✓	✓																
	S	✓	✓	✓	✓	✓		✓	✓	✓	✓																
	S	✓	✓	✓	✓	✓		✓	✓	✓	✓																
	S	✓	✓	✓	✓	✓		✓	✓	✓	✓																
S								✓	✓	✓	✓																
S								✓	✓	✓	✓																
S								✓	✓	✓	✓																
S								✓	✓	✓	✓																
S	✓	✓						✓	✓	✓	✓	✓	✓	✓	✓	✓	✓	✓	✓	✓	✓	✓	✓	✓	✓	✓	✓

		SR+*	📷	📷	📷	📷	Adv.		P	S	A	M	SP																							
		📷	📷	📷	📷	📷	📷	📷	📷	📷	📷	📷	📷	📷	📷	📷	📷	📷	📷	📷	📷	📷	📷	📷	📷	📷	📷	📷								
📷		✓																																		
📷		✓ ²	✓	✓	✓	✓ ³	✓	✓	✓	✓	✓	✓	✓	✓	✓ ²	✓ ³	✓ ³	✓	✓	✓	✓	✓ ³	✓	✓	✓	✓	✓ ³	✓	✓ ³	✓ ³	✓	✓	✓	✓ ³		
MF			✓						✓	✓	✓	✓	✓	✓																						
📷									✓	✓	✓	✓	✓																							
📷									✓	✓	✓	✓	✓																							
📷	📷	✓ ¹	✓	✓	✓		✓	✓	✓	✓	✓	✓	✓	✓	✓	✓	✓	✓	✓	✓	✓		✓	✓	✓	✓	✓	✓	✓	✓	✓	✓	✓	✓		
	📷		✓	✓	✓		✓	✓	✓	✓	✓	✓	✓	✓	✓	✓	✓	✓	✓	✓	✓		✓	✓	✓	✓	✓	✓	✓	✓	✓	✓	✓	✓	✓	
	📷		✓	✓	✓		✓	✓	✓	✓	✓	✓	✓	✓	✓	✓	✓	✓	✓	✓	✓		✓	✓	✓	✓	✓	✓	✓	✓	✓	✓	✓	✓	✓	✓
	📷		✓	✓	✓	✓ ¹	✓	✓	✓	✓	✓	✓	✓	✓	✓	✓	✓	✓	✓	✓	✓		✓	✓	✓	✓	✓	✓	✓	✓	✓	✓	✓	✓	✓	✓
	OFF		✓	✓	✓	✓	✓	✓	✓	✓	✓	✓	✓	✓	✓	✓	✓	✓	✓	✓	✓		✓ ¹	✓	✓	✓	✓	✓	✓	✓	✓	✓	✓	✓	✓	✓
📷		✓	✓	✓	✓	✓ ³	✓	✓	✓	✓	✓	✓	✓	✓	✓	✓ ³	✓ ³	✓	✓	✓	✓	✓ ³	✓ ³	✓	✓	✓	✓	✓	✓	✓	✓ ³	✓ ³	✓	✓	✓ ³	

- 1 Otimizado para o modo de fotografar selecionado.
- 2 **SIM** selecionado automaticamente.
- 3 **NÃO** selecionado automaticamente.
- 4 Flash desabilitado em todos os modos de fotografar se abaixado.
- 5 📷 (MULTI) selecionado automaticamente quando a Detecção Inteligente de Rostos estiver ligada.
- 6 A Câmera focaiza nos rostos quando a Detecção Inteligente de Rostos estiver ligada.
- 7 A Detecção Inteligente de Rostos se desliga automaticamente no modo de focagem manual.

Nota

FUJIFILM

FUJIFILM Corporation

7-3, AKASAKA 9-CHOME, MINATO-KU, TOKYO 107-0052, JAPAN

http://www.fujifilm.com/products/digital_cameras/index.html

Entre em contato com seu distribuidor local se precisar de reparos ou suporte técnico. (consulte a lista de Rede Mundial)