

# FUJIFILM

DIGITAL CAMERA

# FINEPIX X100

## Руководство пользователя

Благодарим вас за приобретение данного изделия. В данном руководстве описано, как пользоваться цифровой фотокамерой FUJIFILM FinePix X100 и установить прилагаемое программное обеспечение. Прежде чем приступить к использованию фотокамеры обязательно прочтите и осмыслите содержимое руководства.

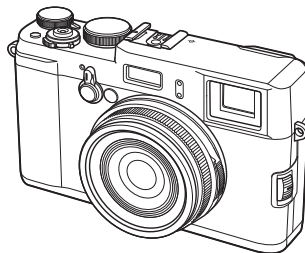

Чтобы получить сведения о сопутствующих изделиях, посетите наш веб-сайт  
[http://www.fujifilm.com/products/digital\\_cameras/index.html](http://www.fujifilm.com/products/digital_cameras/index.html)

Чтобы получить дополнительную информацию по X100, посетите  
<http://www.finepix-x100.com/>

BL01285-K03 **RU**

Перед началом работы

Первые шаги

Фотосъемка

Более подробно о фотосъемке

Просмотр фотографий

Меню

Подключения

Технические примечания

Устранение неисправностей

Приложение



# В целях безопасности

## Перед использованием изделия прочтите данные примечания

### Примечания по безопасности

- Необходимо правильно пользоваться фотокамерой. Перед использованием фотокамеры прочтите внимательно данные замечания по безопасности и *Руководство пользователя*.
- После прочтения данных примечаний по безопасности сохраните их в надежном месте.

### Информация о значках

Приведенные ниже символы используются в данном документе для обозначения степени тяжести травм или ущерба, к которым может привести несоблюдение обозначенных символами требований, и, как следствие, неправильное использование устройства.

 **ПРЕДУПРЕЖДЕНИЕ** Несоблюдение требований, обозначенных данным символом, может повлечь смерть или тяжелые травмы.

 **ПРЕДОСТЕРЕЖЕНИЕ** Несоблюдение требований, обозначенных данным символом, может повлечь получение телесных повреждений или материальный ущерб.

Приведенные ниже символы используются для обозначения характера инструкций, которые следует соблюдать.

 Треугольные значки обозначают информацию, на которую нужно обратить внимание ("важно").

 Перечеркнутый круг указывает на запрет указанных действий ("запрещено").

 Круг с восклицательным знаком указывает на обязательность действий ("обязательно").

## ПРЕДУПРЕЖДЕНИЕ

 **При возникновении проблем выключите фотокамеру, извлеките батарею, отсоедините и отключите адаптер переменного тока.** Продолжение использования фотокамеры при появлении дыма, необычного запаха или при проявлении признаков неисправности, может привести к пожару или к поражению электрическим током. Обратитесь к своему дилеру FUJIFILM.

 Отключайте устройство от сети

## ПРЕДУПРЕЖДЕНИЕ

 **Не допускайте попадания внутрь фотокамеры воды или посторонних предметов.** При попадании посторонних предметов в фотокамеру отключите ее, извлеките батарею, отсоедините и отключите адаптер переменного тока. Продолжение использования фотокамеры может привести к пожару или к поражению электрическим током. Обратитесь к своему дилеру FUJIFILM.

 **Не используйте фотокамеру в ванной или в душе.** Это может привести к пожару или к поражению электрическим током.

*Не используйте в ванной или в душе*

 **Никогда не пытайтесь изменить конструкцию фотокамеры или разобрать ее (никогда не открывайте корпус).** Несоблюдение этой меры предосторожности может привести к пожару или к поражению электрическим током.

*Не разбирайте*

 **Если корпус разбился в результате падения или другого чрезвычайного происшествия, не трогайте открытые детали.** Несоблюдение этой меры предосторожности может привести к поражению электрическим током или возникновению травм, если вы дотронетесь до поврежденных деталей. Немедленно выньте батарею, соблюдая осторожность, чтобы избежать получения травм или поражения электрическим током, и отнесите изделие в место приобретения для консультации.

*Не трогайте внутренние детали*

 **Не заменяйте, не нагревайте, не переключайте и не натягивайте соединительный кабель, не ставьте на него тяжелые предметы.** Это может вызвать повреждение кабеля и привести к пожару или к поражению электрическим током. При повреждении кабеля обратитесь к своему дилеру FUJIFILM.

 **Не помещайте фотокамеру на неустойчивую поверхность.** Фотокамера может упасть и причинить травму.

 **Никогда не пытайтесь производить съемку во время движения.** Не используйте фотокамеру во время ходьбы или управления транспортным средством. Это может привести к падению или дорожно-транспортному происшествию.

 **Не прикасайтесь к металлическим элементам фотокамеры во время грозы.** Это может привести к поражению электрическим током от грозового разряда.

 **Используйте батареи только по назначению.** Вставляйте батареи, как показано на схеме.

**⚠ ПРЕДУПРЕЖДЕНИЕ**

 **Не нагревайте, не разбирайте батареи и не изменяйте конструкцию. Не роняйте батареи и не подвергайте их механическим воздействиям. Не храните батареи вместе с металлическими предметами.** Любое из этих действий может привести к взрыву батарей или утечке электролита, а также к пожару или травмам.

 **Используйте только батареи или адаптеры переменного тока, предназначенные для данной фотокамеры. Напряжение питания должно соответствовать указанному.** Использование других источников питания может привести к пожару.

 **При вытекании электролита из батареи питания и попадании в глаза, на кожу или на одежду немедленно промойте пораженный участок чистой водой и обратитесь к врачу или вызовите скорую медицинскую помощь.**

 **Не используйте для зарядки батарей зарядное устройство, отличное от указанного в инструкции.** Прилагаемое зарядное устройство предназначено только для зарядки батарей того типа, что входят в комплект поставки фотокамеры. Использование зарядного устройства для зарядки обычных батарей или других типов аккумуляторов может привести к вытеканию электролита, перегреву или взрыву.

 **Запрещается использовать в присутствии легковоспламеняющихся веществ, взрывоопасных газов или пыли.**

 **При переносе батарей вставляйте их в цифровую фотокамеру или кладите в жесткий футляр. Храните батареи в жестком футляре. При утилизации отработанных батарей оборачивайте контакты изоляционной лентой.** Контакт с другими металлическими предметами или батареями может привести к возгоранию или взрыву батареи.

 **Храните карты памяти в месте, недоступном для маленьких детей.** Поскольку карты памяти имеют весьма малые размеры, дети могут их проглотить. Храните карты памяти только в местах, недоступных для маленьких детей. Если ребенок проглотил карту памяти, обратитесь к врачу или вызовите скорую медицинскую помощь.

**⚠ ПРЕДОСТЕРЕЖЕНИЕ**

 **Не используйте эту фотокамеру в местах, где присутствуют пары нефтепродуктов или масел, водяной пар, влага или пыль.** Это может привести к пожару или к поражению электрическим током.

 **Не оставляйте эту фотокамеру в местах, где она может подвергнуться действию слишком высоких температур.** Не оставляйте фотокамеру в закрытом автомобиле или под прямыми солнечными лучами. Это может привести к пожару.

**⚠ ПРЕДОСТЕРЕЖЕНИЕ**

 **Храните в местах, не доступных для маленьких детей.** В руках ребенка этот предмет может стать причиной телесных повреждений.

 **Не кладите на устройство тяжелые предметы.** Это может привести к падению тяжелого предмета и получению травм.

 **Не перемещайте фотокамеру с подключенным адаптером переменного тока. Не тяните соединительный кабель, чтобы отсоединить адаптер переменного тока.** Это может повредить вызвать повреждение кабеля питания или других кабелей и стать причиной пожара или поражения электрическим током.

 **Не накрывайте и не заворачивайте фотокамеру или адаптер переменного тока тканью или одеялом.** Это может вызвать перегрев и привести к деформации корпуса или стать причиной пожара.

 **Если вы приступаете к чистке фотокамеры или не планируете использовать фотокамеру в течение продолжительного периода времени, извлеките батареи и отсоедините адаптер переменного тока.** Несоблюдение данного требования может привести к пожару или к поражению электрическим током.

 **После подзарядки отключайте зарядное устройство от электросети.** Оставленное в розетке зарядное устройство может стать причиной пожара.

 **Использование вспышки вблизи лица человека может вызвать временное нарушение зрения.** Будьте особенно осторожны при съемке младенцев и маленьких детей.

 **Когда карта памяти извлекается из фотокамеры, то она быстро выскользывает из отверстия. Придерживайте ее пальцем, чтобы она вышла медленно.** При извлечении карты можно получить травму.

 **Регулярно проводите проверку и очистку внутренних частей вашей фотокамеры.** Скопление пыли в фотокамере может привести к пожару или к поражению электрическим током. Каждые два года обращайтесь к своему дилеру FUJIFILM для внутренней очистки камеры. Имейте в виду, что эта услуга платная.

 **Опасность взрыва при неправильной замене батарей. Заменяйте только батареями того же самого или эквивалентного типа.**

## Батарея и источник питания

**Примечание:** Проверьте тип используемых в фотокамере батарей и прочтите соответствующие разделы.

Ниже описывается, как правильно использовать батареи питания и продлить срок их службы. Неправильное использование батарей сокращает срок их службы и может привести к перегреву, возгоранию или взрыву.

### Литий-ионные батареи

Прочтите данный раздел, если в вашей фотокамере используются литий-ионные батареи.

Батарея питания поставляется незаряженной. Перед использованием фотокамеры зарядите батарею. Храните батарею в футляре, если она не используется.

### ■ Примечания, касающиеся батарей

Батарея постепенно разряжается, даже если она не используется. Зарядите батарею за один или два дня до использования.

Срок службы батарей можно продлить, если выключать фотокамеру, когда она не используется.

Емкость батареи уменьшается при низких температурах; разряженная батарея может вообще не работать на холоде. Держите полностью заряженную батарею в теплом месте и заменяйте батарею при необходимости, или держите батарею в кармане или другом теплом месте и вставляйте ее только непосредственно перед съемкой. Не кладите батарею так, чтобы она непосредственно соприкасалась с обогревателями для рук или другими нагревательными приборами.

### ■ Зарядка батареи

Заряжайте батарею в зарядном устройстве, которое входит в комплект поставки. Charging times will increase at ambient temperatures below +10 °C or above +35 °C. Do not attempt to charge the battery at temperatures above 40 °C; at temperatures below 0 °C, the battery will not charge.

Не пытайтесь дозаряжать полностью заряженную батарею. Однако чтобы производить зарядку, не обязательно, чтобы батарея была полностью разряжена.

Сразу после зарядки или во время использования батарея может быть теплой на ощупь. Это нормальное явление.

### ■ Срок службы батарей

При обычных температурах батарею можно заряжать примерно 300 раз. Заметное уменьшение способности батареи удерживать заряд указывает на то, что подошел конец срока ее службы, и ее следует заменить.

### ■ Хранение

Характеристики батареи могут ухудшиться, если полностью заряженную батарею не использовать в течение длительного времени. Полностью разрядите батарею, прежде чем поместить ее на хранение.

Если фотокамера не будет использоваться в течение длительного времени, выньте батарею и храните ее в сухом месте при температуре окружающей среды от +15 °C до +25 °C. Не храните батарею в местах, подверженных воздействию экстремальных температур.

### ■ Предостережения: Обращение с батареей

- Не переносите и не храните батарею вместе с металлическими предметами, например, с ожерельями или шпильками.
- Не подвергайте воздействию пламени или тепла.
- Не разбирайте и не изменяйте конструкцию.
- Используйте только с соответствующими зарядными устройствами.
- Утилизируйте использованные батареи сразу.
- Не роняйте батареи и не подвергайте их сильным ударам.
- Не подвергайте воздействию воды.
- Держите контакты в чистоте.
- Батарея и корпус фотокамеры могут нагреваться после продолжительного использования. Это нормальное явление.

### Щелочные батареи / никель-металлогидридные (Ni-MH) аккумуляторные батареи типа AA

Прочтите данный раздел, если в вашей фотокамере используются щелочные батареи AA или Ni-MH аккумуляторные батареи AA. Информация о совместимых типах батарей приведена в руководстве пользователя фотокамеры.

### ■ Предостережения: Обращение с батареями

- Не подвергайте воздействию воды, пламени, тепла, и не храните в теплых и влажных условиях.
- Не переносите и не храните батарею вместе с металлическими предметами, например, с ожерельями или шпильками.
- Не разбирайте и не изменяйте конструкцию батарей или корпуса.
- Не подвергайте адаптер сильным ударам.
- Не используйте протекающие, деформированные или выцветшие батареи.
- Храните в местах, недоступных для младенцев и маленьких детей.
- Вставляйте батареи, соблюдая полярность.
- Не используйте вместе старые и новые батареи, батареи с разным уровнем заряда или батареи разных типов.

- Если фотокамера не используется длительное время, извлеките из нее батареи. Имейте в виду, что установки часов фотокамеры при этом будут сброшены.
- Батареи могут нагреваться непосредственно после использования. Выключите фотокамеру и подождите, пока батареи остынут, прежде чем брать их руками.
- Емкость батарей уменьшается при низких температурах. Держите батареи в кармане или другом теплом месте и заменяйте при необходимости. Остывшие батареи могут восстановить часть своего заряда, если их поместить в теплое место.
- Отпечатки пальцев и другие загрязнения на контактах батареи могут ухудшить ее работу. Тщательно удалите загрязнения с контактов батарей мягкой сухой тканью, прежде чем вставить их в фотокамеру.



Если из батарей вытек электролит, тщательно протрите батарейный отсек, прежде чем вставить новые батареи.



При попадании электролита на кожу или одежду тщательно промойте этот участок водой. **При попадании электролита в глаза немедленно промойте пораженный участок водой и обратитесь к врачу. Не трите глаза. Несоблюдение данной меры предосторожности может привести к необратимому нарушению зрения.**

#### ■ Никель-металлогидридные (Ni-MH) батареи

Емкость никель-металлогидридных батарей может временно уменьшиться после длительного периода хранения, или если они многократно заряжаются без полной разрядки. Это нормальное явление, не означающее неисправности. Емкость можно увеличить, производя многократную разрядку батарей при помощи опции разрядки в меню установки параметров фотокамеры и зарядку на зарядном устройстве.

Ⓛ **ПРЕДОСТЕРЕЖЕНИЕ.** Не используйте опцию разрядки для щелочных батарей.

Фотокамера потребляет небольшое количество энергии, даже находясь в выключенном состоянии. Никель-металлогидридные батареи, оставленные в фотокамере на длительное время, могут разрядиться до такого состояния, что больше не смогут удерживать заряд. Работа батарей также может ухудшиться, если батареи разряжаются при использовании их в таких устройствах, как вспышка. Используйте опцию разрядки в меню установки параметров фотокамеры для разрядки никель-металлогидридных батарей. Батареи, неспособные удерживать заряд даже после многократной разрядки и подзарядки, достигли конца срока службы, и их необходимо заменить.

Никель-металлогидридные батареи можно заряжать в зарядном устройстве (продается отдельно). Батареи могут быть теплыми на ощупь после зарядки. Для получения более подробной информации обратитесь к инструкции зарядного устройства. Используйте зарядное устройство только с совместимыми батареями.

Никель-металлогидридные батареи постепенно разряжаются, если они не используются.

#### ■ Утилизация

Утилизируйте использованные батареи в соответствии с местными правилами.

#### **Адаптеры переменного тока (продаются отдельно)**

***Данный раздел касается всех моделей фотокамер.*** Используйте только адаптеры переменного тока FUJIFILM, предназначенные для данной фотокамеры. При использовании других адаптеров можно повредить фотокамеру.

- Адаптер переменного тока предназначен только для использования в помещениях.
- Проверьте, что вилка постоянного тока надежно вставлена в фотокамеру.
- Перед тем как отсоединить адаптер, выключите фотокамеру. Отсоединяйте адаптер, держась за разъем, а не за провод.
- Не используйте с другими устройствами.
- Не разбирайте.
- Не подвергайте воздействию высоких температур или влажности.
- Не подвергайте адаптер сильным ударам.
- При использовании адаптер переменного тока может гудеть или нагреваться. Это нормальное явление.
- Если адаптер создает радиопомехи, измените положение или ориентацию приемной антенны.

### Использование фотокамеры

Не подвергайте фотокамеру воздействию очень ярких источников света, таких как солнце в ясном небе. Несоблюдение этой меры предосторожности может привести к повреждению сенсора изображения фотокамеры.

### Выполните пробные снимки

Перед съемкой важных событий (например, свадеб или путешествий) сделайте пробный снимок и посмотрите результат, чтобы проверить правильно ли работает фотокамера. Корпорация FUJIFILM не несет ответственности за повреждение или потерянную прибыль в результате неправильной работы изделия.

### Примечания по авторским правам

Кроме случаев использования изображений исключительно в личных целях, изображения, полученные с помощью цифровой камеры, нельзя использовать в нарушение авторского права, без разрешения правообладателя. Помните, что существуют ограничения на съемку в театрах, на развлекательных мероприятиях и выставках, даже если снимки предназначены для использования исключительно в личных целях. Также следует помнить, что передача карт памяти с записанными на них изображениями или данными, защищенными авторским правом, разрешена только в соответствии с законодательством об авторском праве.

### Обращение

Чтобы обеспечить правильность регистрации изображений, во время съемки не подвергайте фотокамеру ударным воздействиям.

### Жидкие кристаллы

В случае повреждения монитора, необходимо соблюдать осторожность и избегать контакта с жидкими кристаллами. В случае возникновения одной из описанных ниже ситуаций немедленно выполните указанные действия:

- **При попадании жидких кристаллов на кожу**, протрите соответствующий участок кожи тканью, затем тщательно промойте проточной водой с мылом.
- **При попадании жидких кристаллов в глаза** промойте глаза чистой водой не менее 15 минут, а затем обратитесь за медицинской помощью.
- **При проглатывании жидких кристаллов** тщательно промойте рот водой. Выпейте большое количество воды и вызовите рвоту, затем обратитесь за медицинской помощью.

Несмотря на то, что дисплей изготовлен с использованием чрезвычайно высочайшей технологии, на нем могут быть пиксели, которые горят постоянно или не горят вообще. Это не является неисправностью и не влияет на снимки, снятые изделием.

### Информация о товарных знаках

*xD-Picture Card* и *..SD* являются товарными знаками корпорации FUJIFILM. Типографические шрифты, используемые в данном изделии, разработаны исключительно компанией DynaComware Taiwan Inc. Macintosh, QuickTime и Mac OS являются товарными знаками компании Apple Inc. в США и других странах. Windows 7, Windows Vista и логотип Windows являются товарными знаками группы компаний Microsoft. Adobe и Adobe Reader являются товарными знаками или зарегистрированными товарными знаками компании Adobe Systems Incorporated в США и/или других странах. Логотипы SDHC и SDXC являются товарными знаками компании SD-3C, LLC. Логотип HDMI является товарным знаком. YouTube является товарным знаком компании Google Inc. Все прочие названия, упомянутые в данном руководстве, являются товарными знаками или зарегистрированными товарными знаками своих владельцев.

### Электрические помехи

Данная фотокамера может создавать помехи работе больничного или аэро-навигационного оборудования. Прежде чем использовать фотокамеру в больнице или самолете, спросите разрешения у персонала больницы или экипажа.

### Стандарты цветного телевидения

NTSC (National Television System Committee) – стандарт цветного телевидения, принятый в основном в США, Канаде и Японии. PAL (Phase Alternation by Line) – стандарт цветного телевидения, принятый в основном в странах Европы и Китае.

### Электрические помехи

Exif Print представляет собой заново переработанный формат файлов цифровых фотокамер, в котором информация, сохраняемая с фотографией, используется для оптимального воспроизведения цветов при печати.

### ВАЖНОЕ ЗАМЕЧАНИЕ: Прочитайте перед использованием программного обеспечения

Запрещен прямой или косвенный экспорт, целиком или частично, лицензированного программного обеспечения без разрешения соответствующих органов управления.

**ПРИМЕЧАНИЯ**

Во избежание возгорания или поражения электрическим током, не подвергайте это устройство воздействию воды и влаги.

Прочтите "Примечания по безопасности" и убедитесь, что поняли их, прежде чем пользоваться фотокамерой.

Будьте особенно осторожны при использовании веществ, содержащих перхлорат. См. <http://www.dtsc.ca.gov/hazardouswaste/perchlorate>.

**Утилизация электрического и электронного оборудования в домашних условиях**

В странах Европейского союза, Норвегии, Исландии и Лихтенштейне:

Данный символ на изделии, в руководстве, на гарантийном талоне и/или на упаковке указывает на то, что данное изделие нельзя утилизировать вместе с бытовыми отходами. Вместо этого его нужно отнести в приемный пункт по сбору, переработке и вторичному использованию электрического и электронного оборудования.



Правильная утилизация поможет предотвратить потенциальные негативные последствия для окружающей среды и здоровья человека, которые могут возникнуть в результате несоответствующей утилизации данного изделия.

Данный символ на батареях или аккумуляторах указывает на то, что данные изделия нельзя утилизировать вместе с бытовыми отходами.



Если батареи или аккумуляторы легко извлекаются из устройства, утилизируйте их отдельно в соответствии с местными требованиями.

Повторное использование материалов поможет сохранить природные ресурсы. Для получения дополнительной информации об утилизации данного изделия обращайтесь в местные органы власти, в службу по сбору, переработке и вторичному использованию отходов или в магазин, где вы приобрели изделие.

В странах за пределами Европейского союза, Норвегии, Исландии и Лихтенштейна:

Если необходимо утилизировать данное изделие, включая батареи или аккумуляторы, свяжитесь с местными властями и уточните правила утилизации.

**Декларация о соответствии требованиям стандартов Европейского сообщества**

Мы,

**Название:** FUJIFILM Electronic Imaging Europe GmbH

**Адрес:** Benzstrasse 2 47533 Клеве, Германия

заявляем, что изделие

**Наименование изделия:** Цифровая фотокамера FUJIFILM FinePix X100

**Производитель:** FUJIFILM Corporation

**Адрес производителя:** 7-3, AKASAKA 9-CHOME, MINATO-KU, TOKIO, 107-0052 ЯПОНИЯ

соответствует следующим стандартам:

**Стандарт безопасности:** EN60065: 2002 + A1: 2006 + A11: 2008

**Стандарт электромагнитной совместимости:** EN55022: 2006 + A1: 2007 Класс B

EN55024: 1998 + A1: 2001 + A2: 2003

EN61000-3-2: 2006

EN61000-3-3: 1995 + A1: 2001 + A2: 2005

выполняет условия Директивы ЭМС (2004/108/EC) и Директивы по низковольтному оборудованию (2006/95/EC).



A146

Клеве, Германия

1 февраля 2011 года

**Местоположение**

**Дата**

**Директор (подпись)**

**Информация о дате производства, указанной на перезаряжаемой батарее**

ГГ	ММ	ДД																																																																			
		1	1	11	В	21	М	2	2	12	С	22	Н	3	3	13	Д	23	Р	4	4	14	Е	24	Р	5	5	15	Ф	25	Д	6	6	16	Г	26	Т	7	7	17	Н	27	В	8	8	18	Ж	28	В	9	9	19	К	29	Х	10	10	20	Л	30	У	11	11	31	З				
2007	X	1	A	1	1	11	B	21	M	2	2	12	C	22	N	3	3	13	D	23	P	4	4	14	E	24	R	5	5	15	F	25	D	6	6	16	G	26	T	7	7	17	H	27	V	8	8	18	J	28	W	9	9	19	K	29	X	10	10	20	L	30	Y	11	11	31	Z	12	L

## Об этом руководстве

Прежде чем приступить к использованию фотокамеры, прочтите это руководство и предупреждения в разделе “В целях безопасности” (📖 ii). Для получения информации по конкретным вопросам, смотрите приведенные ниже источники.

### **Указатель задач** ..... 📖 ix

Знаете, что хотите сделать, но не знаете как это называется? Найдите ответ в “Указателе задач”.

### **Содержание** ..... 📖 xii

Раздел “Содержание” предоставляет общую информацию о том, что содержится в руководстве. Здесь приведен список основных функций фотокамеры.

### **Устранение неисправностей** ..... 📖 105

У Вас конкретная проблема с фотокамерой? Ищите ответ здесь.

### **Предупреждающие сообщения и окна** ..... 📖 109

Что означают мигающие значки или сообщения об ошибках на дисплее.

### **Словарь терминов** ..... 📖 113

Смысл некоторых технических терминов можно найти здесь.

### **Ограничения установок фотокамеры** ..... 📖 120

Ограничения опций, доступных в каждом из режимов фотосъемки, описаны на стр. 120.

### **Карты памяти**

Фотографии могут храниться во внутренней памяти фотокамеры или на дополнительных картах памяти SD, SDHC, и SDXC (📖 15), которые в данном руководстве называются “карты памяти”.



## Указатель задач

Найдите предмет по названию задачи.

### ■ Фотосъемка

Оптический видоискатель.....	6, 18
Управление питанием.....	23
Звуки затвора.....	22
Таймер.....	44

### ■ Выбор качества и размера изображения

Размер изображения.....	69
Качество изображения.....	70
Изображения в формате RAW.....	56
Цветовое пространство.....	86

### ■ Фокусировка

Режим фокусировки.....	48
Выбор рамки фокусировки.....	50
Блокировка фокуса.....	46
Ручная фокусировка.....	48

### ■ Настройка экспозиции

Чувствительность ISO.....	51
Автоматический выбор ISO.....	84
Экспомер.....	52
Выдержка и диафрагма.....	28
Автоматическая программная экспозиция....	24
Автоматическая экспозиция с приоритетом выдержки.....	25
Автоматическая экспозиция с приоритетом диафрагмы.....	26
Ручная экспозиция.....	27
Длительная экспозиция.....	29
Блокировка экспозиции.....	46
Коррекция экспозиции.....	30

### ■ Настройка цвета в соответствии с источником освещения

Баланс белого.....	35
Моделирование пленки.....	54
Динамический диапазон.....	70
Цвет/тон/резкость.....	70, 71

■ **Выбор режима работы затвора**

Серийная фотосъемка.....	37
Брекетинг.....	38
Панорамы.....	39
Видеофрагменты.....	42

■ **Использование вспышки**

Встроенная вспышка.....	2, 32
Фотосъемка со вспышкой.....	32
Режим работы со вспышкой.....	32
Коррекция вспышки.....	71
Дополнительные внешние вспышки.....	71, 100

■ **Настройки пользователя**



Назначение функции кнопки <b>Fn</b> .....	53
Сохранение и вызов настроек.....	55

## **Уход за фотокамерой**

---

Чтобы ваша фотокамера работала долго, после каждого использования чистите корпус фотокамеры мягкой сухой тканью. Не используйте спирт, растворитель или другие летучие химические вещества, которые могут вызвать появление пятен или деформацию кожи на корпусе фотокамеры. Любую жидкость с фотокамеры следует немедленно удалять сухой мягкой тканью. Для удаления пыли с объектива и дисплея воспользуйтесь грушей для обдува, затем осторожно протрите мягкой сухой тканью. Оставшиеся пятна можно удалить, аккуратно протерев объектив специальной бумагой для чистки объектива FUJIFILM с нанесенным на нее небольшим количеством жидкости для чистки объектива. Необходимо соблюдать осторожность, чтобы не поцарапать объектив и дисплей.

## Содержание

В целях безопасности .....	ii	Основные установки .....	17
Примечания по безопасности.....	ii	<b>Выбор режима отображения</b> .....	18
ПРИМЕЧАНИЯ .....	vii	Использование гибридного видеоискателя.....	19
Об этом руководстве .....	viii	Фокусировка с использованием видеоискателя .....	19
Указатель задач.....	ix	<b>Кнопка DISP/BACK</b> .....	20
Уход за фотокамерой .....	xi	Оптический видеоискатель: Съемка .....	20
		Электронный видеоискатель: Съемка .....	20
		ЖК-дисплей: Съемка.....	20
		Электронный видеоискатель /	
		ЖК-дисплей: Просмотр кадров .....	21
<b>Перед началом работы</b>		<b>Выбор звука затвора</b> .....	22
Символы и условные обозначения .....	1	<b>Управление питанием</b> .....	23
Прилагаемые принадлежности .....	1	 ЭК.РЕЖ.ВИДОИСК .....	23
Части фотокамеры .....	2	 РЕЖ.БЫСТР.ВКЛ. ....	23
Диск управления.....	4		
Клавиша управления .....	5	<b>Фотосъемка</b>	
Информация на дисплее фотокамеры.....	6	Программа AE (P).....	24
Съемка: Оптический видеоискатель .....	6	Автоэкспозиция с приоритетом выдержки (S) .....	25
Съемка: Электронный видеоискатель .....	7	Автоэкспозиция с приоритетом диафрагмы (A) .....	26
Съемка: ЖК-дисплей.....	7	Ручная экспозиция (M) .....	27
Просмотр кадров: Электронный видеоискатель /		<b>Выдержка и диафрагма</b> .....	28
ЖК-дисплей.....	8	<b>Длинные экспозиции (T/B)</b> .....	29
		Время (T) .....	29
		Ручная (B) .....	29
<b>Первые шаги</b>		<b>Коррекция экспозиции</b> .....	30
Присоединение ремешка .....	9	<b>Фокусировка и фотосъемка</b> .....	31
Зарядка батареи .....	11		
Установка батареи и карты памяти .....	12		
Совместимые карты памяти .....	15		
Включение и выключение фотокамеры .....	16		

**Более подробно о фотосъемке**













⚡ Использование вспышки (суперинтеллектуальная вспышка) .....	32
📷 Режим макросъемки (съемка с близкого расстояния) .....	34
Баланс белого .....	35
📹 Непрерывная съемка (режим серийной съемки) ...	37
Брекетинг .....	38
Панорамы .....	39
📹 Запись видео высокой четкости (HD) .....	42
Прежде чем приступить к записи .....	43
☺ Использование автоспуска .....	44
Блокировка фокуса/экспозиции .....	46
Режим фокусировки .....	48
Выбор рамки фокусировки .....	50
Чувствительность .....	51
Экспомер .....	52
Кнопка Fn .....	53
Моделирование пленки .....	54
Сохранение настроек .....	55
Кнопка RAW .....	56
Нейтральный фильтр .....	57

**Просмотр фотографий**

Полнокадровый просмотр фотографий .....	58
Увеличение во время просмотра .....	59
Многокадровый просмотр .....	60
Просмотр видеофрагментов .....	61
Поиск снимков .....	62
📁 Помощь в создании фотоальбома .....	63
Создание фотоальбома .....	63
Просмотр фотоальбомов .....	64
Редактирование и удаление фотоальбомов .....	64
Просмотр панорам .....	65
Просмотр снимков, сделанных в одной серии .....	66
🗑️ Удаление фотографий .....	67
Создание копий изображений RAW в формате JPEG ...	68

**Меню**

<b>Использование меню: Режим съемки</b> .....	69
Опции меню съемки .....	69
 ТАЙМЕР .....	69
ISO ЧУВСТВ-ТЬ ISO .....	69
 РАЗМЕР ИЗОБР. ....	69
 КАЧЕСТВО ИЗОБР. ....	70
 ДИНАМИЧ. ДИАПАЗОН .....	70
 МОДЕЛИРОВ. ПЛЕНКИ .....	70
ND ФИЛ. НЕЙТР. ПЛОТ .....	70
 СДВИГ БАЛАН. БЕЛОГО .....	70
Color ЦВЕТ .....	70
 РЕЗКОСТЬ .....	71
 ТОН СВЕТОВ .....	71
 ТОН ТЕНЕЙ .....	71
 СНИЖЕНИЯ ШУМА .....	71
AF РЕЖИМ AF .....	71
 ВСПЫШКА .....	71
 ВНЕШНЯЯ ВСПЫШКА .....	71
 ВЫБЕР. ПОЛЬЗ. НАСТР .....	72
 РЕД./СОХР. ПОЛ. НАСТР .....	72
 ОТОБР. ПОЛЬЗ. НАСТР .....	72

<b>Использование меню: Режим просмотра</b> .....	73
Опции меню просмотра .....	73
 ПОМОЩЬ ФОТОАЛЬБ. ....	73
 ПОИСК ИЗОБРАЖЕНИЯ .....	73
 УДАЛИТЬ .....	73
 ТЭГ ДЛЯ ЗАГРУЗКИ .....	74
 СЛАЙД ШОУ .....	75
RAW КОНВЕРТАЦИЯ RAW .....	75
 УДАЛ. ЭФ. КРАСН. ГЛАЗ .....	75
 ЗАЩИТИТЬ .....	76
 КАДРИРОВАНИЕ .....	76
 ИЗМЕНИТЬ РАЗМЕР .....	77
 ПОВОРОТ КАДРА .....	77
 КОПИРОВАТЬ .....	78
 РАСПЕЧАТАТЬ (DPOF) .....	78
 СООТНОШЕНИЕ .....	78

Меню установки параметров.....	79	АВТОУПРАВЛ. ISO.....	84
Использование меню установки параметров.....	79	УДАЛ. ЭФ. КРАСН. ГЛАЗ.....	84
Опции меню установки параметров.....	80	ПОДСВЕТКА АФ.....	85
ДАТА/ВРЕМЯ.....	80	РЕЖ.БЛОКИР.АЭ/АФ.....	85
РАЗН. ЧАСОВ.....	80	КНОПКА БЛОК.АЭ/АФ.....	85
言語/LANG.....	80	ПРОВЕРКА ФОКУСА.....	85
БЕСШУМНЫЙ.....	80	ФОКУСИР. КОЛЬЦО.....	85
ВОССТАНОВИТЬ.....	80	ЕДИНИЦЫ ШКАЛЫ ФОКУСИРОВКИ.....	85
ФОРМАТ-ВАТЬ.....	81	РАМКА КАДРИР.....	86
ОТОБР. ИЗОБ.....	81	ЦВЕТ.ПРОСТР.....	86
НОМЕР КАДРА.....	82	СНИЖ.ШУМ,ДЛ.ЭКСП.....	86
УРОВ. ГРОМКОСТИ.....	82	СОХР.ОРИГ.КАДРА.....	87
ГРОМК. ЗАТВ.....	82	АВТОПОВ.-ПРОСМ.....	87
ЗВУК ЗАТВОРА.....	82	ЦВЕТ ФОНА.....	87
ГРОМК. ВОСП.....	82	ПОДСКАЗКИ.....	87
ЯРКОСТЬ LCD.....	83	КОРРЕКТ.РАМКА АФ.....	87
АВТО ВЫКЛ.....	83		
ЭК.РЕЖ.ВИДОИСК.....	83		
РЕЖ.БЫСТР.ВКЛ.....	83		
КНОПКА Fn.....	83		

<b>Подключения</b>		<b>Технические примечания</b>	
Просмотр фотографий на телевизоре .....	88	Дополнительные аксессуары .....	100
Печать фотографий через USB .....	89	Аксессуары от FUJIFILM .....	100
Подключение фотокамеры .....	89	Присоединение переходных колец и бленд объектива .....	101
Печать выбранных фотографий .....	89	Соединение фотокамеры к другим устройствам .....	102
Печать задания печати DPOF .....	90	<b>Уход за фотокамерой</b> .....	103
Создание задания печати DPOF .....	91	Хранение и эксплуатация .....	103
С ДАТОЙ  /БЕЗ ДАТЫ .....	92	Чистка .....	104
ОТМЕНИТЬ ВСЕ .....	93	Путешествия .....	104
<b>Просмотр изображений на компьютере</b> .....	94	<b>Устранение неисправностей</b>	
Windows: Установка MyFinePix Studio .....	94	Проблемы и решения .....	105
Macintosh: Установка FinePixViewer .....	96	Предупреждающие сообщения и окна .....	109
Подключение фотокамеры .....	98	<b>Приложение</b>	
		Словарь терминов .....	113
		Объем внутренней памяти/карты памяти .....	114
		Технические характеристики .....	115
		Ограничения настроек фотокамеры .....	120



# Перед началом работы

## Символы и условные обозначения

В данном руководстве используются следующие символы:

- ① Эти сведения необходимо изучить перед использованием фотокамеры для обеспечения правильной работы.
- 🔍 Дополнительная информация, которая может быть полезна при использовании фотокамеры.
- 📖 Другие страницы в руководстве, на которых может находиться информация по данному вопросу.

Пункты меню и другие надписи на дисплеях показаны **жирным шрифтом**. В данном руководстве иллюстрации дисплея могут быть упрощены с целью облегчения пояснений.

## Прилагаемые принадлежности

В комплект фотокамеры входят следующие предметы:



Аккумуляторная батарея  
NP-95

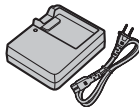

Зарядное устройство для  
батареи BC-65N

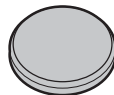

Крышка объектива

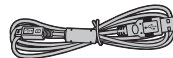

Кабель USB



CD-ROM



Инструмент для  
присоединения зажимов



Металлические зажимы для  
ремня (x 2)

- Руководство пользователя (данное руководство)
- Плечевой ремень
- Защитные крышки (x 2)

## Части фотокамеры

Для получения более подробной информации перейдите на страницу, указанную справа от каждого наименования.

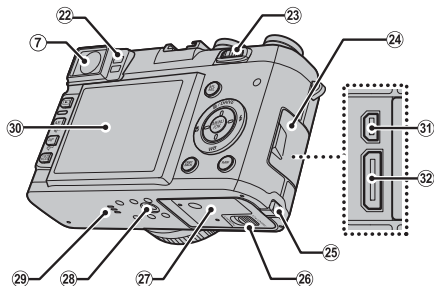
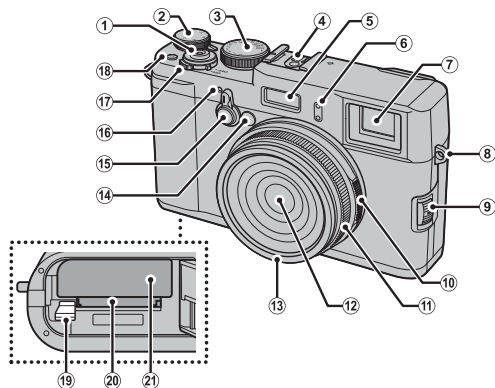

<b>1</b> Кнопка затвора .....	31	<b>12</b> Объектив .....	104	<b>22</b> Датчик глаза.....	18
<b>2</b> Диск коррекции экспозиции .....	30	<b>13</b> Переднее кольцо .....	101	<b>23</b> Клавиша управления.....	5
<b>3</b> Диск выдержки .....	24, 25, 27	<b>14</b> Лампа подсветки автофокуса.....	85	<b>24</b> Крышка разъемов .....	88, 89, 98
<b>4</b> Горячий башмак .....	71, 102	Лампа таймера .....	45	<b>25</b> Крышка кабельного канала для переходника постоянного тока .....	12
<b>5</b> Вспышка .....	32	<b>15</b> Селектор видоискателя .....	19	<b>26</b> Защелка крышки отсека батареи .....	12
<b>6</b> Микрофон (Л).....	42	<b>16</b> Микрофон (П).....	42	<b>27</b> Выключатель <b>ON/OFF</b> .....	12
<b>7</b> Окно видоискателя .....	18, 19	<b>17</b> Выключатель <b>ON/OFF</b> .....	16	<b>28</b> Гнездо для установки на штатив .....	61
<b>8</b> Отверстие для ремешка .....	9	<b>18</b> Кнопка <b>Fn</b> (Функция).....	53	<b>29</b> Динамик.....	7, 8
<b>9</b> Селектор режима фокусировки .....	48	<b>19</b> Защелка аккумулятора .....	12, 14	<b>30</b> ЖК-дисплей .....	89, 98
<b>10</b> Кольцо диафрагмы .....	24, 26, 27	<b>20</b> Отверстие для карты памяти .....	13	<b>31</b> Разъем USB.....	88
<b>11</b> Кольцо фокусировки.....	48	<b>21</b> Отсек аккумулятора .....	12	<b>32</b> Мини разъем HDMI.....	88

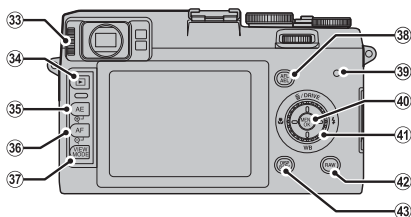

- 33 Регулятор диоптрийной поправки.....19    35 Кнопка **AE** (автоэкспозиция) .....52
- 34 Кнопка **▶** (просмотр) .....58    Кнопка **Q** (увеличение при просмотре).....59, 60
- 36 Кнопка **AF** (автофокус).....50
- Кнопка **Q** (уменьшение при просмотре) .....59, 60
- 37 Кнопка **VIEW MODE** (режим просмотра) .....18
- 38 Кнопка **AFL/AEL** (фокуса/блокировка экспозиции).....46, 48
- 39 Индикатор (см. ниже)
- 40 Кнопка **MENU/OK** (меню/подтверждение)....4
- 41 Диск управления.....4
- 42 Кнопка **RAW** .....56
- 43 Кнопка **DISP** (дисплей)/**BACK** (назад) .....20

### ● Индикатор

Индикатор отображает состояние фотокамеры следующим образом:

Индикатор	Состояние фотокамеры
Горит зеленым цветом	Фокус заблокирован.
Мигает зеленым цветом	Предупреждение размытости, фокуса или экспозиции. Можно производить съемку.
Мигает зеленым и оранжевым цветом	Записываются фотографии. Можно сделать дополнительные снимки.
Горит оранжевым цветом	Записываются фотографии. В настоящее время нельзя делать дополнительные снимки.
Мигает оранжевым цветом	Вспышка заряжается. Вспышка не сработает при фотографировании.
Мигает красным цветом	Ошибка объектива или памяти.

- ◆ На дисплее также могут отображаться предупреждающие сообщения (📖 109)

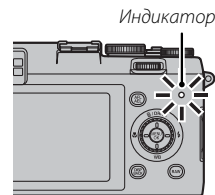

**Диск управления**

Поворачивайте диск управления или нажимайте его вверх (①), вправо (②), вниз (③) или влево (④), чтобы выделить тот или иной пункт, затем нажмите **MENU/OK** (⑤) для подтверждения.

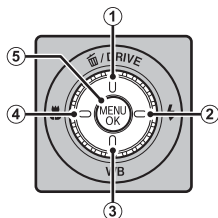
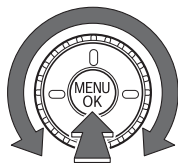

Диск управления также работает, как следующие кнопки:



- ①: Кнопка (удалить) (📖 58) /  
Кнопка **DRIVE** (Управление) (📖 37)
- ②: Кнопка (вспышка) (📖 32)
- ③: Кнопка **WB** (баланс белого) (📖 35)
- ④: Кнопка (макро) (📖 34)

Вы также можете поворачивать диск управления для выбора сочетания выдержки и диафрагмы (программный сдвиг; 📖 24) или настраивать выдержку с шагом  $\frac{1}{3}$  EV (📖 25, 27).



### Блокировка управления

Чтобы заблокировать кнопку **RAW** и не допустить использование диска управления в качестве **DRIVE**, кнопка вспышки, баланса белого или макро, нажимайте **MENU/OK** до тех пор, пока не появится символ . Это поможет предотвратить случайное задействование этих органов управления во время съемки. Эти органы управления можно разблокировать, нажимая **MENU/OK** до тех пор, пока не исчезнет символ .

**Клавиша управления**

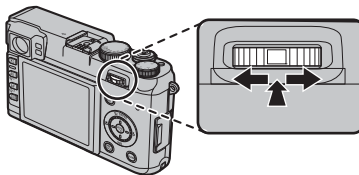
Нажатие клавиши управления влево или вправо выполняет ту же функцию, что и нажатие влево или вправо диска управления. Его также можно использовать для выбора сочетания выдержки и диафрагмы вместо диска управления (программный сдвиг;  24) или для настройки диафрагмы с шагом  $\frac{1}{3}$  EV ( 26, 27).



Вы также можете нажать в центре диска управления, чтобы увеличить зону фокусировки, выбранную для выполнения ручной фокусировки в электронном видоискателе или на ЖК-мониторе, или чтобы увеличить активную точку фокусировки при просмотре, или (если в меню установки параметров для опции  **ОТОБР. ИЗОБ.** выбрана установка **ПОДРЯД**;  81) для просмотра изображений (нажмите снова, чтобы отменить увеличение).

**Информация на дисплее фотокамеры**

Во время съемки и просмотра кадров на дисплее могут появляться следующие обозначения. Обозначения могут отличаться в зависимости от параметров фотокамеры.

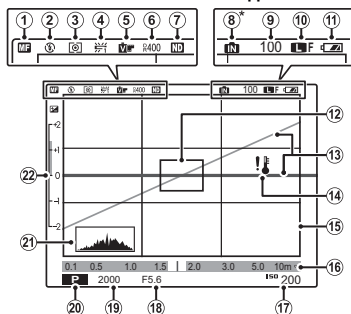
**■ Съемка: Оптический видоискатель**

1	Индикатор ручной фокусировки.....	48	12	Рамка фокусировки .....	46, 50
2	Режим работы со вспышкой .....	32	13	Виртуальный горизонт .....	72
3	Экспомертер .....	52	14	Предупреждение о температуре .....	112
4	Баланс белого.....	35	15	Яркая рамка	
5	Моделирование пленки .....	54	16	Индикатор расстояния.....	48, 85
6	Динамический диапазон.....	70	17	Чувствительность .....	51
7	Индикатор фильтра ND (нейтральной плотности) .....	57	18	Диафрагма .....	24, 26, 27
8	Индикатор внутренней памяти*		19	Выдержка.....	24, 25, 27
9	Количество доступных кадров .....	114	20	Режим съемки .....	24, 25, 26, 27
10	Качество и размер изображения.....	69, 70	21	Гистограмма.....	21
11	Уровень зарядки аккумуляторной батареи ...	16	22	Коррекция экспозиции/индикатор экспозиции .....	27, 30

\* : указывает на отсутствие карты памяти; снимки будут сохраняться во внутренней памяти фотокамеры (📖 13).

## ■ Съемка: Электронный видоискатель

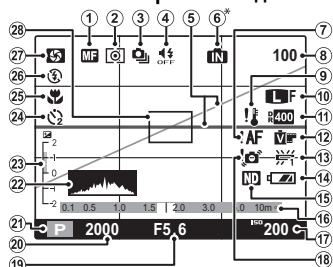

\* IN: указывает на отсутствие карты памяти; снимки будут сохраняться во внутренней памяти фотокамеры (13).

## ■ Съемка: ЖК-дисплей

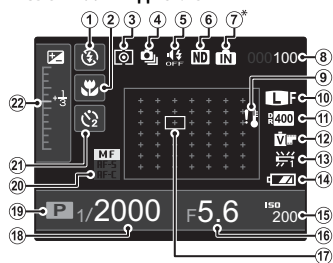

\* IN: указывает на отсутствие карты памяти; снимки будут сохраняться во внутренней памяти фотокамеры (13).

1 Индикатор ручной фокусировки.....	48	16 Индикатор расстояния.....	48, 85
2 Экспозамер .....	52	17 Чувствительность .....	51
3 Непрерывный режим .....	37	18 Предупреждение размытости .....	109
4 Индикатор бесшумного режима.....	22	19 Диафрагма .....	24, 26, 27
5 Виртуальный горизонт .....	72	20 Выдержка.....	24, 25, 27
6 Индикатор внутренней памяти*		21 Режим съемки .....	24
7 Предупреждение фокуса.....	31, 109	22 Гистограмма.....	21
8 Количество доступных кадров .....	114	23 Коррекция экспозиции/ индикатор экспозиции .....	27, 30
9 Предупреждение о температуре .....	112	24 Индикатор таймера .....	44
10 Качество и размер изображения.....	69, 70	25 Режим макросъемки (Съемка с близкого расстояния) .....	34
11 Динамический диапазон.....	70	26 Режим работы со вспышкой .....	32
12 Моделирование пленки .....	54	27 Предварительный просмотр глубины резкости .....	26
13 Баланс белого.....	35	28 Рамка фокусировки .....	46, 50
14 Уровень зарядки аккумуляторной батареи ...	16		
15 Индикатор фильтра ND (нейтральной плотности) .....	57		

1 Режим работы со вспышкой .....	32	12 Моделирование пленки .....	54
2 Режим макросъемки (Съемка с близкого расстояния) .....	34	13 Баланс белого.....	35
3 Экспозамер .....	52	14 Уровень зарядки аккумуляторной батареи ...	16
4 Непрерывный режим .....	37	15 Чувствительность .....	51
5 Индикатор бесшумного режима.....	22	16 Диафрагма .....	24, 26, 27
6 Индикатор фильтра ND (нейтральной плотности) .....	57	17 Рамка фокусировки/точка фокусировки ...	46, 50
7 Индикатор внутренней памяти*		18 Выдержка.....	24, 25, 27
8 Количество доступных кадров .....	114	19 Режим съемки .....	24
9 Предупреждение о температуре .....	112	20 Режим фокусировки .....	48
10 Качество и размер изображения.....	69, 70	21 Индикатор таймера .....	44
11 Динамический диапазон.....	70	22 Коррекция экспозиции/ индикатор экспозиции .....	27, 30

## ■ Просмотр кадров: Электронный видоискатель / ЖК-дисплей

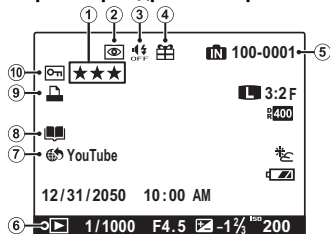

1	Оценка .....	58	6	Индикатор режима просмотра .....	58
2	Индикатор удаления эффекта красных глаз .....	75	7	Индикатор загрузки в сеть .....	74
3	Индикатор бесшумного режима .....	22	8	Индикатор помощи фотоальбома .....	63
4	Изображение "подарок" .....	58	9	Индикатор печати DPOF .....	90
5	Номер кадра .....	82	10	Защищенный снимок .....	76



## Присоединение ремешка

Прикрепите к фотокамере зажимы для ремня и затем присоедините ремень.

### 1 Откройте зажим для ремня.

С помощью инструмента для присоединения зажимов откройте зажим для ремня, как показано на рисунке.

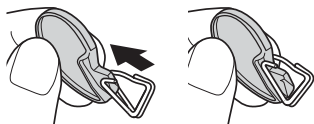

① Храните инструмент в надежном месте. Он понадобится вам, чтобы открыть зажимы для ремня, когда вы будете снимать ремень.

### 2 Установите зажим для ремня на проушину.

Согните проушину ремня в отверстии зажима. Извлеките инструмент, удерживая зажим на месте другой рукой.

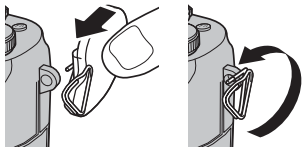

### 3 Проденьте зажим через проушину.

Полностью проверните зажим через проушину, чтобы он закрылся со щелчком.

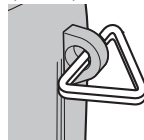

### 4 Прикрепите защитную крышку.

Установите защитную крышку над проушиной, как показано на рисунке, темной стороной крышки в направлении фотокамеры. Повторите шаги 1 – 4 для второй проушины.

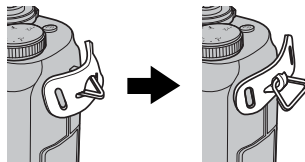

### 5 Вставьте ремень.

Проденьте ремень через защитную крышку и зажим для ремня.



### 6 Пристегните ремень.

Пристегните ремень, как показано на рисунке. Повторите шаги 5–6 для второй проушины.

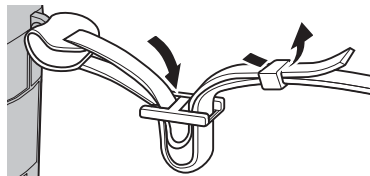

ⓘ Во избежание падения фотокамеры проследите за тем, чтобы ремешок был правильно закреплен.

## Зарядка батареи

Батарея питания поставляется незаряженной. Перед использованием фотокамеры зарядите батарею.

- 1 Вставьте батарею в зарядное устройство, которое входит в комплект поставки.**  
Вставьте батарею так, как показано на этикетках ⊖ ⊕ ⊕ ⊖.

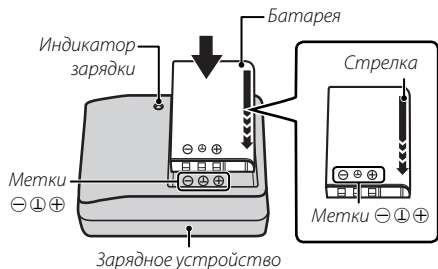

В фотокамере используется аккумуляторная батарея NP-95.

- Присоедините поставляемый адаптер, прежде чем заряжать аккумулятор (адаптер присоединяется при поставке).

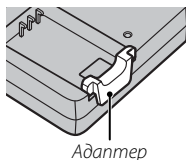

- 2 Вставьте зарядное устройство в розетку.**  
Вставьте зарядное устройство в розетку. Загорится индикатор зарядки.

### Индикатор зарядки батареи

Индикатор зарядки показывает состояние заряда батареи следующим образом:

Индикатор зарядки	Состояние батареи	Действие
Выкл.	Батарея не вставлена.	Вставьте батарею.
	Батарея полностью заряжена.	Выньте батарею.
Вкл.	Батарея заряжается.	—
Мигает	Ошибка батареи.	Выньте зарядное устройство из розетки и выньте батарею.

- 3 Зарядите батарею.**

Выньте батарею после окончания зарядки. Время зарядки указано в разделе технических характеристик (стр. 118) (учтите, что время зарядки увеличивается при низких температурах).

- Выньте зарядное устройство из розетки, если оно не используется.

## Установка батареи и карты памяти

Хотя фотокамера может сохранять изображения во внутренней памяти, для сохранения большего количества изображений можно также использовать дополнительные карты памяти SD, SDHC и SDXC (приобретаются отдельно). После зарядки батареи вставьте ее и карту памяти в фотокамеру, как описано ниже.

### 1 Откройте крышку отсека батареи.

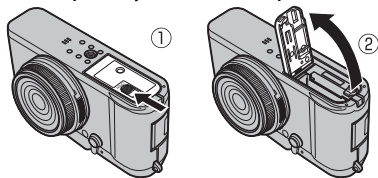

- ◆ Перед тем как открыть крышку отсека батареи, убедитесь в том, что фотокамера отключена.
- ① Не открывайте крышку отсека батареи на включенной фотокамере. Невыполнение данного требования может привести к повреждению файлов изображений или карт памяти.
- ① Не прилагайте чрезмерных усилий при обращении с крышкой отсека батареи.

### 2 Вставьте батарею.

Вставьте батарею, как показано на рисунке, в отсек для батареи, прижимая батареей защелку для батареи к одной стороне отсека.

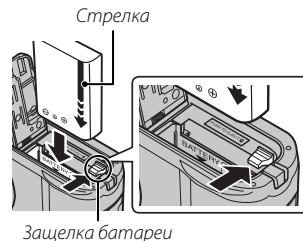

- ① Вставляйте батарею, соблюдая полярность. **Не применяйте больших усилий и не пытайтесь вставить батарею другой стороной или в обратном направлении.** В правильном положении батарея вставится легко.

### 3 Вставьте карту памяти.

Возьмите карту памяти, как показано справа, вставьте ее в отверстие полностью до щелчка.

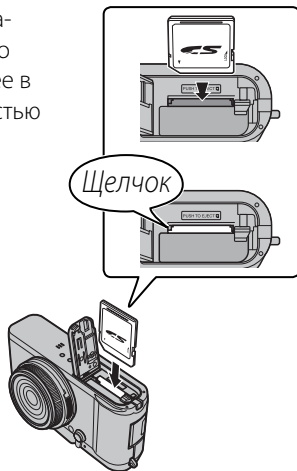

- ① Следите за тем, чтобы карта вставлялась правильной стороной. Не вставляйте ее под углом и не прилагайте усилий. Если карта памяти вставлена неправильно или совсем не вставлена, то на дисплее отображается символ , а для записи и просмотра будет использоваться внутренняя память фотокамеры.

- ① Карты памяти SD/SDHC/SDXC можно заблокировать, что делает невозможным форматирование этих карт или запись и удаление изображений. Прежде чем вставить карту памяти, сдвиньте переключатель защиты от записи в положение снятия защиты.

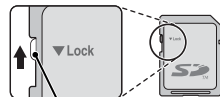

*Переключатель защиты от записи*

### 4 Закройте крышку отсека батареи.

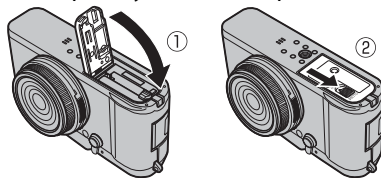

### Извлечение батареи и карты памяти

Перед извлечением батареи или карты памяти **выключите фотокамеру** и откройте крышку отсека батареи.

Чтобы вынуть батарею, нажмите вбок защелку батареи и выдвиньте батарею из фотокамеры, как показано на рисунке.

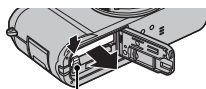

Защелка батареи

Чтобы вынуть карту памяти, нажмите на нее и медленно отпустите. Теперь карту можно вынуть рукой. Когда карта памяти извлекается из фотокамеры, то она быстро выскакивает из отверстия. Придерживайте ее пальцем, чтобы она выходила медленно.

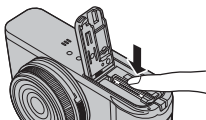

### ⓘ Батареи

- Удалите загрязнение с контактов батареи чистой сухой тканью. Несоблюдение этой меры предосторожности может привести к тому, что батарею нельзя будет зарядить.
- Не наклеивайте этикетки и другие предметы на батарею. Несоблюдение этой меры предосторожности может привести к тому, что батарею нельзя будет вынуть из фотокамеры.
- Не замыкайте контакты батареи. Батарея может перегреться.
- Прочтите предостережения в разделе “Батарея и источник питания” (📖 iv).
- Используйте только те зарядные устройства, которые предназначены для использования с этой батареей. Несоблюдение этой меры предосторожности может привести к неисправности изделия.
- Не удаляйте с батареи наклейки и не пытайтесь поломать или отделить внешний корпус.
- Батарея постепенно разряжается, даже если она не используется. Зарядите батарею за один или два дня до использования.

## ■ Совместимые карты памяти



Для использования в этой фотокамере одобрены карты памяти FUJIFILM, SanDisk типа SD, SDHC и SDXC. Полный список одобренных карт памяти можно просмотреть на странице [http://www.fujifilm.com/support/digital\\_cameras/compatibility/](http://www.fujifilm.com/support/digital_cameras/compatibility/). Работа фотокамеры с другими картами памяти не гарантируется. Эта фотокамера не работает с устройствами типа *xD-Picture Card* или MultiMediaCard (MMC).

### ① Карты памяти

- **Не выключайте питание фотокамеры и не вынимайте карту памяти в ходе форматирования карты или при записи или удалении данных с карты.** Несоблюдение этих мер предосторожности может привести к повреждению карты памяти.
- Перед первым использованием карт памяти их необходимо форматировать, а также следует повторно форматировать все карты памяти после использования их на компьютере или другом устройстве. Для получения информации о форматировании карт памяти обратитесь к стр. 81.
- Карты памяти имеют маленькие размеры и их могут легко проглотить дети. Храните карты памяти в местах, недоступных для детей. Если ребенок проглотил карту памяти, немедленно вызовите врача.
- Переходники miniSD или microSD, имеющие больший или меньший размер, чем стандартная карта SD/SDHC/SDXC, могут создавать проблемы при извлечении; если карта не извлекается, передайте фотокамеру в официальный сервисный центр. Не прикладывайте усилия при извлечении карты памяти.
- Не наклеивайте на карты памяти этикетки. Отслоение этикетки может привести к сбою в работе фотокамеры.
- Запись видеофрагментов может прерываться при использовании некоторых типов карт памяти SD/SDHC/SDXC. Для записи видео стандарта HD применяйте карты класса CLASS 4 или лучше.
- Данные во внутренней памяти могут быть удалены или повреждены во время ремонта фотокамеры. Пожалуйста, имейте в виду, что лицо, производящее ремонт фотокамеры, может просматривать фотографии из внутренней памяти.
- При форматировании карты памяти или внутренней памяти создается папка, в которой сохраняются фотографии. Не переименовывайте и не удаляйте эту папку и не используйте компьютер или другое устройство для редактирования, удаления или изменения имен файлов изображений. Всегда используйте фотокамеру для удаления изображений с карт памяти и внутренней памяти. Перед тем, как редактировать файлы или изменять их названия, скопируйте их на компьютер, и редактируйте, или переименовывайте копии, а не оригиналы фотографий. Переименование файлов в фотокамере может вызвать проблемы при просмотре.

## Включение и выключение фотокамеры



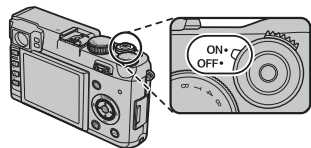

Чтобы включить фотокамеру, переведите выключатель **ON/OFF** в положение **ON**. Выберите **OFF**, чтобы выключить фотокамеру.

- Нажмите кнопку , чтобы начать просмотр. Нажмите кнопку спуска затвора наполовину, чтобы вернуться в режим съемки.
  - Фотокамера выключится автоматически, если в течение времени, установленного в  **АВТО ВЫКЛ.** (83) не будет совершаться никаких действий. Чтобы вновь активировать фотокамеру после автоматического выключения, нажмите кнопку спуска затвора наполовину или переведите выключатель **ВКЛ/ОТКЛ** в положение **ОТКЛ** и затем снова во **ВКЛ**.
  - Сведения о других опциях энергосбережения и запуска приведены на стр. 23.
- ❗ Отпечатки пальцев или другие загрязнения на объективе или видоискателе могут отрицательно повлиять на качество фотографий или на просмотр через видоискатель. Держите объектив и видоискатель чистыми.



### Уровень зарядки аккумуляторной батареи

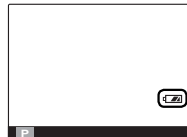

После включения фотокамеры проверьте уровень заряда аккумуляторной батареи на дисплее.

Индикатор	Описание
 (белый)	Батарея частично разряжена.
 (белый)	Батарея разряжена более чем наполовину.
 (красный)	Низкий заряд батареи. Зарядите как можно скорее.
 (мигает красным)	Батарея полностью разряжена. Выключите фотокамеру и зарядите батарею.





## Основные установки

Когда фотокамера включается в первый раз, на дисплее появляется окно выбора языка. Настройте фотокамеру, как описано ниже (вы можете переустановить часы или изменить язык в любое время с помощью опций  **ДАТА/ВРЕМЯ** или  **言語/LANG.** в меню установки параметров; сведения о том, как открыть меню установки параметров приведены на стр. 80).

### 1 Выберите язык.



Выделите язык и нажмите **MENU/OK**.

- ◆ Нажмите **DISP/BACK**, чтобы пропустить текущий шаг. Шаги, которые Вы пропускаете, будут показываться на дисплее в следующий раз, когда включается фотокамера.



### 2 Установите дату и время.



Нажимайте диск управления влево или вправо для выбора года, месяца, дня, часа или минуты и нажимайте вверх или вниз, чтобы их изменить. Чтобы изменить порядок отображения года, месяца и дня, выберите формат даты и нажмите диск управления вверх или вниз. После завершения настроек нажмите **MENU/OK** для перехода в режим съемки.



- ◆ Если батарея вынимается на длительный период времени, то часы фотокамеры будут сброшены, а при включении фотокамеры на дисплее отобразится окно выбора языка.

## Выбор режима отображения

Фотокамера оснащена гибридным оптическим/электронным видоискателем (OVF/EVF) и ЖК-дисплеем (LCD). Нажмите **VIEW MODE** для выбора режима отображения.

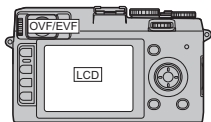
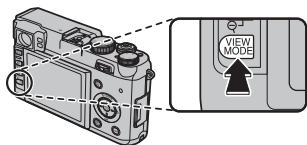

Автоматический выбор режима отображения с использованием датчика глаза

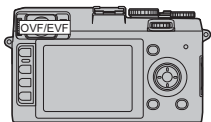

Только видоискатель

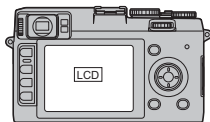

Только ЖК-дисплей

### ● Автоматический выбор режима отображения

В этом режиме видоискатель включается автоматически, когда вы подносите видоискатель к глазу, а когда вы отводите его от глаз, автоматически включается ЖК-дисплей (учтите, что датчик глаза может реагировать не только на глаз, но и на другие объекты, а также не свет, попадающий непосредственно на датчик).

Датчик глаза

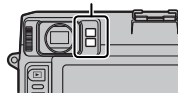

### **Использование гибридного видоискателя**

С помощью селектора видоискателя выберите оптический или электронный видоискатель.

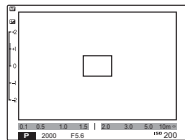

Дисплей оптического видоискателя

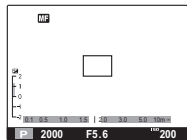

Дисплей электронного видоискателя

### **Фокусировка с использованием видоискателя**

Фотокамера оснащена системой диоптрийной поправки ( $-2 - +1 \text{ m}^{-1}$  (дпт)) для приспособления к индивидуальным особенностям зрения. Поворачивайте регулятор диоптрийной поправки, пока дисплей видоискателя не будет резким.

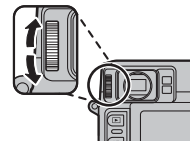

Первые шаги

### **Выбор режима отображения**

Выбирайте режим отображения согласно задачам.

Режим отображения	Описание
Оптический видоискатель (OVF)	Этот режим отображения не дает искажений цифрового видео и позволяет следить за объектом съемки без задержки формирования изображения. Объекты съемки всегда находятся в фокусе, что позволяет все время следить за их состоянием, тогда как поле зрения несколько превышает таковое для объектива, что облегчает наведение на объект, не отрывая глаза от видоискателя. Однако окно видоискателя находится на некотором расстоянии от объектива, что вследствие параллакса приводит к некоторому отличию изображения в видоискателе от конечного фотоснимка.
Электронный видоискатель (EVF)	Изображение получается через объектив, и поле зрения в точности совпадает с таковым для объектива, что позволяет точно выполнять кадрирование и наведение на объекты съемки и видеть результат фокусировки, глубину резкости и баланс белого (хотя при формировании изображения может иметь место небольшая задержка). Режим также можно использовать для просмотра фотографий после съемки.
ЖК-дисплей	Этот режим идентичен таковому для электронного видоискателя, за исключением увеличенного изображения, что облегчает восприятие индикаторов съемки и обзор сцены через объектив. Однако при ярком освещении возможны затруднения при просмотре изображения.

## Кнопка DISP/BACK

Кнопка **DISP/BACK** служит для управления отображением индикаторов в видоискателе или на ЖК-дисплее.

### ■ Оптический видоискатель: Съемка

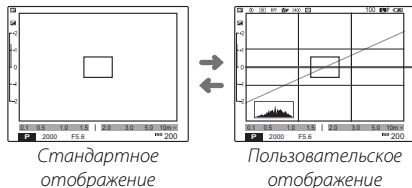

Стандартное  
отображение

Пользовательское  
отображение

### ■ Электронный видоискатель: Съемка

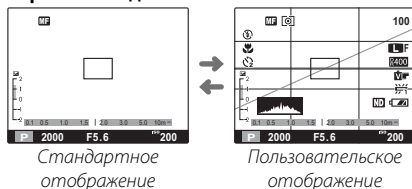

Стандартное  
отображение

Пользовательское  
отображение

### ■ ЖК-дисплей: Съемка

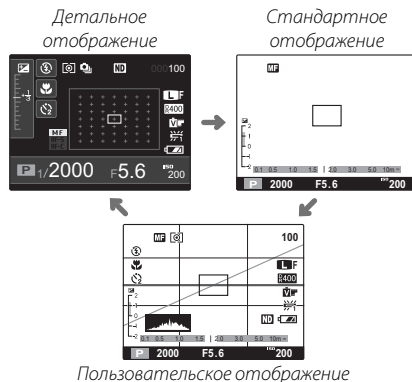

Детальное  
отображение

Стандартное  
отображение

Пользовательское  
отображение

### ● Пользовательское отображение

Выберите элементы для отображения с помощью команды **ОТОБР.ПОЛЬЗ.НАСТР** в меню съемки (📖 72):

Сетка кадрирования	Коррекция экспозиции/индикатор экспозиции	Динамический диапазон
Виртуальный горизонт	Измерение экспозиции	Количество оставшихся кадров / носитель данных
Расстояние автофокусировки	Режим работы со вспышкой	Качество и размер изображения
Гистограмма	Баланс белого	Уровень зарядки аккумуляторной батареи
Экспозиция (выдержка, диафрагма и чувствительность)	Моделирование пленки	

❖ См. стр. 6–7 для определения месторасположения этих элементов на дисплеях.

## ■ Электронный видоискатель / ЖК-дисплей: Просмотр кадров

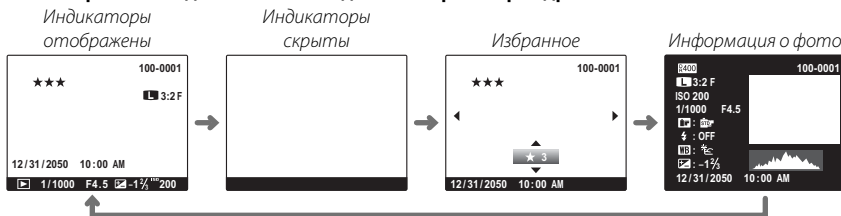

❗ Оптический видоискатель нельзя использовать для просмотра.

### ● Гистограммы

Гистограммы служат для отображения распределения тонов в изображении. По горизонтальной оси откладывается яркость, а по вертикальной – количество пикселей.

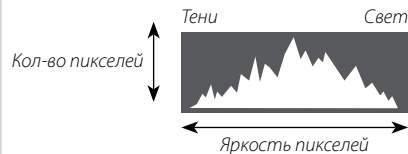

**Оптимальная экспозиция:** Пиксели распределяются в виде гладкой кривой во всем диапазоне тонов.

**Перезэкспонировано:** Пиксели сосредоточены в правой части графика.

**Недоэкспонировано:** Пиксели сосредоточены в левой части графика.



## Выбор звука затвора

Выберите звук срабатывания затвора с помощью опции  **ЗВУК ЗАТВОРА** в меню установки параметров.

**1** Нажмите **MENU/OK**, чтобы открыть меню.



**2** Нажмите диск управления влево, чтобы выделить закладку текущего меню.



**3** Выделите закладку меню установки параметров () и нажмите на диск управления вправо, чтобы переместить курсор в меню установки параметров.



**4** Выделите  **ЗВУК ЗАТВОРА** и нажмите диск управления вправо.

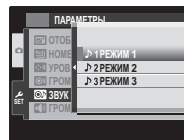

**5** Выделите одну из перечисленных ниже опций и нажмите **MENU/OK**.





- **1**: Звук лепесткового затвора.
- **2**: Звук шторно-щелевого затвора.
- **3**: Звук зеркального механизма.



**6** Нажмите **DISP/BACK**, чтобы вернуться в режим съемки.



### **Бесшумный режим**

В ситуациях, когда звук или свет от фотокамеры могут быть нежелательными, нажмите и удерживайте кнопку **DISP/BACK** в течение секунды или выберите для опции  **БЕСШУМНЫЙ** в меню установки параметров установку **ВКЛ** ( 80; учтите, что бесшумный режим недоступен при воспроизведении видео).

Динамик фотокамеры, вспышка и лампа подсветки АФ / индикатор автоспуска выключаются, и при этом нельзя изменить настройки вспышки и громкости.

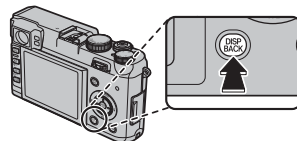

## Управление питанием

Меню установки параметров содержит перечисленные ниже опции управления питанием. Сведения по использованию меню установки параметров приведены на предыдущей странице.

### ЭК.РЕЖ.ВИДОИСК

Выбор **ВКЛ** для опции  ЭК.РЕЖ.ВИДОИСК приблизительно удваивает количество кадров, которые можно снять с использованием полностью заряженной батареи.

- ❖ При выборе **ВКЛ** время, требуемое для автофокусировки увеличивается приблизительно до 0,4 секунд по сравнению с 0,2 секунды, когда выбрано **ОТКЛ** (время, требуемое для фокусировки зависит от объекта съемки).
- ❖ Когда действует режим энергосбережения, информация о съемке не отображается до тех пор, пока кнопка спуска затвора не будет нажата наполовину.
- ❗ Режим энергосбережения доступен только при использовании оптического видоискателя.

### РЕЖ.БЫСТР.ВКЛ.

Для уменьшения времени ожидания при включении фотокамеры выберите установку **ВКЛ** для опции  РЕЖ.БЫСТР.ВКЛ.

- ❖ При выборе **ВКЛ** время запуска снижается приблизительно до 0,7 сек. по сравнению с 2,2 сек, когда выбрано **ОТКЛ**.
- ❗ Если фотокамера оставлена в бездействии более, чем на 20 минут, для ее запуска потребуется 2,2 секунды.
- ❗ Фотокамера требует несколько большего времени для запуска, когда при ручной фокусировке выбрано близкое расстояние фокусировки.
- ❗ При выборе **ВКЛ** увеличивается разряд батареи, уменьшая количество снимков, которые можно сделать после одной зарядки батареи.

# Фотосъемка

## Программа AE (P)

Чтобы фотокамера одновременно выбирала как выдержку, так и диафрагму для получения оптимальной экспозиции, поверните кольцо диафрагмы и диск выдержки в положение **A**. На дисплее появится значок **P**.

- ❗ Если объект находится вне диапазона экспомера фотокамеры, показания выдержки и диафрагмы будут отображаться, как "— —".

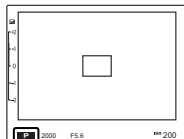
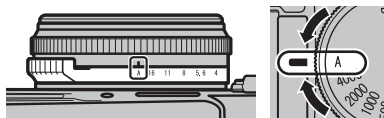

Оптический  
видоискатель

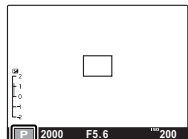

EVF/LCD

### Программный сдвиг

При желании вы можете поворачивать диск управления или нажимать клавишу управления влево или вправо для выбора других сочетаний выдержки и диафрагмы без изменения экспозиции (программный сдвиг).

Программный сдвиг недоступен при использовании вспышки, для опции **D-Range ДИНАМИЧ. ДИАПАЗОН** в меню съемки выбирается **АВТО** (84 70), а для **ISO АВТОУПРАВЛ. ISO** в меню установки параметров выбирается **ВКЛ** (84 84).

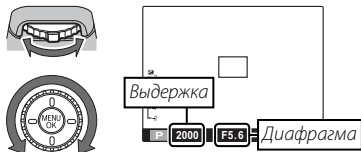



## Автоэкспозиция с приоритетом выдержки (S)

Чтобы выбирать выдержку вручную, в то время как фотокамера будет устанавливать диафрагму для получения оптимальной экспозиции, поверните кольцо диафрагмы в положение **A** и воспользуйтесь диском выдержки. На дисплее появится значок **S**.

- ❗ Если с использованием выбранной выдержки нельзя достичь правильной экспозиции, то при нажатии кнопки спуска затвора наполовину диафрагма будет отображаться красным. Регулируйте выдержку до тех пор, пока не будет достигнута правильная экспозиция.
  - ❗ Если объект съемки находится вне диапазона экспомера фотокамеры, показания диафрагмы будут отображаться, как “---”.
- ❖ Выдержку можно также настраивать с шагом  $\frac{1}{3}$  EV, поворачивая диск управления.

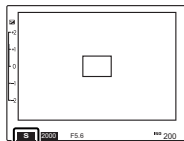
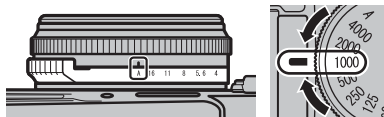

Оптический  
видоискатель

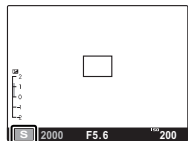

EVF/LCD



Диск управления

## Автоэкспозиция с приоритетом диафрагмы (A)

Чтобы выбрать диафрагму вручную, в то время как фотокамера будет устанавливать выдержку для получения оптимальной экспозиции, поверните диск выдержки в положение **A** и воспользуйтесь кольцом диафрагмы. На дисплее появится значок **A**.

- ❶ Если с использованием выбранной диафрагмы нельзя достичь правильной экспозиции, то при нажатии кнопки спуска затвора наполовину выдержка будет отображаться красным. Регулируйте диафрагму до тех пор, пока не будет достигнута правильная экспозиция.
- ❷ Если объект находится вне диапазона экспомера фотокамеры, показания выдержки будут “---”.
- ❸ Самая длинная выдержка, доступная, когда для опции **ЭВФ ЭК.РЕЖ. ВИДОИСК** выбрано значение **ВКЛ**, составляет  $\frac{1}{4}$  с (☰ 23).
- ❹ Диафрагму можно также настраивать с шагом  $\frac{1}{3}$  EV, нажав клавишу управления влево или вправо.

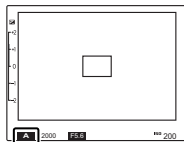
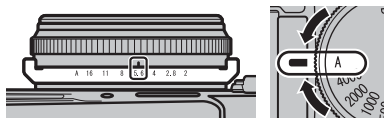

Оптический  
видоискатель

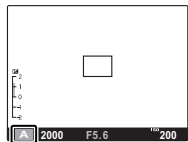

EVF/LCD



Клавиша управления

### Глубина резкости

Для выбора диафрагмы до начала записи вы можете воспользоваться кольцом диафрагмы. Для смягчения деталей фона выберите низкое число f. Эффект становится более выраженным при увеличении расстояния между объектом съемки и фоном.

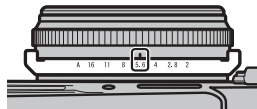

### Просмотр глубины резкости

Когда для опции **Fn КНОПКА Fn** (☰ 53) в меню установки параметров выбрано значение **ПРОСМ.ГЛ.РЕЗК.**, при нажатии на кнопку **Fn** диафрагма закрывается до выбранного значения, что позволяет осуществлять предварительный просмотр глубины резкости в электронном видоискателе или на ЖК-дисплее.

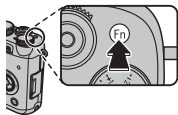

## Ручная экспозиция (M)

Предлагаемую фотокамерой величину экспозиции можно изменить, повернув, как диск выдержки, так и кольцо диафрагмы в положения, отличные от **A**. На дисплее появится значок **M**.

- Для настройки выдержки и диафрагмы в пределах  $\pm 2/3$  EV от выбранного значения экспозиции с шагом  $1/3$  EV можно воспользоваться диском управления и клавишей управления. Используйте диск управления для настройки выдержки, а клавишу управления – для настройки диафрагмы.



Диск управления



Клавиша управления

- На дисплее ручной экспозиции имеется индикатор экспозиции, который показывает величину недо- или переэкспонирования с применением текущих установок.

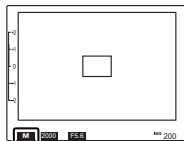
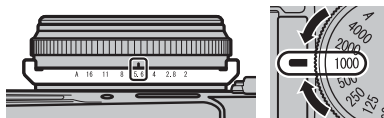

Оптический  
видоискатель

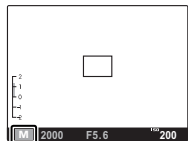

EVF/LCD



## Выдержка и диафрагма

Поскольку в фотокамере применяется затвор, встроенный в объектив, короткие выдержки могут быть недоступны при больших величинах диафрагмы. Если выбранное сочетание выдержки и диафрагмы недоступно, выдержка или диафрагма отображаются красным, а нужное значение экспозиции может быть недостижимо.

Диафрагма	Выдержка		
	$\frac{1}{4000}$ с	$\frac{1}{2000}$ с	$\frac{1}{1000}$ с или длиннее
F2	Недоступна	Недоступна	Доступна
F2,8			
F4			
F5,6			
F8 или выше	Доступна		

## Длинные экспозиции (Т/В)

Выберите выдержку **Т** (время) или **В** (ручная) для длительной экспозиции.

- Для предотвращения движения фотокамеры во время экспозиции рекомендуется использовать штатив.
- Для снижения "шума" (пятнистости) при длительных экспозициях выберите **ВКЛ** для опции **СНИЖ.ШУМ.** **ДЛ.ЭКСП** в меню настройки параметров. Учтите, что при этом может увеличиться время записи и изображений после съемки.

### Время (Т)

- 1 Поверните диск выдержки в положение **Т**.
- 2 Вращая диск управления, выберите выдержку в диапазоне от 1/2 с до 30 с шагом в 1/3 EV.

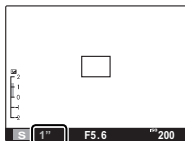

- 3 Полностью нажмите кнопку спуска затвора, чтобы сделать фотографию с выбранной выдержкой.



### Ручная (В)

- 1 Поверните диск выдержки в положение **В**.
  - 2 Полностью нажмите кнопку спуска затвора. Затвор будет оставаться открытым до 60 минут, пока нажата кнопка спуска затвора.
- Повернув кольцо диафрагмы в положение **A**, вы зафиксируете выдержку на уровне 30 с.



### Использование пульта дистанционного спуска затвора

Пульт дистанционного спуска затвора (приобретается у сторонних поставщиков) можно использовать для длительных выдержек.

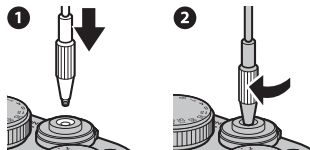

## Коррекция экспозиции

Поворачивайте диск коррекции экспозиции, чтобы изменить экспозицию при съемке очень ярких, очень темных или высококонтрастных объектов. Эффект будет видимым на ЖК-дисплее и в электронном видоискателе; при использовании оптического видоискателя используйте для проверки экспозиции индикатор экспозиции.



Индикатор коррекции экспозиции

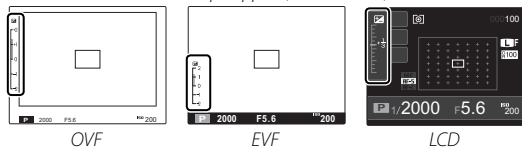

Выберите положительные значения (+) для увеличения экспозиции



Выберите отрицательные значения (-) для уменьшения экспозиции



### Выбор величины коррекции экспозиции

- **Объекты, освещенные сзади:** Выберите величину от  $+2/3$  EV до  $+1 1/3$  EV (понятие "EV" описано в словаре терминов на стр. 113).



- **Сильно отражающие объекты или очень яркие сцены** (например, заснеженные поля):  $+1$  EV



- **Сцены, на которых много неба:**  $+1$  EV
- **Ярко освещенные одиночные объекты** (особенно при съемке на темном фоне):  $-2/3$  EV
- **Объекты с низкой отражающей способностью** (ели или темная листва):  $-2/3$  EV

## Фокусировка и фотосъемка

Нажмите кнопку спуска затвора наполовину, чтобы выполнить фокусировку, и до упора, чтобы сделать снимок.

### 1 Выполните фокусировку.

Скомпонуйте кадр, поместив объект съемки в центр зоны фокусировки, и нажмите кнопку спуска затвора наполовину, чтобы выполнить фокусировку.

◆ Если объект плохо освещен, может загореться лампа подсветки АФ (📖 85).

**Если фотокамера может выполнить фокусировку**, она подаст двойной сигнал, а зона фокусировки будет подсвечена зеленым. Фокус и экспозиция остаются заблокированными, пока кнопка спуска затвора нажата наполовину.

**Если фотокамера не может сфокусироваться**, рамка фокусировки станет красной и на дисплее появится символ **!AF**.

### 2 Сделайте снимок.

Чтобы сделать снимок, плавно нажмите кнопку затвора до конца.



## Более подробно о фотосъемке

### ⚡ Использование вспышки (суперинтеллектуальная вспышка)

Когда используется вспышка, система суперинтеллектуальной вспышки фотокамеры мгновенно анализирует композицию на основании таких факторов, как яркость объекта съемки, его положение в кадре и расстояние от фотокамеры до объекта. Мощность вспышки и чувствительность настраиваются таким образом, чтобы основной объект съемки был достаточно освещен, и чтобы сохранить влияние освещения окружающей обстановки даже при съемке в недостаточно освещенном помещении. Используйте вспышку при плохом освещении, например, при съемке ночью или в недостаточно освещенном помещении.

Для выбора режима вспышки, нажмите диск управления вправо (⚡), чтобы открыть дальнейшие опции, затем поворачивайте диск или нажимайте его влево или вправо, чтобы выделить нужную опцию, и нажмите **MENU/OK** для выбора.



Режим	Описание
<b>AUTO</b> (АВТО ВСПЫШКА)/ (УСТ. КРАСН. ГЛАЗ)*	Вспышка срабатывает при необходимости. Рекомендуется в большинстве случаев.
(ПРИНУД. ВСПЫШКА)/ (ПРИНУД. ВСПЫШКА)*	Вспышка срабатывает при съемке каждого кадра. Используйте для объектов, освещенных сзади, или для получения естественной цветопередачи во время съемки при ярком свете.
(ОТКЛ. ВСПЫШКА)	Вспышка не срабатывает, даже если объект плохо освещен. Рекомендуется использование штатива.
<b>S</b> (МЕДЛЕННАЯ СИНХР.)/ (ГЛАЗА И СИНХР.)*	Производится фотосъемка основного объекта и фона при слабом освещении (имейте в виду, что ярко освещенные объекты могут получаться переэкспонированными).

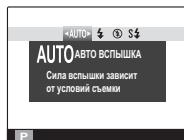

\* **Устранение эффекта красных глаз** ( или ) выполняется в этих режимах при выборе значения **ВКЛ** для опции **УДАЛ.ЭФ.КРАСН.ГЛАЗ** в меню установки параметров (84). Функция удаления эффекта красных глаз уменьшает проявление "**красных глаз**", возникающее из-за отражения света вспышки сетчаткой глаза снимаемого человека, как показано на рисунке справа.





- ❖ Если при нажатии кнопки спуска затвора наполовину отображается символ , то при фотосъемке сработает вспышка.
  - ❖ Вспышка может срабатывать несколько раз при съемке каждого кадра. Не двигайте фотокамеру до завершения съемки.
  - ❖ Снимите с объектива блинда во избежание образования теней на снимке при съемке со вспышкой.
- ⓘ Вспышка не срабатывает в бесшумном режиме.

#### **Диафрагма, чувствительность и дальность действия вспышки**

Дальность действия вспышки зависит от чувствительности и диафрагмы.

Диафрагма при чувствительности						Дальность
200	400	800	1600	3200	6400	м
—	—	—	—	—	2	0,5 – 18
—	—	—	—	2	2,8	0,5 – 13
—	—	—	2	2,8	4	0,5 – 9,0
—	—	2	2,8	4	5,6	0,5 – 6,4
—	2	2,8	4	5,6	8	0,5 – 4,5
2	2,8	4	5,6	8	11	0,5 – 3,2
2,8	4	5,6	8	11	16	0,5 – 2,3
4	5,6	8	11	16	—	0,5 – 1,6
5,6	8	11	16	—	—	0,5 – 1,1
8	11	16	—	—	—	0,5 – 0,8



#### **Выдержка синхронизации вспышки**

Вспышка синхронизируется с затвором при выдержке  $\frac{1}{2000}$  с.

#### **Дополнительные внешние вспышки**

Фотокамера может работать с дополнительными вспышками EF-20 и EF-42.

## Режим макросъемки (съемка с близкого расстояния)

Для фокусировки с расстояния менее 10 см, нажмите диск управления влево () и выберите . Если включен оптический видоискатель, фотокамера автоматически переключается на электронный видоискатель (из-за параллакса при использовании оптического видоискателя фотокамера не фокусируется с расстояний менее 80 см). Чтобы выйти из режима макросъемки, нажмите диск управления влево и выберите **OFF**.

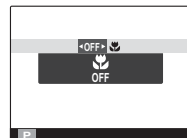

- ❖ Для фокусировки с близкого расстояния, когда не выбран режим макросъемки, можно использовать ЖК-дисплей и электронный видоискатель, но время, требуемое для фокусировки, увеличивается.
- ❖ На фотографиях, снятых со вспышкой с расстояний менее 50 см могут присутствовать тени, отбрасываемые объективом. Выключите вспышку или увеличьте расстояние до объекта.

## Баланс белого

Для получения естественной цветопередачи нажмите диск управления вниз (**WB**), чтобы открыть дальнейшие опции, затем поворачивайте диск или нажимайте его вверх или вниз, чтобы выделить опцию, соответствующую типу источника освещения, и нажмите **MENU/OK** для подтверждения выбора (объяснение понятия “баланс белого” приведено в словаре терминов на стр. 113).

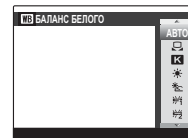



Опция	Описание
<b>АВТО</b>	Баланс белого настраивается автоматически.
	Измерение величины баланса белого (36).
<b>К</b>	При выборе этой опции откроется список цветовых температур (36); выберите нужную температуру и нажмите <b>MENU/OK</b> .
	Для съемки объектов, освещенных прямым солнечным светом.
	Для съемки объектов в тени.

Опция	Описание
	Для съемки при освещении люминесцентными лампами “дневного света”.
	Для съемки при освещении “белыми теплыми” люминесцентными лампами.
	Для съемки при освещении “белыми холодными” люминесцентными лампами.
	Для съемки при освещении лампами накаливания.
	Снижает синий оттенок, обычно возникающий при съемке под водой.

- ❖ Баланс белого при освещении вспышкой настраивается только в режимах **АВТО** и . Выключите вспышку, используя другие опции баланса белого.
- ❖ Результаты различаются в зависимости от условий съемки. После съемки просмотрите результаты, чтобы проверить цветопередачу.

### Пользовательский баланс белого

Выберите  , чтобы настроить баланс белого для необычных условий освещения. Откроются опции измерения баланса белого; наведите фотокамеру на белый объект, чтобы он заполнил весь экран и нажмите кнопку спуска затвора до упора, чтобы измерить баланс белого.

- Если отображается **“ГОТОВО!”**, нажмите **MENU/OK**, чтобы установить для баланса белого значение, полученное при измерении.
- Если отображается **“НИЖЕ”**, увеличьте коррекцию экспозиции ( 30) и попробуйте снова.
- Если отображается **“ВЫШЕ”**, уменьшите коррекцию экспозиции и попробуйте снова.

### Цветовая температура

Цветовая температура – это объективная мера цвета источника освещения, выражаемая в градусах Кельвина (К). Источники света с цветовой температурой, близкой к таковой для прямого солнечного света, воспринимаются, как белые; источники света с меньшей цветовой температурой имеют желтый или красный оттенок, тогда как источники с более высокой температурой имеют синеватый оттенок. Вы можете задавать цветовую температуру в соответствии с источником освещения, как показано в следующей таблице, или же выбирать опции, которые резко отличаются от цвета источника освещения, чтобы сделать изображение “теплее” или “холоднее”.

◀ Выберите для красноватых источников освещения или “холодного” изображения

Выберите для синеватых источников освещения ▶ или “теплого” изображения

2000 K

Искусственное освещение  
Рассвет/закат

5000 K

Прямой солнечный свет

15000 K

Синее небо

Тень

## Непрерывная съемка (режим серийной съемки)

Этот режим подходит для съемки движения в серии фотографий.

- 1 Нажмите диск управления вверх (**DRIVE**), чтобы открыть опции управления, и затем поворачивайте диск или нажимайте его вверх или вниз, чтобы выделить  (ПЕРВЫЕ (RAW)). Откроются опции, показанные ниже.

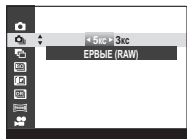

- 2 Нажимайте диск управления влево или вправо, чтобы выделить опцию, и нажмите **MENU/OK** для подтверждения.

Опция	Описание
<b>5к</b>	При выдержках короче $\frac{1}{100}$ с фотокамера делает серию снимков с частотой 5 кадров в секунду (к/с).
<b>3к</b>	При выдержках короче $\frac{1}{50}$ с фотокамера делает серию снимков с частотой 3 к/с.

- 3 Нажмите кнопку затвора наполовину для фокусировки.



- 4 Чтобы начать съемку, нажмите кнопку спуска затвора до конца. Съемка заканчивается, когда вы отпустите кнопку, после съемки десяти кадров JPEG или восьми RAW или после заполнения памяти.



- ❖ Фокус и экспозиция определяются первым кадром в каждой серии. Вспышка автоматически выключается; ранее установленный режим вспышки восстанавливается после выхода из режима серийной съемки.
- ❖ Частота съемки кадров зависит от выдержки.
- ❖ Для записи снимков по окончании съемки может потребоваться дополнительное время; чтобы отменить запись и сразу же приступить к дальнейшей съемке, нажмите **DISP/BACK**.
- ❖ Если номер файла достигнет 999 до завершения съемки, оставшиеся снимки будут записаны в новой папке (82).

## Брекетинг

Служит для варьирования настроек в серии снимков.

- 1 Нажмите диск управления вверх (**DRIVE**), чтобы открыть опции управления, и поворачивайте диск или нажимайте его вверх или вниз для выделения одной из перечисленных ниже опций:



Опция	Описание
<b>БРЕК. С АВТОМ. ЭКСПОЗ.</b>	Нажмите диск управления влево или вправо, чтобы выделить величину брекетинга. Каждый раз при нажатии кнопки спуска затвора фотокамера делает три снимка со скоростью до 5 к/с: один с использованием измеренной величины экспозиции, второй – переэспонированный на выбранную величину, и третий – недоэспонированный на ту же самую величину (независимо от выбранной величины, экспозиция не выйдет за пределы системы экспомера).
<b>БРЕКЕТИНГ ПО ISO</b>	Нажмите диск управления влево или вправо, чтобы выделить величину брекетинга. Каждый раз при спуске затвора фотокамера будет делать снимок с текущей чувствительностью (📖 51) и обрабатывать его с созданием двух дополнительных копий: одной с повышенной на выбранную величину чувствительностью, и другой с пониженной чувствительностью (независимо от выбранной величины, чувствительность не будет выше ISO 6400 или ниже ISO 200).
<b>БРЕКЕТ. С МОДЕЛ. ПЛЕНКИ</b>	Каждый раз при нажатии кнопки спуска затвора фотокамера делает один снимок и обрабатывает его с созданием трех копий с разными установками моделирования пленки (📖 54): 📷 <b>PROVIA/СТАНДАРТНЫЙ</b> для первого снимка, 📷 <b>Velvia/ЯРКИЙ</b> для второго снимка и 📷 <b>ASTIA/СЛАБАЯ</b> для третьего снимка.
<b>БРЕКЕТ. С ДИНАМ. ДИАП.</b>	Каждый раз при нажатии кнопки спуска затвора фотокамера делает три снимка с разными установками динамического диапазона (📖 70): 100% для первого, 200% для второго и 400% для третьего снимка. Фотосъемка выполняется со скоростью около 5 к/с. Когда действует брекетинг динамического диапазона, чувствительность можно ограничить до минимального значения ISO 800; чувствительность, которая использовалась ранее, восстанавливается после окончания съемки с использованием брекетинга.

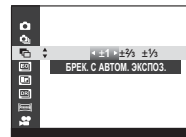

Нажмите **MENU/OK** для выбора выделенной опции.

- 2 Сделайте снимки.

## Панорамы

Для создания панорамы следуйте экранным инструкциям.

- 1 Нажмите диск управления вверх (**DRIVE**), чтобы открыть опции управления. Поворачивайте диск управления или нажимайте его вверх или вниз, чтобы выделить  (ПАНОРАМА В ДВИЖЕНИИ) и нажмите **MENU/OK**.

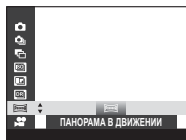

- 2 Чтобы выбрать угол панорамного смещения фотокамеры во время съемки, нажмите диск управления влево. Нажимайте диск управления влево или вправо, чтобы выделить какой-либо угол, и нажмите **MENU/OK**.

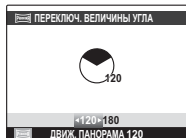

- 3 Нажмите диск управления вправо, чтобы посмотреть выбор направлений панорамирования. Съемка прекращается автоматически, когда фотокамера перемещается в конечное положение и все элементы панорамы сняты.

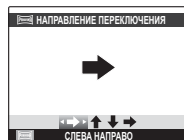

- 4 Нажмите кнопку спуска затвора до конца, чтобы начать съемку. Во время съемки нет необходимости держать кнопку спуска затвора нажатой.



Более подробно о фотосъемке

**5** Разворачивайте фотокамеру в направлении, указанном стрелкой. Съемка прекращается автоматически, когда фотокамера перемещается в конечное положение и все элементы панорамы сняты.



◆ Съемка прекращается, если во время съемки вы нажмете кнопку спуска затвора до конца. Панорама не создается, если кнопку спуска затвора нажать до того, как фотокамера будет развернута на 120°.

- ① Панорамы создаются из нескольких кадров; экспозиция всей панорамы определяется по первому кадру. В некоторых случаях фотокамера может выполнять съемку с использованием несколько большего или меньшего угла, чем задано, или не может идеально соединить все кадры вместе. Последняя часть панорамы может быть не записана, если съемка останавливается до завершения панорамирования.
- ① Съемка может прерваться, если камера панорамируется слишком быстро или слишком медленно. При панорамировании фотокамеры в ином направлении, кроме указанного, съемка прекращается.
- ① Желаемые результаты могут быть не достигнуты с движущимися предметами, а также объектами, расположенными близко к фотокамере, однородными объектами вроде неба или поля с травой, объектами, находящимися в постоянном движении, такими, как волны и водопады, или предметами с сильно меняющейся яркостью. Панорамы могут быть смазаны, если объект съемки плохо освещен.



Размер полной панорамы зависит от угла и направления панорамирования.

Угол	Направление панорамирования	Размер (Ш×В)
120°	По горизонтали	5120×1440/ 7,3 М
	По вертикали	2160×5120/11,1 М
180°	По горизонтали	7680×1440/11,1 М
	По вертикали	2160×7680/16,6 М

#### Для получения наилучших результатов

Для получения наилучших результатов разведите локти в стороны и перемещайте фотокамеру медленно по небольшой окружности с постоянной скоростью, удерживая фотокамеру горизонтально и панорамируя ее только в направлении согласно указаниям. Для получения наилучших результатов применяйте штатив. Если желаемые результаты не достигнуты, попробуйте повторить панорамирование с другой скоростью.

## Запись видео высокой четкости (HD)

Вы можете записывать короткие видеофрагменты высокой четкости (1280 x 720) с частотой кадров 24 к/с. Звук записывается в режиме стерео через встроенный микрофон; во время записи не закрывайте микрофон и не пользуйтесь селектором видеосъемки, который расположен рядом с микрофоном.

- 1 Нажмите диск управления вверх (**DRIVE**), чтобы открыть опции управления. Поворачивайте диск управления или нажимайте его вверх или вниз, чтобы выделить  (ВИДЕО) и нажмите **MENU/OK**.



- 1 Если включен оптический видеодиск, фотокамера автоматически переключается на электронный видеодискатель.
- 2 Нажмите кнопку спуска затвора до конца, чтобы начать съемку.
- 3 Снова нажмите кнопку спуска затвора до конца, чтобы закончить съемку. Запись прекращается автоматически через десять минут или, когда полностью заполняется память.



- ◆ Фокус, экспозиция и баланс белого настраиваются автоматически во время записи. Цвет и яркость изображения могут отличаться от тех, что отображались на дисплее перед началом съемки.
- ◆ Во время записи видеофрагментов загорается индикатор.
- ⓘ Микрофон может улавливать звуки от приводов объектива или другие звуки, издаваемые фотокамерой во время съемки.
- ⓘ В видеофрагментах, на которых сняты очень яркие объекты, могут появляться вертикальные или горизонтальные полосы. Это нормальное явление, не означающее неисправность.

### **Прежде чем приступить к записи**

Прежде чем начать запись, настройте диафрагму (📖 26), баланс белого (📖 35), моделирование пленки (📖 54) и коррекцию экспозиции (📖 30), а также выберите режим фокусировки (📖 48).

- ◆ Чтобы повысить увеличение до 3× с фокусным расстоянием, эквивалентным 105 мм (в 35 мм формате), нажмите кнопку **Q**, прежде чем начать запись. Нажмите **Q**, чтобы отменить увеличение.
- ⓘ Когда для режима фокусировки выбрана опция **AF-S**, используется непрерывный АФ.
- ⓘ Во время записи управление диафрагмой и ручной фокусировкой недоступно.

## Использование автоспуска

Применяйте автоспуск для съемки автопортретов или предотвращения размытия, вызванного сотрясением фотокамеры.

- 1 В режиме съемки нажмите **MENU/OK**, чтобы открыть меню съемки. Нажимайте диск управления вверх или вниз, чтобы выделить **ТАЙМЕР** и нажмите **MENU/OK**.

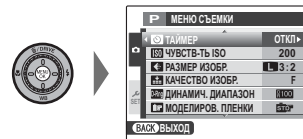

- 2 Нажимайте диск управления вверх или вниз, чтобы выделить одну из перечисленных ниже опций, и нажмите **MENU/OK** для подтверждения.



Опция	Описание
🕒 10 сек	Спуск затвора производится через десять секунд после нажатия кнопки спуска затвора. Используйте для получения фотоснимков, на которых будете присутствовать вы сами.
🕒 2 сек	Спуск затвора производится через две секунды после нажатия кнопки затвора. Выберите этот режим, чтобы уменьшить размытость, вызываемую движением фотокамеры при нажатии кнопки спуска затвора.
ОТКЛ	Автоспуск выключен.

- 3 Нажмите кнопку затвора наполовину для фокусировки.

- 1 Нажимая кнопку спуска затвора, стойте позади фотокамеры. Если вы будете стоять перед объективом, это мешает правильной фокусировке и экспозамеру.



- 4 Чтобы запустить таймер автоспуска, нажмите кнопку спуска затвора до конца. На экране будет отображаться количество секунд, оставшихся до спуска затвора. Чтобы остановить таймер до того, как будет сделан снимок, нажмите **DISP/BACK**.

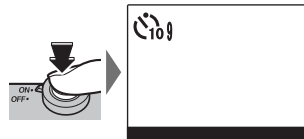

Световой индикатор автоспуска, расположенный спереди фотокамеры, будет мигать непосредственно перед выполнением съемки. Если выбран двухсекундный таймер, индикатор автоспуска будет мигать с началом обратного отсчета.

- Таймер автоспуска автоматически выключается при выключении фотокамеры.

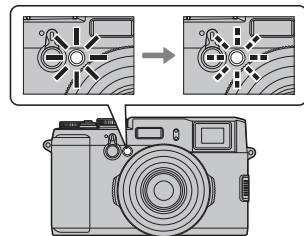

## Блокировка фокуса/экспозиции

Эта функция предназначена для композиции снимков, на которых объект расположен не по центру:

- 1 Выполните фокусировку:** Наведите рамку фокусировки на объект и нажмите кнопку спуска затвора наполовину, чтобы заблокировать фокус и экспозицию. Фокус и экспозиция будут оставаться заблокированными, пока кнопка затвора нажата наполовину (блокировка АФ/АЭ).

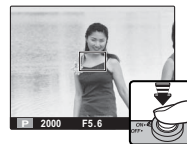

- В зависимости от установок, выбранных для опции **AE-L/AF-ON КНОПКА БЛОК.АЭ/АФ** в меню установки параметров (85), фокус и/или экспозицию также можно заблокировать, нажимая кнопку **AFL/AEL**; фокус и/или экспозиция будут оставаться заблокированными, даже если кнопка спуска затвора не нажата. Выберите **ТОЛЬКО БЛОК. АЭ** для блокировки только экспозиции, но не фокуса, **ТОЛЬКО БЛОК. АФ** – для блокировки фокуса, но не экспозиции или **БЛОКИРОВКА АЭ/АФ** для блокировки как фокуса, так и экспозиции. В режиме ручной фокусировки (48) фотокамера будет фокусироваться автоматически при нажатии кнопки **AFL/AEL**.

- 2 Измените композицию:** Держите кнопку спуска затвора нажатой наполовину или держите нажатой кнопку **AFL/AEL**.

- Если для опции **AE-L РЕЖ.БЛОКИР.АЭ/АФ** выбрана установка **ПЕРЕКЛ.БЛОК.АЭ/АФ** (85), фокусировка и экспозиция блокируются при нажатии кнопки **AFL/AEL** и остаются заблокированными до повторного нажатия этой кнопки.



- 3 Сделайте снимок:** Нажмите кнопку спуска затвора до конца.



### Автофокус

Несмотря на наличие высокоточной системы автофокусировки, фотокамера может не сфокусироваться на перечисленных ниже объектах.

- Сильно отражающие предметы, например, зеркала или кузова автомобилей.
- Быстро движущиеся объекты.
- Объекты, фотографируемые через окно или другой отражающий объект.
- Темные объекты и материалы, которые не отражают, а поглощают свет, например, волосы или мех.
- Полупрозрачные, изменчивые объекты, например, дым или пламя.
- Объекты, слабо контрастирующие с фоном (например, одежда того же цвета, что и фон).
- Объекты, расположенные спереди или сзади высококонтрастного объекта, который также находится в рамке кадра (например, объект, снимаемый на фоне высококонтрастных элементов).

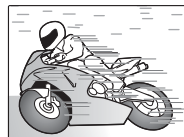

## Режим фокусировки

Используйте селектор режима фокусировки для выбора способа фокусировки фотокамеры.

- **AF-S** (Однократный АФ): Фокус блокируется, когда кнопка спуска затвора нажата наполовину. Выберите этот режим для съемки неподвижных объектов.
- **AF-C** (Непрерывный АФ): Выполняется непрерывная фокусировка в соответствии с изменением расстояния до объекта, даже когда кнопка спуска затвора не нажата наполовину (учтите, что при этом увеличивается разряд батареи).
- **MF** (Ручной режим): Ручная фокусировка с помощью фокусирующего кольца. Поворачивайте кольцо влево для уменьшения расстояния фокусировки и вправо – для увеличения. Индикатор ручной фокусировки указывает, насколько расстояние фокусировки отстоит от расстояния до объекта в рамке фокусировки (красный индикатор соответствует расстоянию фокусировки, белый индикатор – глубине резкости или, другими словами, расстоянию перед и после точки фокусировки, которая должна быть в фокусе); также вы можете проверить фокус визуально в электронном видоискателе или на ЖК-мониторе. Выбирайте этот режим для ручного управления фокусировкой или в ситуациях, когда фотокамера не может сфокусироваться с помощью системы автофокусировки (📖 47).

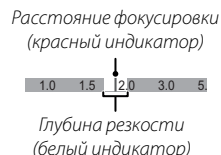
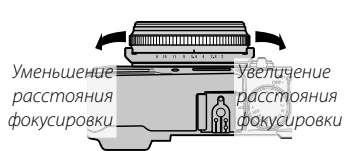
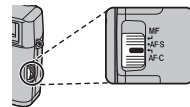

- ❖ Используйте опцию **ФОКУСИР. КОЛЬЦО** в меню настройки параметров, чтобы сменить направление вращения кольца фокусировки (📖 85).
- ❖ Фотокамера не может сфокусироваться, если кольцо фокусировки повернуто в положение за бесконечность.
- ❖ Чтобы сфокусироваться с помощью системы автофокусировки, нажмите кнопку **AFL/AEL**. Ее можно использовать для быстрой фокусировки на выбранном объекте в режиме ручной фокусировки.
- ❖ Фотокамера может отображать расстояние фокусировки в метрах или футах. Для выбора используемых единиц воспользуйтесь опцией **ЕДИНИЦЫ ШКАЛЫ ФОКУСИРОВКИ** (📖 85).



### ● Ручная фокусировка

Если для опции **MF ПРОВЕРКА ФОКУСА** в меню установки параметров (☰ 85) выбрана установка **ВКЛ**, то нажатием по центру клавиши управления, вы увеличите изображение в электронном видоискателе или на ЖК-дисплее, чтобы выполнить более точную фокусировку. Для перемещения в другие области кадра нажмите кнопку **AF** и поворачивайте диск управления.

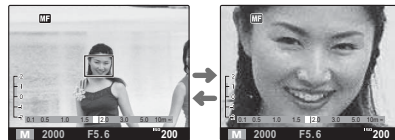

## Выбор рамки фокусировки

Когда для опции **РЕЖИМ AF** в меню съемки выбрано значение **ПО КАДРУ** и в качестве режима фокусировки выбран **AF-S**, в электронном видоискателе и на ЖК-дисплее можно выбрать одну из 49 точек фокусировки, а в оптическом видоискателе – одну из 25 точек, что позволяет скомпоновать снимок, расположив главный объект практически в любом месте кадра. Для выбора положения рамки фокусировки нажмите кнопку **AF** и воспользуйтесь диском управления (рамку фокусировки можно вернуть в центр, нажав **MENU/OK**).

- ⓘ После переключения на оптический видоискатель фотокамера будет выбирать рамку фокусировки, ближайшую к той, которая выбрана для электронного видоискателя или ЖК-дисплея.

Если вы компоуете кадр с помощью электронного видоискателя или ЖК-дисплея, вы можете выбрать размер рамки фокусировки для **AF-S**, нажав кнопку **AF** и затем нажав клавишу управления влево или вправо. Нажмите влево, чтобы уменьшить рамку до 50% или вправо, чтобы увеличить ее до 150%. Эта установка начинает действовать, когда вы отпускаете кнопку **AF**.

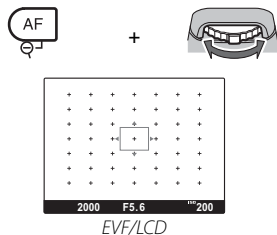
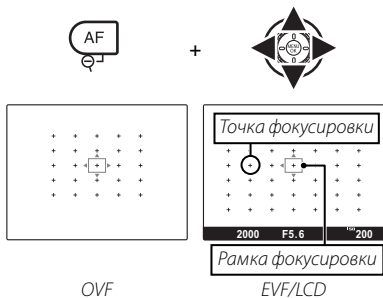

## Чувствительность

“Чувствительность” – это восприимчивость фотокамеры к свету. Выбирайте значения в диапазоне от **L (100)** (ISO 100) до **H (12800)** (ISO 12800). Высокие значения можно использовать для снижения размытия при плохом освещении, тогда как низкие значения позволяют снимать с более длинными выдержками и диафрагмами при ярком свете; учтите, однако, что на снимках, снятых с использованием высокой чувствительности, особенно **H (12800)**, может быть виден шум, тогда как при выборе **L (100)** уменьшается динамический диапазон. В большинстве ситуаций рекомендуется использовать значения от ISO 200 до ISO 6400.

**1** В режиме съемки нажмите **MENU/OK**, чтобы открыть меню съемки.

Нажмите диск управления вверх или вниз, чтобы выделить **ISO ISO** и нажмите **MENU/OK**.

По умолчанию опции ISO можно также открыть, нажав кнопку **Fn**.

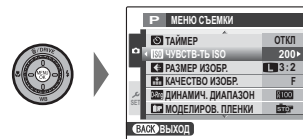

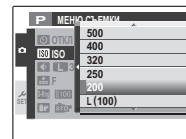
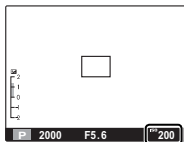

**2** Нажимайте диск управления вверх или вниз, чтобы выделить нужную опцию, и нажмите **MENU/OK** для подтверждения.



- Установка чувствительности не сбрасывается при выключении фотокамеры.
- Чувствительность **L (100)** и **H (12800)** меняются соответственно на ISO 200 и 6400 при установке качества изображения **RAW**, **FINE+RAW** или **NORMAL+RAW** (📖 56, 70). Более подробная информация по установкам, доступным вместе с **L (100)** и **H (12800)** приведена на стр. 120.
- Если для опции **ISO АВТОУПРАВЛ. ISO** в меню установки параметров выбрано значение **ВКЛ** (📖 84), фотокамера автоматически выбирает чувствительность, если с текущими настройками недостижима оптимальная экспозиция. Когда фотокамера показывает значение настройки, то, пока кнопка спуска затвора не будет нажата наполовину, будет отображаться текущее выбранное значение.

## Экспомер

Чтобы выбрать режим экспомера фотокамерой, нажмите кнопку **AE** и поворачивайте диск управления (если включен оптический видоискатель, вы также можете выбрать метод экспомера, нажав кнопку **AE**, и затем нажимая клавишу управления влево или вправо). Предусмотрены следующие опции:

Режим	Описание
 (МУЛЬТИ)	Фотокамера мгновенно определяет экспозицию на основе анализа композиции, цвета и распределения яркости. Рекомендуется в большинстве случаев.
 (ТОЧЕЧНЫЙ)	Фотокамера измеряет освещенность в зоне по центру кадра, эквивалентной 2% от общей площади. Рекомендуется, когда фон намного ярче или темнее, чем основной объект; из-за параллакса не рекомендуется, когда кадр komponуется с использованием оптического видоискателя.
 (СРЕДНЕВЗВЕШ.)	Экспозиция определяется усреднением по всему кадру. Этот режим обеспечивает одинаковую экспозицию при съемке нескольких кадров в одних и тех же условиях освещенности, особенно эффективен для пейзажей и портретов, когда снимаемые люди одеты в черную или белую одежду.

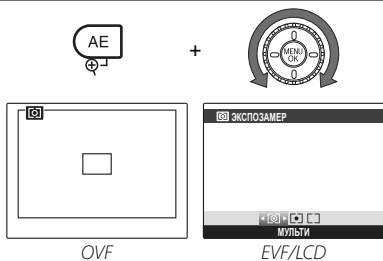

Эта установка начнет действовать, когда вы отпустите кнопку **AE**.

## Кнопка Fn

Функцию кнопки **Fn** можно выбрать, используя опцию **Fn КНОПКА Fn** в меню установки параметров (📖 83). Доступны следующие опции: предварительный просмотр глубины резкости (📖 26), автоспуск (📖 44), чувствительность (📖 51), размер изображения (📖 69), качество изображения (📖 70), динамический диапазон (📖 70), моделирование пленки (📖 54), ND-фильтр (📖 57), режим АФ (📖 71), видеозапись (📖 42) и пользовательские настройки (📖 55).

◆ Меню **Fn КНОПКА Fn** также можно открыть, если нажать и удерживать кнопку **Fn**.

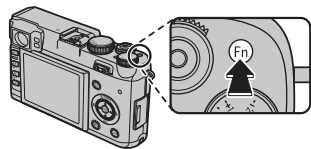

## Моделирование пленки

Эта функция служит для моделирования эффектов различных сортов фотопленки, включая черно-белую (с цветными фильтрами или без них).

1 В режиме съемки нажмите **MENU/OK**, чтобы открыть меню съемки.

Нажмите диск управления вверх или вниз, чтобы выделить **МОДЕЛИРОВ. ПЛЕНКИ** и нажмите **MENU/OK**.



2 Нажимайте диск управления вверх или вниз, чтобы выделить одну из перечисленных ниже опций, и нажмите **MENU/OK** для подтверждения.

Опция	Описание
(PROVIA/СТАНДАРТНЫЙ)	Стандартная цветопередача. Подходит для разнообразных объектов от портретов до пейзажей.
(Velvia/ЯРКИЙ)	Высококонтрастная палитра насыщенных цветов, подходящая для съемки природы.
(ASTIA/СЛАБАЯ)	Палитра мягких, менее насыщенных цветов.
(МОНОХРОМНЫЙ)	Съемка стандартных черно-белых фотографий.
(МОНОХР. + ЖЕЛТ.ФИЛЬТР)	Служит для съемки черно-белых изображений со слегка повышенным контрастом. При выборе этой установки также слегка снижается яркость тона неба.
(МОНОХР. + КРАСН.ФИЛЬТР)	Служит для съемки черно-белых изображений с повышенным контрастом. При выборе этой установки также снижается яркость тона неба.
(МОНОХР. + ЗЕЛЕН.ФИЛЬТР)	Смягчает тона кожи на черно-белых портретах
(СЕПИЯ)	Съемка фотографий с эффектом сепии.

❖ Опции моделирования пленки можно считать с настройками тона и резкости (📖 71).

## Сохранение настроек

Вы можете сохранить до трех наборов пользовательских настроек для часто встречающихся ситуаций. Сохраненные настройки можно вызвать, используя опцию **☑ ВYБЕР.ПОЛЬЗ.НАСТР** в меню съемки.

1 В режиме съемки нажмите **MENU/OK**, чтобы открыть меню съемки. Нажимайте диск управления вверх или вниз, чтобы выделить **☑ РЕД/СОХР.ПОЛ.НАСТР** и затем нажмите **MENU/OK**.



2 Выделите один из банков пользовательских настроек и нажмите **MENU/OK** для подтверждения. Настройте по желанию перечисленные ниже опции и нажмите **DISP/BACK** после завершения настройки: **ISO ЧУВСТВ-ТЬ ISO**, **D-Ring ДИНАМИЧ. ДИАПАЗОН**, **MP МОДЕЛИРОВ. ПЛЕНКИ**, **WB БАЛАНС БЕЛОГО**, **Color ЦВЕТ**, **L<sub>tone</sub> ТОН СВЕТОВ**, **S<sub>tone</sub> ТОН ТЕНЕЙ**, **\$ РЕЗКОСТЬ** и **☐ СНИЖЕНИЯ ШУМА**.



☛ Чтобы заменить настройки в выбранном банке текущими настройками фотокамеры, выберите **☑ СОХР. ТЕКУЩ.НАСТР** и нажмите **MENU/OK**.

3 Откроется диалог подтверждения; выделите **ДА** и нажмите **MENU/OK**.

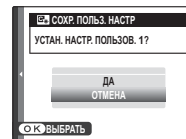

## Кнопка RAW

Нажмите кнопку **RAW** для включения или выключения режима качества изображения RAW для одного снимка. Если в настоящий момент для качества изображения выбрана установка JPEG, нажатием кнопки **RAW** временно выбирается опция эквивалентная JPEG+RAW. Если в настоящий момент выбрана опция JPEG+RAW, нажатием кнопки **RAW** выполняется временный выбор опции, эквивалентной JPEG, тогда как, если выбрана опция **RAW**, нажатием кнопки **RAW** временно выбирается режим **FINE**. После съемки кадра или повторного нажатия кнопки **RAW** происходит возврат к предыдущим установкам.

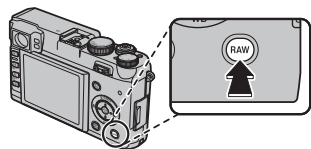

- ❖ Формат RAW представляет собой сырые, необработанные данные с сенсора изображения фотокамеры. Копии изображений RAW в формате JPEG можно создать, используя опцию **RAW КОНВЕРТАЦИЯ RAW** в меню просмотра, или же изображения RAW можно просматривать на компьютере с помощью программы RAW File Converter, устанавливаемой вместе с другим программным обеспечением с поставляемого в комплекте компакт-диска (📖 94, 96).
- ❖ Значения чувствительности **L (100)** и **H (12800)** недоступны при использовании качества изображения RAW (📖 51).
- ❖ Блокировка органов управления (📖 4) отключает кнопку **RAW**. Чтобы включить кнопку **RAW**, нажимайте **MENU/OK**, пока с экрана не исчезнет значок 🛡️.



## Нейтральный фильтр

Фотокамера оснащена нейтральным фильтром **Neutral Density (ND)**, который снижает экспозицию приблизительно на 3 EV. Это позволяет осуществлять съемку с более длинными выдержками и увеличенными диафрагмами в условиях яркого освещения, что делает возможным размытие движения или смягчение деталей фона без риска переэкспонирования.

**1** В режиме съемки нажмите **MENU/OK**, чтобы открыть меню съемки.

Нажмите диск управления вверх или вниз, чтобы выделить **ND ФИЛ.**  
**НЕЙТР.ПЛОТ** и нажмите **MENU/OK**.



**2** Нажмите диск управления вверх или вниз, чтобы выделить **ВКЛ** и нажмите **MENU/OK** для подтверждения.

# Просмотр фотографий

## Полнокадровый просмотр фотографий

Отснятые фотографии можно просматривать в электронном видоискателе или на ЖК-дисплее. При съемке важных фотографий сначала сделайте пробный снимок и проверьте результат.

Для просмотра снимков в полнокадровом режиме нажмите .

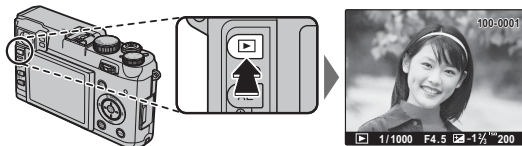

Нажимая диск управления влево или вправо, можно просмотреть дополнительные снимки. Нажмите селектор вправо, чтобы просмотреть снимки в порядке их съемки, или влево, чтобы просмотреть их в обратном порядке. Держите диск управления нажатым для быстрого перехода к нужному кадру.



❖ В режиме просмотра фотографии, сделанные другими фотокамерами, обозначаются значком  ("подарок").

### Избранное: Оценка изображений

Чтобы оценить текущее изображение, нажмите **DISP/BACK** и затем нажимайте диск управления вверх и вниз для выбора рейтинга от нуля до пяти звезд.

### Удаление фотографий

Для удаления текущего снимка нажмите диск управления вверх (). Откроется показанный ниже диалог.



Чтобы удалить изображение, выделите **ОК** и нажмите **MENU/OK**. Чтобы покинуть диалог без удаления изображения, выделите **ОТМЕНА** и нажмите **MENU/OK**.



❖ Изображения также можно удалять из меню воспроизведения ( 67).

### Создание копий изображений RAW в формате JPEG

Нажав на кнопку RAW во время просмотра, вы откроете опции преобразования RAW ( 68).

### Информация о снимке

Информацию о снимке можно просмотреть, нажав клавишу управления вправо.

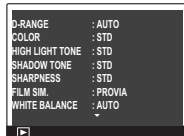

Нажмите клавишу управления влево или вправо для просмотра дополнительной информации.

- Активная точка фокусировки помечена значком "+".

### Увеличение в точке фокусировки

Нажмите по центру клавиши управления, чтобы увеличить изображение в точке фокусировки. Нажмите по центру клавиши управления снова, чтобы вернуться к полнокадровому просмотру.



### Увеличение во время просмотра

Нажмите , чтобы увеличить текущий снимок, или , чтобы уменьшить. При увеличении масштаба снимка, для просмотра участков изображения, которые не помещаются на дисплее в данный момент, можно использовать диск управления. Нажмите **DISP/BACK** или **MENU/OK**, чтобы выйти из режима увеличения.



Индикатор масштаба

В окне навигации видно, какая часть кадра отображается в данный момент

- Максимальный коэффициент масштабирования зависит от размера фотографии (📖 69). Увеличение при просмотре недоступно, если отображаются кадрированные копии или копии с измененным размером, сохраненные с размером **640**.

### **Многокадровый просмотр**

Чтобы изменить число отображаемых кадров, нажмите **Q**, когда снимок отображается в полнокадровом режиме.

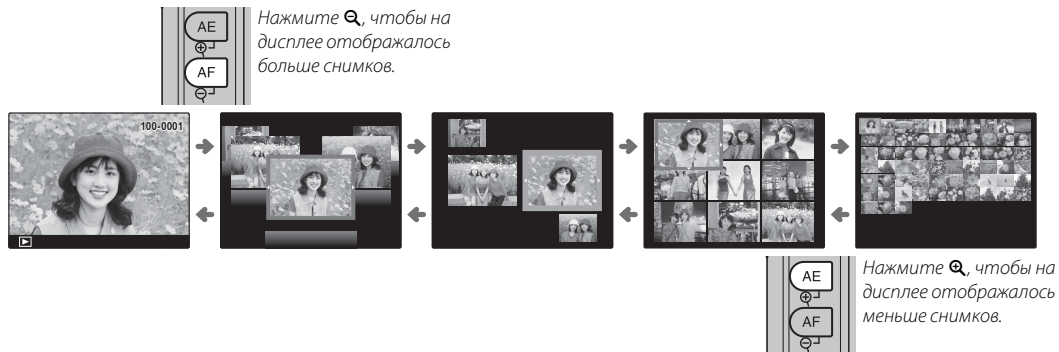

Используйте диск управления для выделения изображений и нажмите **MENU/OK**, чтобы просмотреть выделенное изображение в полнокадровом режиме. В девяти- и стокадровом режимах просмотра нажмите диск управления вверх или вниз для просмотра других снимков.

## Просмотр видеофрагментов

Во время воспроизведения видеофрагменты отображаются на ЖК-дисплее, как показано справа. При просмотре видеофрагмента могут выполняться следующие операции:

Операция	Описание
Запуск/пауза воспроизведения	<b>Нажмите диск управления вниз</b> , чтобы начать воспроизведение. Нажмите его снова, чтобы перейти в режим паузы. При временной остановке воспроизведения Вы можете нажать селектор влево или вправо для покадрового просмотра назад или вперед.
Завершение воспроизведения	<b>Нажмите диск управления вверх</b> , чтобы закончить воспроизведение.
Регулировка скорости	<b>Нажмите на диск управления влево или вправо</b> , чтобы выбрать скорость воспроизведения при просмотре. Скорость указана количеством стрелок (▶ или ◀).
Регулировка громкости	<b>Нажмите MENU/OK</b> , чтобы приостановить воспроизведение и вывести на дисплей индикатор громкости. Нажимайте диск управления вверх или вниз, чтобы отрегулировать громкость; нажмите <b>MENU/OK</b> снова, чтобы возобновить воспроизведение.

Во время просмотра на дисплее отображается индикатор хода воспроизведения.

- ① Не закрывайте динамик во время воспроизведения.
- ① Звук не проигрывается в бесшумном режиме.

Значок видео

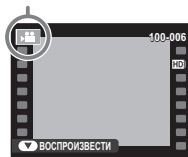

Индикатор процесса

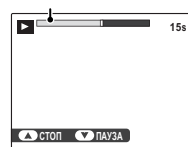



## Поиск снимков

Для поиска снимков следуйте приведенным ниже инструкциям.

- 1 В режиме просмотра нажмите **MENU/OK**, чтобы открыть меню просмотра. Нажмите диск управления вверх или вниз, чтобы выделить  **ПОИСК ИЗОБРАЖЕНИЯ** и нажмите **MENU/OK**.
- 2 Выделите нужную опцию и нажмите **MENU/OK**.

Опция	Описание
<b>ПО ДАТЕ</b>	Поиск по дате.
<b>ПО ЛИЦУ</b>	Поиск снимков, на которых есть лица.
<b>ПО ★ ИЗБРАННОМУ</b>	Поиск по оценке.
<b>ПО ТИПУ ДАННЫХ</b>	Поиск всех фотоснимков, всех видеофрагментов, всех снимков, полученных в режиме серийной съемки, или всех изображений RAW.
<b>ПО МЕТКЕ ВЫГРУЗКИ</b>	Поиск всех фотоснимков, выбранных для загрузки в указанное место назначения.





- 3 Выберите условие поиска. Будут найдены только снимки, удовлетворяющие параметру поиска. Чтобы удалить или защитить выделенные снимки или просмотреть выделенные снимки в режиме просмотра слайдов, нажмите **MENU/OK** и выберите одну из опций, которые показаны справа.
- 4 Чтобы завершить поиск, выберите **ВЫЙТИ ИЗ ПОИСКА**.

Опция	См. стр.
 <b>УДАЛИТЬ</b>	67
 <b>ЗАЩИТИТЬ</b>	76
 <b>СЛАЙД ШОУ</b>	75

## Помощь в создании фотоальбома

Создавайте альбомы из любимых фотографий.

### **Создание фотоальбома**

- 1 Выберите значение **НОВЫЙ АЛЬБОМ** для опции  **ПОМОЩЬ ФОТОАЛЬБ.** в меню просмотра ( 73) и выберите одну из перечисленных ниже опций:
  - **ВЫБРАТЬ ИЗ ВСЕХ:** Выбор из всех имеющихся фотографий.
  - **ВЫБРАТЬ ПОИСК ИЗОБР.:** Выберите фотографии из тех, что удовлетворяют заданным условиям поиска ( 62).
  - ❖ Для фотоальбомов нельзя выбирать ни фотографии размером  или меньше, ни видеорагменты.
- 2 Пролистывая снимки, нажимайте диск управления вверх, чтобы выбрать снимок или отменить выбор. Чтобы текущее изображение было помещено на обложку, нажмите диск управления вниз. Нажмите **MENU/OK**, чтобы выйти, когда создание альбома завершено.
  - ❖ Первое выбранное изображение будет помещено на обложку. Нажмите селектор вниз, чтобы выбрать другое изображение для обложки.
- 3 Выберите **ЗАВЕРШИТЬ ФОТОАЛЬБОМ** (чтобы выбрать все фотографии, или же все фотографии, соответствующие заданным условиям поиска, воспользуйтесь опцией **ВЫБРАТЬ ВСЕ**). Новый альбом будет добавлен к списку в меню помощи фотоальбома.
  - ① Фотоальбомы могут содержать до 300 изображений.
  - ① Фотоальбомы, не содержащие снимков, автоматически удаляются.

### **Просмотр фотоальбомов**

Выделите альбом в меню помощи фотоальбома и нажмите **MENU/OK**, чтобы открыть альбом, затем нажимайте диск управления влево или вправо для пролистывания и просмотра изображений.

### **Редактирование и удаление фотоальбомов**

Откройте альбом и нажмите **MENU/OK**. На дисплее появятся перечисленные ниже опции; выбрав нужную опцию, следуйте инструкциям на экране.

- **РЕДАКТИРОВАТЬ**: Редактирование альбома, как описано в разделе “Создание фотоальбома” ( 63).
- **СТЕРЕТЬ**: Удаление фотоальбома.

#### **Фотоальбомы**

Фотоальбомы можно скопировать на компьютер с помощью входящего в комплект поставки программного обеспечения MyFinePix Studio.



## Просмотр панорам

Если вы нажмете диск управления вниз, когда фотокамера отображает полный кадр, фотокамера будет показывать изображение слева направо. Нажмите диск управления вниз, чтобы приостановить или возобновить воспроизведение, или же нажмите диск вверх, чтобы вернуться к полнокадровому просмотру. Чтобы выполнять перемотку по одному кадру вперед или назад, нажмите диск управления влево или вправо, когда воспроизведение приостановлено.

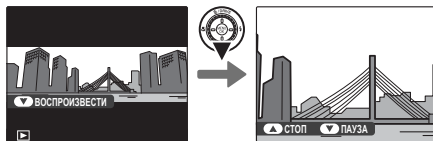

## Просмотр снимков, сделанных в одной серии

Когда снимок, сделанный в режиме непрерывной съемки отображается в полнокадровом режиме, первый снимок в текущей серии можно просмотреть, нажав диск управления вниз (просмотр в серийном режиме). Нажимайте диск вправо, чтобы просматривать снимки в порядке их съемки, или влево, чтобы просматривать их в обратном порядке. Держите диск в нажатом положении для быстрого перехода к нужному кадру. Нажмите **DISP/BACK**, чтобы выйти.

- ❖ Нажав на диск управления вправо, когда отображается последний снимок в серии, вы откроете первый снимок в серии; аналогично, нажав диск управления влево, когда отображается первый снимок в серии, вы откроете последний снимок.
- ❖ Операции удаления (📖 58), поворота (📖 77), защиты (📖 76) и копирования (📖 78), применяемые при просмотре снимков из серии применяются только к текущему снимку. Напротив, если эти операции применяются к снимку, полученному в режиме непрерывной съемки, который отображается в покадровом режиме просмотра, действие применяется ко всей серии.

### Серии, которые записаны в нескольких папках

Если серия распределена между несколькими папками, снимки в каждой из папок считаются отдельными сериями.

### Просмотр информации о фотосъемке

Чтобы просмотреть информацию о съемке для изображения, снятого в режиме непрерывной съемки, откройте его в режиме просмотра серии. Информацию о фотосъемке для изображений, снятых в режиме непрерывной съемки нельзя просматривать при покадровом просмотре.

*Положение в серии/общее количество снимков в серии*

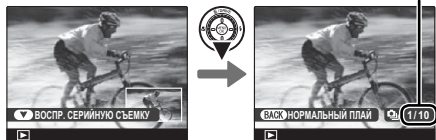

*Первый снимок в серии*

## Удаление фотографий

Опцию **УДАЛИТЬ** в меню просмотра можно использовать для удаления отдельных снимков, нескольких выделенных снимков или же всех снимков. *Учтите, что удаленные фотографии нельзя восстановить. Скопируйте важные фотографии на компьютер или другое устройство хранения данных прежде, чем приступить к удалению.*

Во время просмотра нажмите **MENU/OK**, чтобы открыть меню просмотра, затем нажмите диск управления вверх или вниз, чтобы выделить **УДАЛИТЬ** и нажмите вправо, чтобы открыть перечисленные ниже опции. Нажимайте диск вверх или вниз, чтобы выделить какую-либо опцию, и нажмите **MENU/OK** для подтверждения.

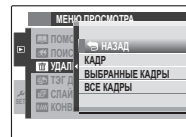

Опция	Описание
<b>КАДР</b>	Нажимайте диск управления влево или вправо для пролистывания снимков и нажимайте <b>MENU/OK</b> для удаления текущего снимка (диалог подтверждения не отображается)
<b>ВЫБРАННЫЕ КАДРЫ</b>	Выберите снимки и нажмите <b>MENU/OK</b> , чтобы выделить их или снять выделение (снимки, которые включены в фотоальбом и очередь печати, помечены значком <b>■</b> ). После завершения операции нажмите <b>DISP/BACK</b> , чтобы открыть диалог подтверждения, затем выделите <b>ДА</b> и нажмите <b>MENU/OK</b> .
<b>ВСЕ КАДРЫ</b>	Откроется диалог подтверждения; выделите <b>ДА</b> и нажмите <b>MENU/OK</b> , чтобы удалить все незащищенные снимки. Нажатие <b>DISP/BACK</b> отменяет удаление; учтите, что снимки, удаленные до нажатия этой кнопки, не могут быть восстановлены.

- ❖ Если вставлена карта памяти, снимки будут удаляться с карты памяти; в противном случае снимки будут удаляться из внутренней памяти.
- ❖ Защищенные изображения удалить нельзя. Если вы хотите их удалить, снимите с них защиту (📖 76).
- ❖ Если появляется сообщение о том, что выбранные снимки являются частью задания печати DPOF, нажмите **MENU/OK** для удаления этих снимков.

## Создание копий изображений RAW в формате JPEG

Вместе с изображениями RAW сохраняется информация о настройках фотокамеры отдельно от данных, полученных с сенсора изображений фотокамеры. С помощью опции **RAW КОНВЕРТАЦИЯ RAW** в меню просмотра вы можете создать копии изображений RAW в формате JPEG, используя другие опции настроек, перечисленные ниже. Исходные данные изображения не меняются, что позволяет обрабатывать изображение RAW множеством разных способов.

**1** Во время просмотра нажмите **MENU/OK**, чтобы открыть меню просмотра, затем нажимайте диск управления вверх или вниз, чтобы выделить **RAW КОНВЕРТАЦИЯ RAW** и нажмите **MENU/OK**, чтобы открыть настройки, перечисленные в таблице справа.

**2** Нажимайте диск управления вверх или вниз для выделения настройки и вправо – для ее выбора. Нажимайте диск вверх или вниз, чтобы выделить нужную опцию, и нажмите **MENU/OK** для подтверждения и возврата в список настроек. Повторите эти шаги для выбора дополнительных настроек.

**3** Нажмите кнопку **RAW** для предварительного просмотра копии JPEG. Нажмите **MENU/OK**, чтобы сохранить копию или нажмите **DISP/BACK** для возврата на шаг 2.

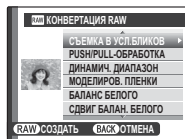

Настройка	Описание
<b>СЪЕМКА В УСЛ. БЛИКОВ</b>	Создайте копию JPEG с использованием настроек, действовавших в момент съемки кадра.
<b>PUSH/PULL-ОБРАБОТКА</b>	Настройка экспозиции от -1 EV до +3 EV с шагом в 1/3 EV (🗨 30).
<b>ДИНАМИЧ. ДИАПАЗОН</b>	Усиление деталей в светлых зонах для получения естественного контраста (🗨 70).
<b>МОДЕЛИР. ПЛЕНКИ</b>	Моделирование эффектов использования пленок различных типов (🗨 54).
<b>БАЛАНС БЕЛОГО</b>	Настройка баланса белого (🗨 35).
<b>СДВИГ БАЛАН. БЕЛОГО</b>	Тонкая настройка баланса белого (🗨 70).
<b>ЦВЕТ</b>	Настройка цветовой плотности (🗨 70).
<b>РЕЗКОСТЬ</b>	Усиление резкости или смягчение контуров (🗨 71).
<b>СНИЖЕНИЕ ШУМА</b>	Обработка копии для снижения пятнистости (🗨 71).
<b>ТОН СВЕТОВ</b>	Настройка светлых участков снимка (🗨 71).
<b>ТОН ТЕНЕЙ</b>	Настройка теней (🗨 71).
<b>ЦВЕТ.ПРОСТР.</b>	Выбор цветового пространства для цветопроизведения (🗨 86).

## Использование меню: Режим съемки

Меню съемки используется для выбора настроек для разнообразных условий съемки. Чтобы открыть меню режима съемки, нажмите **MENU/OK** в режиме съемки. Выделите пункты и нажмите диск управления вправо для просмотра опций, затем выделите нужную опцию и нажмите **MENU/OK**. Нажмите **DISP/BACK** для выхода после завершения настроек.



### Опции меню съемки

#### ТАЙМЕР

(по умолчанию ОТКЛ)

Служит для фотосъемки с автоспуском (📖 44).

#### ЧУВСТВ-ТЬ ISO

(по умолчанию 200)

Задаёт чувствительность фотокамеры к свету (📖 51).

#### РАЗМЕР ИЗОБР.

(по умолчанию L 3:2)

Выберите размер изображения и соотношение сторон для записи фотографий.

#### Соотношение сторон

Снимки с соотношением сторон 3:2 имеют те же пропорции, что и кадры 35 мм пленки, тогда как соотношение сторон 16:9 хорошо подходит для отображения на устройствах высокой четкости (HD).

**РАЗМЕР ИЗОБР.** не сбрасывается при выключении фотокамеры или выборе другого режима съемки.

Опция	Печать размером до
L 3:2	36 × 24 см
L 16:9	36 × 20 см
M 3:2	26 × 17 см
M 16:9	26 × 15 см
S 3:2	18 × 12 см
S 16:9	17 × 9 см

**КАЧЕСТВО ИЗОБР.**(по умолчанию **FINE**)

Выберите формат файла и степень сжатия. Выберите **FINE** (Высокое) или **NORMAL** (Нормальное) для записи изображений JPEG, **RAW** – для записи изображений RAW или же **FINE+RAW** или **NORMAL+RAW** для совместной записи JPEG и RAW. При выборе опций **FINE** и **FINE+RAW** используется меньшая степень сжатия JPEG для получения высококачественных изображений JPEG, тогда как с опциями **NORMAL** и **NORMAL+RAW** используется большая степень сжатия JPEG, что позволяет увеличить количество сохраняемых снимков.

**ДИНАМИЧ. ДИАПАЗОН**(по умолчанию **R100**)

Служит для настройки контраста. Выбирайте меньшие значения для увеличения контраста при съемке внутри помещения или под пасмурным небом, и более высокие значения – для уменьшения потери деталей в освещенных участках и в тенях при фотосъемке высококонтрастных сюжетов. Большие значения рекомендуются для сюжетов, где присутствует как солнечный свет, так и темные тени, или для таких высококонтрастных объектов, как солнечный свет на воде, ярко освещенные осенние листья, портреты на фоне голубого неба и белые предметы или люди в белой одежде; однако имейте в виду, что на фотографиях, снятых с высокой чувствительностью, может быть виден шум.

- ❖ Если выбран режим **АВТО**, то при нажатии кнопки спуска затвора наполовину будут отображаться установки выдержки и диафрагмы.
- ❖ Опция **R200 200%** доступна при чувствительности ISO 400 и выше, а **R400 400%** – при чувствительности ISO 800 и выше.

**МОДЕЛИРОВ. ПЛЕНКИ**(по умолчанию **Б1**)

Моделирование эффектов использования пленок различных типов (🗨 54).

**ФИЛ.НЕЙТР.ПЛОТ**(по умолчанию **ОТКЛ**)

Вы можете включить или выключить ND-фильтр (🗨 57).

**СДВИГ БАЛАН. БЕЛОГО**

Нажимайте диск управления вверх или вниз для тонкой настройки баланса белого по выбранной цветовой оси (**Red-Cyan** или **Blue-Yellow** – красный-голубой или синий-желтый) от +9 до -9 с шагом в единицу. Нажмите **MENU/OK** для подтверждения.

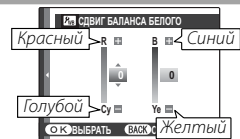
**Color ЦВЕТ**(по умолчанию **СТАНДАРТНАЯ**)

Настройка цветовой плотности.

**РЕЗКОСТЬ**(по умолчанию **СТАНДАРТ**)

Усиление резкости или смягчение контуров.

**ТОН СВЕТОВ**(по умолчанию **СТАНДАРТ**)

Выберите способ обработки светлых зон.

**ТОН ТЕНЕЙ**(по умолчанию **СТАНДАРТ**)

Выберите способ обработки теней.

**СНИЖЕНИЯ ШУМА**(по умолчанию **СТАНДАРТ**)

Служит для снижения шума на фотографиях, снятых с высокой чувствительностью.

**РЕЖИМ AF**(по умолчанию **ПО КАДРУ**)

Выберите способ выбора зоны автофокуса фотокамерой в режиме **AF-S**.

- **+** **МУЛЬТИ**: При нажатии кнопки затвора наполовину фотокамера определяет высококонтрастные объекты и автоматически выбирает область фокусировки.
- **☒** **ПО КАДРУ**: Выбор области фокусировки вручную (☞ 50).

**ВСПЫШКА**(по умолчанию **±0**)

Задайте яркость вспышки. Выбирайте значения в диапазоне от  $+2/3$  EV до  $-2/3$  EV. Учтите, что желаемые результаты могут быть недостижимы в зависимости от условий съемки и расстояния до объекта.

**ВНЕШНЯЯ ВСПЫШКА**(по умолчанию **ОТКЛ**)

Выберите **ВКЛ** при использовании дополнительной внешней вспышки стороннего производителя, которая установлена на горячем башмаке фотокамеры, или **ВКЛ (КОММАНДЕР)** для управления дополнительными удаленными внешними вспышками с помощью вспышки, встроенной в фотокамеру. При использовании дополнительных внешних вспышек FUJIFILM не требуется никаких регулировок.

- Более подробные сведения приведены в документации к внешней вспышке. Фотокамера может работать со вспышками, которые поддерживают функции настройки диафрагмы, внешнего экспомера и управления чувствительностью. Некоторые вспышки, специально предназначенные для других фотокамер, не подходят для использования.

### ВЫБЕР.ПОЛЬЗ.НАСТР

Служит для вызова настроек, сохраненных с помощью опции  РЕД/СОХР.ПОЛ.НАСТР.

### РЕД/СОХР.ПОЛ.НАСТР

Используется для сохранения настроек ( 55).

### ОТОБР.ПОЛЬЗ.НАСТР

Выберите элементы, отображаемые в оптическом видоискателе или в электронном видоискателе и на ЖК-дисплее ( 20). Отображаются перечисленные ниже элементы: сетка кадрирования (вы также можете выбрать тип сетки, как описано на стр. 86), виртуальный горизонт, расстояние автофокусировки (расстояние фокусировки всегда отображается в режиме ручной фокусировки), гистограмма, экспозиция (выдержка, диафрагма и чувствительность), коррекция экспозиции/индикатор экспозиции, экспозамер, режим вспышки, баланс белого, моделирование пленки, динамический диапазон, количество оставшихся кадров, размер и качество изображения и уровень заряда батареи. См. стр. 6–7 для определения местоположения этих элементов на экранах.

**1** Выделите **OVF** или **EVF/LCD** и нажмите **MENU/OK**.

**2** Нажимайте диск управления вверх или вниз, чтобы выделять параметры, и нажимайте **MENU/OK**, чтобы выбирать их или отказаться от выбора. Нажмите **DISP/BACK** для выхода после завершения настроек.

#### Виртуальный горизонт

При выборе **ЭЛЕКТРОННЫЙ УРОВЕНЬ** будет отображаться виртуальный горизонт. Фотокамера расположена ровно, когда две линии перекрываются.

 Виртуальный горизонт может не отображаться, если объектив фотокамеры направлен вверх или вниз.

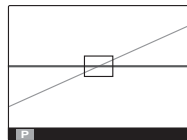



## Использование меню: Режим просмотра

Чтобы открыть меню просмотра, нажмите **MENU/OK** в режиме просмотра. Выделите пункты и нажмите диск управления вправо для просмотра опций, затем выделите нужную опцию и нажмите **MENU/OK**. Нажмите **DISP/BACK** для выхода после завершения настроек.



### Опции меню просмотра

#### ПОМОЩЬ ФОТОАЛЬБ.

Создание альбомов из любимых фотографий (📖 63).

#### ПОИСК ИЗОБРАЖЕНИЯ

Используется для поиска изображений (📖 62).

#### УДАЛИТЬ

Используется для удаления всех или выбранных изображений (📖 67).

## 📷 ТЭГ ДЛЯ ЗАГРУЗКИ

Выберите снимки для загрузки на YouTube или Facebook с помощью программы MyFinePix Studio (только Windows).

- 1 Используйте **YouTube**, чтобы выбрать видеофрагменты для загрузки на YouTube или **FACEBOOK** для выбора снимков и видеофрагментов для загрузки на Facebook.
  - 2 Нажимайте диск управления влево или вправо, чтобы открывать изображения, и нажимайте **MENU/OK**, чтобы выбирать их или отказаться от выбора. Нажмите **DISP/BACK** для выхода после выбора всех желаемых изображений.
- 🔹 Для загрузки на YouTube доступны только видеофрагменты.
  - 🔹 Во время просмотра выбранные изображения помечаются индикаторами 📺 **YouTube** и 📘 **FACEBOOK**.
  - 🔹 Выберите **ВОССТАНОВИТЬ ВСЕ**, чтобы отменить выбор всех изображений. Если количество изменяемых изображений слишком большое, на дисплее появится сообщение во время этой операции. Нажмите **DISP/BACK** для выхода до окончания операции.

### 📷 Загрузка изображений (только Windows)

Выбранные снимки можно загрузить с помощью опции **YouTube/ Facebook Upload** (Загрузка в YouTube/Facebook) в программе MyFinePix Studio. Сведения об установке программы MyFinePix Studio и подключении фотокамеры к компьютеру приведены в разделе "Просмотр снимков на компьютере" (📖 94).

Выберите с помощью  
фотокамеры

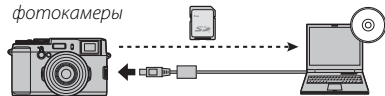

Загрузите с  
компьютера

**СЛАЙД ШОУ**

Вы можете просматривать снимки в режиме автоматической демонстрации слайдов. Выберите тип слайд шоу и нажмите **MENU/OK**, чтобы начать. В любой момент во время показа слайдов нажмите **DISP/BACK** для просмотра справки на дисплее. Слайд-шоу можно закончить в любой момент нажатием кнопки **MENU/OK**.

Опция	Описание
<b>НОРМАЛЬНОЕ</b>	Нажмите диск управления влево или вправо, чтобы перейти к предыдущему или к следующему кадру.
<b>БОЛЕЕ ЧЕТКО</b>	Выберите <b>БОЛЕЕ ЧЕТКО</b> для более плавной смены кадров.
<b>НОРМАЛЬНОЕ</b>	Как описано выше, за исключением автоматического увеличения лиц фотокамерой.
<b>БОЛЕЕ ЧЕТКО</b>	
<b>МУЛЬТИ</b>	Отображение нескольких снимков одновременно.

Во время слайд-шоу фотокамера не отключается автоматически.

**RAW КОНВЕРТАЦИЯ RAW**

Создание копий изображений RAW в формате JPEG (68).

**УДАЛ. ЭФ. КРАСН. ГЛАЗ**

Служит для устранения эффекта красных глаз с портретов. Фотокамера производит анализ изображения; при обнаружении эффекта красных глаз фотография будет обработана с созданием копии с подавлением эффекта красных глаз.

- 1 Откройте нужную фотографию.
- 2 Выберите в меню просмотра **УДАЛ. ЭФ. КРАСН. ГЛАЗ**.
- 3 Нажмите **MENU/OK**.

- Эффект красных глаз может не быть удален, если фотокамера не обнаруживает лицо или лицо снято в профиль. Результаты могут зависеть от сюжета. Эффект красных глаз нельзя удалить с фотографий, которые уже были обработаны с использованием функции удаления эффекта красных глаз, или с фотографий, сделанных на других устройствах.
- Время обработки изображения зависит от количества обнаруженных лиц.
- Копии, создаваемые функцией **УДАЛ. ЭФ. КРАСН. ГЛАЗ** помечаются при просмотре значком
- Функцию удаления эффекта красных глаз нельзя применять к изображениям RAW.

## ЗАЩИТИТЬ



Служит для защиты снимков от случайного удаления. Выделите одну из перечисленных ниже опций и нажмите **MENU/OK**.

- **КАДР**: Защищает выбранные снимки. Нажимайте диск управления влево или вправо для просмотра изображений, и нажимайте **MENU/OK**, чтобы выбирать их или отказаться от выбора. Нажмите **DISP/BACK** для выхода после завершения операции.
- **ВЫБРАТЬ ВСЕ**: Защищает все снимки.
- **ВОССТАНОВИТЬ ВСЕ**: Снимает защиту со всех снимков.

ⓘ Защищенные фотографии будут удалены при форматировании карты памяти или внутренней памяти (📖 81).

## КАДРИРОВАНИЕ

Создает копию текущего снимка с измененным размером.

- 1 Откройте нужную фотографию.
  - 2 Выберите в меню просмотра  **КАДРИРОВАНИЕ**.
  - 3 С помощью кнопок  и  увеличивайте или уменьшайте изображение, а нажимая диск управления вверх, вниз, влево или вправо, перемещайте изображение, пока на экране не будет отображаться нужная часть снимка.
  - 4 Нажмите **MENU/OK**, чтобы открыть диалог подтверждения.
  - 5 Снова нажмите **MENU/OK**, чтобы сохранить обрезанную копию в отдельном файле.
- 👉 Чем больше вырезанная область, тем больше размер копии; все копии имеют соотношение сторон 3:2. Если размер полученной копии будет равен **640**, **OK** отображается желтым.



## ИЗМЕНИТЬ РАЗМЕР

Создает копию текущего снимка с измененным размером.

- 1 Откройте нужную фотографию.
  - 2 Выберите в меню просмотра  **ИЗМЕНИТЬ РАЗМЕР**.
  - 3 Выделите нужный размер и нажмите **MENU/OK**, чтобы открыть диалог подтверждения.
  - 4 Снова нажмите **MENU/OK**, чтобы сохранить копию с измененным размером в отдельном файле.
- ◆ Доступные размеры различаются в зависимости от размера исходного снимка.

## ПОВОРОТ КАДРА





Поворот снимков.

- 1 Откройте нужную фотографию.
  - 2 Выберите в меню просмотра  **ПОВОРОТ КАДРА**.
  - 3 Нажмите диск управления вниз, чтобы повернуть изображение на 90° по часовой стрелке, и вверх, чтобы повернуть на 90° против часовой стрелки.
  - 4 Нажмите **MENU/OK**. Фотография автоматически будет отображаться в выбранной ориентации во время просмотра на фотокамере.
- ◆ Защищенные фотографии поворачивать нельзя. Прежде чем повернуть снимок, снимите с него защиту (🗨 76).
- ◆ Фотокамера может не поворачивать фотографии, снятые на других устройствах.
- ◆ Кадры, снятые с использованием опции  **АВТОПОВ.-ПРОСМ.** во время просмотра автоматически отображаются в правильной ориентации (🗨 87).

## КОПИРОВАТЬ

Служит для обмена изображениями между внутренней памятью и картой памяти.

1 Выделите одну из перечисленных ниже опций и нажмите диск управления вправо.

-  **ВСТР. П-ТЬ** →  **КАРТА**: Копирует фотографии из внутренней памяти на карту памяти.
-  **КАРТА** →  **ВСТР. П-ТЬ**: Копирует фотографии с карты памяти во внутреннюю память.

2 Выделите одну из перечисленных ниже опций и нажмите **MENU/OK**.

- **КАДР**: Копирует выбранные снимки. Нажимайте диск управления влево или вправо, чтобы открывать изображения, и нажмите **MENU/OK**, чтобы скопировать текущее изображение.
- **ВСЕ КАДРЫ**: Копирование всех снимков.

- ◆ Копирование прекращается, когда полностью заполняется память, куда производится копирование.
- ◆ Информация печати DPOF не копируется ( 91).

## РАСПЕЧАТАТЬ (DPOF)

Служит для выбора фотографий для печати на устройствах совместимых со стандартами DPOF- и PictBridge ( 90, 91).

## СООТНОШЕНИЕ

Служит для выбора способа отображения фотографий с соотношением сторон 3:2 на устройствах высокой четкости (HD) (эта опция доступна только при подключении кабеля HDMI). Выберите 16:9 для вывода изображения таким образом, чтобы оно было обрезано сверху и снизу и заполняло весь экран, или же 3:2 – для вывода изображения с черными полосами по бокам.

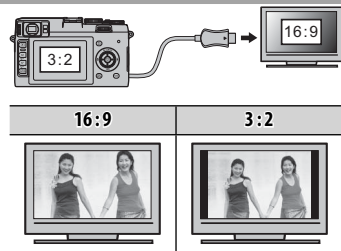

# Меню установки параметров

## Использование меню установки параметров

### 1 Откройте меню установки параметров.

1.1 Нажмите **MENU/OK**, чтобы открыть меню текущего режима.



1.2 Нажмите диск управления влево, чтобы выделить закладку текущего меню.



1.3 Нажмите диск управления вниз, чтобы выделить  SET.



Закладка

1.4 Нажмите диск управления вправо и переместите курсор в меню установки параметров.



### 2 Выберите настройки.

Выделите пункты и нажмите диск управления вправо для просмотра опций, затем выделите нужную опцию и нажмите **MENU/OK**. Нажмите **DISP/BACK** для выхода после завершения настроек.

## **Опции меню установки параметров**

### ДАТА/ВРЕМЯ

Настройте часы фотокамеры (🗨 17).

### РАЗН. ЧАСОВ

(по умолчанию )

Во время путешествия пользуйтесь этой опцией для мгновенного переключения часов фотокамеры со времени вашего часового пояса на местное время в месте вашего пребывания. Чтобы указать разницу во времени между местным и домашним часовым поясом:

- 1 Выделите **← МЕСТНОЕ** и нажмите диск управления вправо.
- 2 Воспользуйтесь диском управления, чтобы выбрать разницу во времени между местным часовым поясом и часовым поясом у Вас дома. Нажмите **MENU/OK** для выхода после завершения настроек.

Чтобы установить часы фотокамеры на местное время, выделите **← МЕСТНОЕ** и нажмите **MENU/OK**. Чтобы установить часы на время вашего домашнего часового пояса, выберите **→ ДОМ**. Если выбрана опция **← МЕСТНОЕ**, в течение трех секунд после включения фотокамеры будет отображаться **←**.

### 言語/LANG.

Выберите язык (🗨 17).

### БЕСШУМНЫЙ

(по умолчанию **ОТКЛ**)

Выберите **ВКЛ**, чтобы отключить динамик, вспышку и лампу подсветки в ситуациях, когда звуки и свет от фотокамеры могут быть нежелательными.

### ВОССТАНОВИТЬ

Сбрасывает все настройки, кроме **🕒 ДАТА/ВРЕМЯ**, **🕒 РАЗН. ЧАСОВ** и **🎨 ЦВЕТ ФОНА**, на значения по умолчанию. Нажмите диск управления вправо, чтобы открыть диалог подтверждения, затем выделите **ДА** и нажмите **MENU/OK**.



## ФОРМАТ-ВАТЬ

Если в фотокамеру вставлена карта памяти, то эта опция производит форматирование карты памяти. При отсутствии карты памяти в фотокамере эта опция производит форматирование внутренней памяти. Выберите **ДА**, чтобы начать форматирование.

- ⓘ При форматировании карты памяти или внутренней памяти все данные, включая защищенные фотографии, будут удалены. Обязательно скопируйте важные файлы на компьютер или другое устройство хранения данных.
- ⓘ Не открывайте крышку отсека батареи в процессе форматирования.

## ОТОБР. ИЗОБ.

(по умолчанию **1,5 СЕК**)

Выберите время отображения снимка на экране после съемки. Цвета могут слегка отличаться от таковых на окончательном изображении, а при высокой чувствительности может быть виден пятнистый “шум”.

Опция	Описание
<b>ПОРЯД</b>	Снимки отображаются до тех пор, пока не будет нажата кнопка <b>MENU/OK</b> , или пока не будет нажата наполовину кнопка спуска затвора. Для увеличения в активной точке фокусировки нажмите в центре клавиши управления; нажмите снова, чтобы отменить увеличение.
<b>1,5 СЕК</b>	Снимки отображаются три секунды ( <b>3 СЕК</b> ) или 1,5 секунды ( <b>1,5 СЕК</b> ), или пока кнопка спуска затвора нажата наполовину.
<b>3 СЕК</b>	
<b>ОТКЛ</b>	Снимки не отображаются после съемки.

- ❖ **ОТКЛ** не действует в режиме непрерывной съемки.

**№1 НОМЕР КАДРА**

(по умолчанию **ЗАМ**)

Новые снимки сохраняются в файлах изображений с использованием 4-значного номера файла, который получается прибавлением единицы к последнему использованному номеру файла. Номер файла отображается при просмотре кадров, как показано на рисунке справа. Опция **НОМЕР КАДРА** определяет, сбрасывается ли нумерация файлов на 0001, когда вставляется новая карта памяти, форматируется текущая карта памяти или внутренняя память.

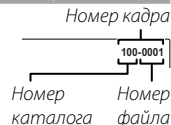

Опция	Описание
<b>ЗАМ</b>	Нумерация продолжается с последнего использованного номера файла или первого свободного номера файла, в зависимости от того, что больше. Выберите эту опцию для уменьшения количества снимков с дублирующимися именами файлов.
<b>ЗАМЕНА</b>	Нумерация сбрасывается на 0001 после форматирования или вставки новой карты памяти.

- ❖ Если номер кадра достигает 999-9999, спуск затвора будет заблокирован (📖 111).
- ❖ При выборе **ВОССТАНОВИТЬ** (📖 80) для опции **НОМЕР КАДРА** устанавливается значение **ЗАМ**, но сброса номера файла не происходит.
- ❖ Номера кадров, сделанных другими фотокамерами, могут иметь другую структуру.

**🔊 УРОВ. ГРОМКОСТИ**

(по умолчанию **🔊 1**)

Служит для настройки громкости звуков, издаваемых при задействовании органов управления фотокамерой. Выберите **OFF** (бесшумно), чтобы отключить звуки органов управления.

**🔊 ГРОМК. ЗАТВ.**

(по умолчанию **🔊 1**)

Служит для настройки громкости звука, издаваемого при спуске затвора. Выберите **OFF** (бесшумно), чтобы отключить звуки органов управления.

**🎵 ЗВУК ЗАТВОРА**

(по умолчанию **🎵 1 РЕЖИМ 1**)

Выберите звук, издаваемый затвором (📖 22).

**🔊 ГРОМК. ВОСП.**

(по умолчанию **7**)

Служит для регулировки громкости при воспроизведении видео.

 **ЯРКОСТЬ LCD**

(по умолчанию **0**)

Регулирует яркость дисплея.

 **АВТО ВЫКЛ.**

(по умолчанию **2 МИН**)

Служит для выбора временного интервала, после которого фотокамера автоматически отключается, если не выполняются никакие действия. Чем короче интервал, тем меньше расходуется заряд батареи; если выбрана опция **ВЫКЛ**, фотокамеру необходимо выключать вручную. Имейте в виду, что в некоторых случаях фотокамера выключается автоматически, даже если выбрана опция **ОТКЛ**.

 **ЭК.РЕЖ.ВИДОИСК**

(по умолчанию **ОТКЛ**)

Выберите **ВКЛ**, чтобы уменьшить разряд батареи, приблизительно удвоив количество снимков, которые можно сделать после зарядки (📖 23).

 **РЕЖ.БЫСТР.ВКЛ.**

(по умолчанию **ОТКЛ**)

Выберите **ВКЛ**, чтобы уменьшить время, необходимое для возобновления работы фотокамеры после выключения, приблизительно до 0,7 сек. (📖 23).

 **КНОПКА Fn**

(по умолчанию **ISO ЧУВСТВ-ТЬ ISO**)

Выберите функцию кнопки **Fn** (📖 53).

### ISO АВТОУПРАВЛ. ISO

Выберите, будет ли фотокамера автоматически подстраивать чувствительность, если с текущими настройками недостижима оптимальная экспозиция. После выбора **ISO АВТОУПРАВЛ. ISO** отображаются установки, перечисленные в таблице ниже; нажимайте диск управления вверх или вниз, чтобы выделить какую-либо из установок и нажмите диск вправо, чтобы открыть опции для выделенного пункта, затем выделите нужную опцию, и нажмите **MENU/OK**.

Когда функция **АВТОУПРАВЛ. ISO** включена, верхний предел чувствительности фиксируется с использованием значения, установленного для **МАКС. ЧУВСТВИТ.** Фотокамера не превысит этого значения, даже если в результате снимок будет недоэкспонированным.

Опция	Описание	По умолчанию
<b>АВТОУПРАВЛ. ISO</b>	Если выбрано значение <b>ВКЛ</b> , фотокамера автоматически выбирает чувствительность, если с текущими настройками недостижима оптимальная экспозиция.	<b>ВКЛ</b>
<b>МАКС. ЧУВСТВИТ.</b>	Выберите верхний предел автоматически устанавливаемой чувствительности ISO 400, 800, 1600 и 3200 (нижний предел автоматически устанавливается на ISO 200).	<b>800</b>
<b>МИН.СКОР.ЗАТВОРА</b>	Когда диск выдержек повернут в положение <b>A</b> и для опции <b>АВТОУПРАВЛ. ISO</b> выбрано значение <b>ВКЛ</b> , фотокамера выбирает чувствительность только таким образом, чтобы предотвратить установку выдержек длиннее этого значения.	<b>1/60сек</b>

- ❖ В режиме автоэкспозиции с приоритетом выдержки или ручной экспозиции фотокамера автоматически настраивает чувствительность, если оптимальная экспозиция недостижима с использованием выдержки, установленной пользователем.
- ❖ При использовании вспышки чувствительность автоматически устанавливается на уровне, обеспечивающем оптимальную работу вспышки.
- ❖ Выдержка, диафрагма и текущая чувствительность отображаются, когда кнопка спуска затвора нажата наполовину.

### УДАЛ. ЭФ. КРАСН. ГЛАЗ

(по умолчанию **ОТКЛ**)

Выберите **ВКЛ**, чтобы устранить эффект красных глаз, вызванный использованием вспышки.

- ❖ Удаление эффекта красных глаз происходит только в том случае, если определяется лицо.
- ❖ Функция удаления эффекта красных глаз не применима к изображениям RAW.

**AF- ПОДСВЕТКА АФ**

(по умолчанию **ВКЛ**)

Если выбрана опция **ВКЛ**, будет загораться лампа подсветки автофокуса для облегчения фокусировки.

- ◆ Лампа подсветки АФ автоматически выключается в бесшумном режиме.
- ⓘ В некоторых случаях фотокамера не может сфокусироваться с помощью лампы подсветки автофокуса. Если фотокамера не может сфокусироваться в режиме макросъемки, попробуйте увеличить расстояние до объекта.
- ⓘ Не светите лампой подсветки автофокуса в глаза снимаемого человека.

**AEL- РЕЖ.БЛОКИР.АЭ/АФ**

(по умолчанию **ВКЛ.БЛОК.АЭ/АФ НАЖ**)

Если выбрана опция **ВКЛ.БЛОК.АЭ/АФ НАЖ**, экспозиция и/или фокус блокируются при нажатии кнопки **AFL/AEL**. Если выбрана опция **ПЕРЕКЛ.БЛОК.АЭ/АФ**, экспозиция и/или фокус будут блокироваться при нажатии кнопки **AFL/AEL** и будут оставаться заблокированными до повторного нажатия этой кнопки.

**AEL- КНОПКА БЛОК.АЭ/АФ**

(по умолчанию **ТОЛЬКО БЛОК. АЭ**)

Выберите функцию кнопки **AFL/AEL** (🗨 46).

**MF- ПРОВЕРКА ФОКУСА**

(по умолчанию **ВКЛ**)

Если выбрано **ВКЛ**, то при нажатии в центре клавиши управления в режиме ручной фокусировки центр кадра будет увеличен на экране для облегчения фокусировки (🗨 48, 49).

**Q- ФОКУСИР. КОЛЬЦО**

(по умолчанию **↻ ПО ЧАС.СТРЕЛ.**)

Выберите направление, в котором кольцо фокусировки поворачивается для увеличения расстояния фокусировки.

**mm- ЕДИНИЦЫ ШКАЛЫ ФОКУСИРОВКИ**

(по умолчанию **МЕТРЫ**)

Выберите единицы измерения, используемые для индикатора расстояния фокусировки (🗨 6, 7).

**РАМКА КАДРИР.**

(по умолчанию **КОМП. СЕТКА 9**)

Выберите тип сетки кадрирования, отображаемой в режиме съемки.

<b>КОМП. СЕТКА 9</b>	<b>КОМП. СЕТКА 24</b>	<b>HD КАДР</b>
		
<p>Помогает составить композицию по “правилу одной трети”.</p>	<p>Сетка шесть на четыре.</p>	<p>Кадрируйте снимки HD по шаблону обрезки, отмеченному линиями сверху и снизу дисплея.</p>

**ЦВЕТ.ПРОСТР.**

(по умолчанию **sRGB**)

Выберите цветовую гамму для цветовоспроизведения.

<b>Опция</b>	<b>Описание</b>
<b>sRGB</b>	Рекомендуется в большинстве случаев.
<b>Adobe RGB</b>	Предназначено для коммерческой печати.

**СНИЖ.ШУМ.ДЛ.ЭКСП**

(по умолчанию **ВКЛ**)

Выберите **ВКЛ**, чтобы уменьшить пятнистость при длительных экспозициях (📖 29).

**SOXP.OРИГ.КАДРА**

(по умолчанию **ОТКЛ**)

Выберите **ВКЛ** для сохранения необработанных копий изображений при использовании опции **УДАЛ. ЭФ. КРАСН. ГЛАЗ**.

**АВТОПОВ.-ПРОСМ.**

(по умолчанию **ВКЛ**)

Выберите **ВКЛ**, чтобы автоматически поворачивать “вертикальные” (в портретной ориентации) снимки при просмотре.

**ЦВЕТ ФОНА**

Служит для выбора цветовой схемы.

**ПОДСКАЗКИ**

(по умолчанию **ВКЛ**)

Выберите, отображать ли подсказки на экране.

**КОРРЕКТ.РАМКА АФ**

(по умолчанию **ОТКЛ**)

Если выбрана установка **ВКЛ** при фокусировке с расстояния около 80 см на дисплее в оптическом видоискателе добавляется вторая рамка фокусировки. Рамка фокусировки для текущего расстояния фокусировки отображается зеленым, когда кнопка спуска затвора нажата наполовину.

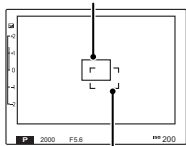
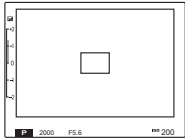
	<b>ВКЛ</b>	<b>ОТКЛ</b>
<b>Рамка фокусировки</b>	<p><i>Рамка фокусировки для фокусировки на бесконечном расстоянии</i></p>  <p><i>Рамка фокусировки для фокусировки на расстоянии около 80 см</i></p>	

### Просмотр фотографий на телевизоре

Для совместного просмотра фотографий подключите фотокамеру к телевизору с помощью кабеля HDMI (приобретается отдельно у сторонних поставщиков; телевизор используется только для просмотра, режим съемки недоступен).

- 1 Выключите фотокамеру.
- 2 Подключите кабель, как показано ниже.



- 3 Проследите, чтобы соединители были вставлены до упора.
  - 4 Настройте телевизор на входной канал HDMI. Более подробные сведения приведены в документации к телевизору.
  - 4 Включите фотокамеру и нажмите кнопку . Дисплей фотокамеры выключается, и фотографии и видеоснимки воспроизводятся на экране телевизора. Имейте в виду, что регулятор громкости фотокамеры не влияет на громкость звука, воспроизводимого на телевизоре. Используйте регуляторы громкости телевизора для настройки громкости воспроизводимого звука.
- ◆ Кабель USB не может быть использован, когда подключен кабель HDMI.
  - ◆ Некоторые телевизоры могут в течение короткого времени отображать черный экран в начале воспроизведения видео.



## Печать фотографий через USB

Если принтер поддерживает интерфейс PictBridge, то фотокамеру можно подсоединить непосредственно к принтеру, а фотографии можно будет печатать без предварительного их копирования на компьютер. Имейте в виду, что в зависимости от принтера могут поддерживаться не все описанные ниже функции.



### Подключение фотокамеры

- 1 Подсоедините входящий в комплект USB-кабель, как показано на рисунке, и включите принтер.

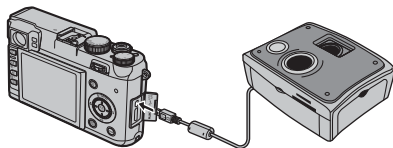

- 2 Включите фотокамеру и нажмите кнопку . На мониторе появится сообщение **USB**, а после него откроется экран PictBridge, показанный справа.

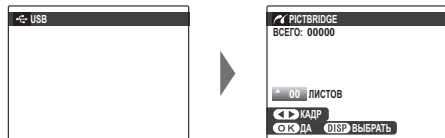

### Печать выбранных фотографий

- 1 Нажмите селектор влево или вправо, чтобы показать фотографию, которую Вы хотите напечатать.



◆ Чтобы напечатать один экземпляр выбранного снимка, перейдите на шаг 3.

- 2 Нажмите селекторную кнопку вверх или вниз для выбора количества экземпляров (до 99). Повторите шаги 1–2, чтобы выбрать другие фотографии.



- 3 Нажмите **MENU/OK**, чтобы открыть диалог подтверждения.

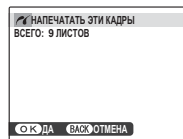

- 4 Нажмите **MENU/OK** для начала печати.





- ❖ Фотографии можно печатать из внутренней памяти или с карты памяти, которая форматировалась в фотокамере.
- ❖ Размер страницы, качество печати и настройки полей определяются настройками принтера.

#### Печать даты фотосъемки

Для печати на фотографиях даты фотосъемки, нажмите **DISP/BACK** на экране PictBridge и выберите **ПЕЧАТЬ С ДАТОЙ**  (для печати фотографии без даты съемки, выберите **ПЕЧАТЬ БЕЗ ДАТЫ**). Прежде чем приступить к съемке, обязательно установите в фотокамере правильную дату и время. Некоторые принтеры не поддерживают функцию печати даты. Смотрите руководство по эксплуатации принтера для получения подробностей.

#### Печать задания печати DPOF

Далее описана печать задания, созданного с помощью опции  **РАСПЕЧАТАТЬ (DPOF)** в меню просмотра ( 91):

- 1 Нажмите **DISP/BACK** на экране PictBridge, чтобы открыть меню PictBridge.
- 2 Нажмите диск управления вверх или вниз, чтобы выделить  **ПЕЧАТЬ DPOF**.

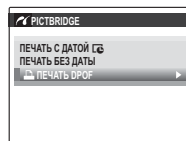

- 3 Нажмите **MENU/OK**, чтобы открыть диалог подтверждения.

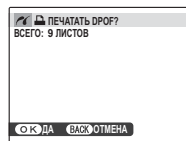

- 4 Нажмите **MENU/OK** для начала печати.



### Во время печати

Во время печати отображается сообщение, показанное справа. Нажмите **DISP/BACK** для отмены печати до завершения печати всех снимков (в зависимости от типа принтера печать может остановиться до того, как будет напечатан текущий снимок).

Если печать прервалась, выключите фотокамеру и затем включите ее снова.

### Отключение фотокамеры

Убедитесь в том, что показанное выше сообщение не отображается, после чего выключите фотокамеру. Отсоедините кабель USB.



### Создание задания печати DPOF



Опция **РАСПЕЧАТАТЬ (DPOF)** в меню просмотра может использоваться для создания цифрового “задания печати” для принтеров, совместимых со стандартом PictBridge, или устройств, которые поддерживают DPOF.

### DPOF

DPOF (Digital Print Order Format) – это стандарт, позволяющий печатать фотографии с использованием “задания печати”, сохраненного во встроенной памяти или на карте памяти. Задание печати содержит сведения о том, какие фотографии необходимо печатать и количество экземпляров каждой из этих фотографий.



## ■ С ДАТОЙ / БЕЗ ДАТЫ

Для изменения задания печати DPOF выберите  **РАСПЕЧАТАТЬ (DPOF)** в меню просмотра и нажмите диск управления вверх или вниз, чтобы выделить **С ДАТОЙ ** или **БЕЗ ДАТЫ**.

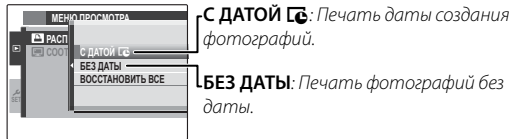

- 1 Нажмите диск управления влево или вправо для отображения фотографий, которые вы хотите добавить или исключить из задания печати.



- 2 Нажмите диск управления вверх или вниз для выбора количества экземпляров (до 99). Чтобы удалить фотографию из задания печати, нажимайте диск управления вниз до тех пор, пока количество экземпляров не будет равно 0.

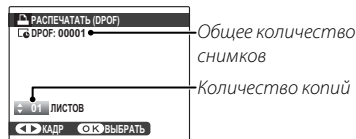

- 3 Повторите шаги 1–2 для завершения создания задания печати. Нажмите **MENU/OK** для сохранения всех изменений параметров задания печати или **DISP/BACK** для выхода без изменения задания печати.
- 4 Общее количество снимков отображается на экране. Для выхода нажмите **MENU/OK**.



Снимки текущего задания печати при просмотре помечены значком .



## ■ ОТМЕНИТЬ ВСЕ

Для отмены текущего задания печати выберите **ВОССТАНОВИТЬ ВСЕ** для опции **РАСПЕЧАТАТЬ (DPOF)**. Откроется показанный справа диалог подтверждения; для удаления всех фотографий из задания нажмите **MENU/OK**.

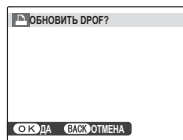

- ❖ Извлеките карту памяти, чтобы создать или изменить задание печати для фотографий из внутренней памяти.
- ❖ Задания печати могут содержать не более 999 фотографий.
- ❖ Если карта памяти содержит задание печати созданное другой фотокамерой, вы увидите на экране сообщение, показанное справа. Для отмены задания печати нажмите **MENU/OK**; порядок создания нового задания печати описан выше.

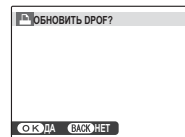

## Просмотр изображений на компьютере

Поставляемое в комплекте программное обеспечение можно использовать для копирования фотографий на компьютер, на котором фотографии можно хранить, просматривать, группировать и печатать. Прежде чем продолжить, установите программное обеспечение, как описано ниже. **Не подключайте фотокамеру к компьютеру до завершения установки.**

### ***Windows: Установка MyFinePix Studio***

**1** Компьютер должен соответствовать следующим системным требованиям:

	Windows 7 <sup>1</sup>	Windows Vista <sup>1</sup>	Windows XP <sup>1</sup>
<b>Центральный процессор</b>	3 ГГц Pentium 4 или выше (Core 2 Duo 2,4 ГГц или лучше) <sup>2</sup>		2 ГГц Pentium 4 или выше (Core 2 Duo 2,4 ГГц или лучше) <sup>2</sup>
<b>Оперативная память</b>	1 ГБ или больше		512 МБ или больше (1 ГБ или больше) <sup>2</sup>
<b>Свободное место на диске</b>	15 ГБ или больше		2 ГБ или больше
<b>Видео</b>	<ul style="list-style-type: none"><li>• 1024 × 768 пикселей или больше с количеством цветов 24-бит или выше</li><li>• Графический процессор (GPU) поддерживающий DirectX 7 или новее</li></ul>		
<b>Прочее</b>	<ul style="list-style-type: none"><li>• Рекомендуется наличие встроенного порта USB. При использовании портов USB другого типа надежная работа не гарантируется.</li><li>• Для установки .NET Framework (если необходимо), использования функции автоматического обновления и для выполнения таких заданий, как обмен изображениями в интерактивном режиме или по электронной почте, требуется подключение к Интернету (рекомендуется широкополосное подключение).</li></ul>		

<sup>1</sup> Другие версии Windows не поддерживаются. Поддерживаются только заранее установленные оперативные системы. Нормальная работа не гарантируется на компьютерах, собранных пользователем, а также на компьютерах с обновленной более ранней версией Windows.

<sup>2</sup> Рекомендуется для воспроизведения HD видео

**2** Запустите компьютер. Войдите в систему с правами администратора, прежде чем продолжить.

### 3 Закройте все работающие приложения и вставьте установочный диск в привод CD-ROM.

#### **Windows 7/Windows Vista**

Если появляется диалоговое окно автозапуска, нажмите на файл **SETUP.EXE**. После этого появится диалоговое окно “Контроль учетных записей пользователей”; нажмите **Да** (Windows 7) или **Разрешить** (Windows Vista).

Программа установки запустится автоматически; щелкните **Install MyFinePix Studio** (Установить MyFinePix Studio) и следуйте инструкциям на экране по установке программ MyFinePix Studio и RAW FILE CONVERTER.

#### **Если программа установки не запускается автоматически**

Если программа установки не запускается автоматически, выберите **Компьютер** или **Мой компьютер** из меню Пуск, затем дважды нажмите значок **FINEPIX CD**, чтобы открыть окно FINEPIX CD, и дважды нажмите **setup** или **SETUP.EXE**.

**4** Если появляется приглашение установить Windows Media Player, DirectX или .NET Framework, следуйте инструкциям на экране для завершения установки.

**5** Когда установка закончится, извлеките установочный диск из привода CD-ROM. Храните установочный диск в сухом, защищенном от попадания прямых солнечных лучей месте, на случай необходимости повторной установки программного обеспечения.

Установка завершена. Перейдите к шагу “Подключение фотокамеры” (📖 98).

## **Macintosh: Установка FinePixViewer**

**1** Компьютер должен соответствовать следующим системным требованиям:

<b>Центральный процессор</b>	PowerPC или Intel (Core 2 Duo или лучше)*
<b>ОС</b>	Предварительно установленные копии Mac OS X версия 10.3.9–10.6 (для получения подробной информации посетите сайт <a href="http://www.fujifilm.com/support/digital_cameras/compatibility/">http://www.fujifilm.com/support/digital_cameras/compatibility/</a> )
<b>Оперативная память</b>	256 МБ или больше (1 Гб или больше)*
<b>Свободное место на диске</b>	Не менее 200 МБ для установки и 400 МБ для работы программы FinePixViewer
<b>Видео</b>	800 × 600 пикселей и выше в режиме нескольких тысяч цветов или выше
<b>Прочее</b>	Рекомендуется наличие встроенного порта USB. При использовании портов USB другого типа надежная работа не гарантируется.

\* Рекомендуется для воспроизведения HD видео

- 2** После запуска компьютера закройте все работающие приложения и вставьте установочный диск в привод CD-ROM, затем дважды нажмите **Installer for Mac OS X** (Установщик Mac OS X).
- 3** Появится окно программы установки; нажмите **Installing FinePixViewer** (Установка FinePixViewer), чтобы начать установку. Введите имя и пароль администратора при запросе и нажмите **OK**, затем следуйте инструкциям на экране для установки программы FinePixViewer. Нажмите **Exit** (Выход), чтобы выйти из программы после завершения установки.
- ◆ Чтобы установить программу RAW FILE CONVERTER, дважды щелкните **SILKYRFXEInstaller**. Программа RAW FILE CONVERTER используется для просмотра на вашем компьютере изображений RAW.
- 4** Извлеките установочный диск из привода CD-ROM. Имейте в виду, что вы не сможете извлечь диск, если работает программа Safari; при необходимости выйдите из Safari, прежде чем извлечь диск. Храните установочный диск в сухом, защищенном от попадания прямых солнечных лучей месте, на случай необходимости повторной установки программного обеспечения.



**5 Mac OS X 10.5 или более ранняя:** Откройте папку “Applications” (“Приложения”), запустите Захват изображений и выберите **Preferences...** (Настройки...) из меню приложения Захват изображений. Откроется окно настроек Захват изображений; выберите **Other...** (Прочее...) в меню **When a camera is connected, open** (Когда фотокамера подключена, откройте), затем выберите **FPVBridge** в папке “Applications/FinePixViewer” и нажмите **Open** (Открыть). Закройте Захват изображений.

**Mac OS X 10.6:** Подсоедините фотокамеру и включите ее. Откройте папку “Программы” и запустите Захват изображений. Фотокамера будет находиться в списке **УСТРОЙСТВА**; выберите фотокамеру и выберите **FPVBridge** из меню **Камера: при подключении открывается** и затем нажмите **Выбрать**. Закройте Захват изображений.

Установка завершена. Перейдите к шагу “Подключение фотокамеры” (📖 98).

## **Подключение фотокамеры**

- 1 Если изображения, которые нужно скопировать, находятся на карте памяти, вставьте карту в фотокамеру (📖 13). Если карта памяти не вставлена, изображения будут копироваться из внутренней памяти.
  - ◆ Пользователям Windows при первом запуске программы может понадобиться установочный диск Windows.
  - ⌚ Сбой питания в ходе передачи может привести к потере данных или повреждению внутренней памяти или карты памяти. Перед подключением фотокамеры вставьте в нее новую или полностью заряженную батарею.
- 2 Выключите фотокамеру и подсоедините входящий в комплект кабель USB, как показано на рисунке, вставляя разъемы до упора. Подсоедините фотокамеру непосредственно к компьютеру. Не используйте концентратор USB или клавиатуру.
- 3 Включите фотокамеру. Программа MyFinePix Studio или FinePixViewer запустится автоматически. Следуйте инструкциям на экране, чтобы скопировать снимки на компьютер. Чтобы выйти из программы, не копируя снимки, нажмите **Cancel** (Отмена).
  - ⌚ Если программное обеспечение не запускается автоматически, оно может быть неправильно установлено. Отсоедините фотокамеру и переустановите программное обеспечение.

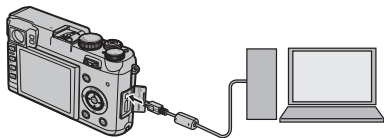

Чтобы получить дополнительную информацию по использованию поставляемой программы, запустите программу и выберите соответствующую опцию из меню **Help** (Помощь).

- ❗ При наличии большого количества изображений на установленной карте памяти программа может запуститься с задержкой, а также у вас могут возникнуть проблемы с импортом и сохранением изображений. Для передачи изображений используйте устройство для чтения карт памяти.
- ❗ Прежде чем выключить камеру или отсоединить кабель USB, убедитесь в том, что сообщение на компьютере о процессе копирования снимков исчезло, и индикатор на фотокамере погас (если количество копируемых снимков очень велико, индикатор может продолжать гореть после исчезновения сообщения на дисплее компьютера). Невыполнение данного требования может привести к потере данных или повреждению внутренней памяти или карты памяти.
- ❗ Перед установкой или извлечением карт памяти отсоединяйте фотокамеру от компьютера.
- ❗ В некоторых случаях может быть невозможным доступ к снимкам, сохраненным на сетевом сервере с помощью поставляемого программного обеспечения тем же способом, как при использовании не подключенного к сети компьютера.
- ❗ При использовании услуг, которые требуют подключения к сети Интернет, все расходы, связанные с услугами телефонной компании или провайдера Интернет, оплачивает пользователь.

#### Отключение фотокамеры

Убедившись в том, что индикатор погас, выключите фотокамеру и отсоедините кабель USB.

#### Удаление поставляемого в комплекте программного обеспечения

Удаление программы производится перед ее переустановкой, или когда она больше не нужна. После выхода из программы и отсоединения фотокамеры переместите папку “FinePixViewer” из “Applications” (“Приложения”) в Корзину и выберите **Empty Trash** (Очистить корзину) в меню **Finder** (Macintosh) или откройте панель управления и воспользуйтесь “Программы и компоненты” (Windows 7/Windows Vista) или “Установка и удаление программ” (Windows XP), чтобы удалить MyFinePix Studio. При работе в среде Windows появятся одно или два окна подтверждения; внимательно прочтите содержание, прежде чем нажать **ДА**.





## Технические примечания

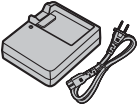

### Дополнительные аксессуары

Эта фотокамера поддерживает большой выбор аксессуаров FUJIFILM и других производителей.

#### **Аксессуары от FUJIFILM**

От компании FUJIFILM доступны следующие дополнительные аксессуары. Для получения последней информации об аксессуарах, доступных у Вас в регионе, поинтересуйтесь у своего местного представителя компании FUJIFILM или посетите сайт [http://www.fujifilm.com/products/digital\\_cameras/index.html](http://www.fujifilm.com/products/digital_cameras/index.html).

<b>Аккумуляторные ионно-литиевые батареи</b>	<b>NP-95:</b> При необходимости можно приобрести дополнительные аккумуляторные батареи NP-95 большой емкости.	
<b>Зарядные устройства</b>	<b>BC-65N:</b> При необходимости вы можете приобрести дополнительное зарядное устройство. Зарядное устройство BC-65N заряжает аккумуляторную батарею NP-95 приблизительно за 210 минут при +20 °C.	
<b>Вспышки</b>	<b>Устанавливаемая на башмаке вспышка EF-20:</b> Эта пристегивающаяся вспышка (питающаяся от двух батареек AA) имеет ведущее число 20 (ISO 100, м) и поддерживает управление вспышкой через TTL. Головная часть вспышки может поворачиваться вверх на 90° для освещения отраженным светом.	
	<b>Устанавливаемая на башмаке вспышка EF-42:</b> Эта пристегивающаяся вспышка (питающаяся от четырех батареек AA) имеет ведущее число 42 (ISO 100, м) и поддерживает управление вспышкой через TTL, а также зуммирование от встроенного двигателя в диапазоне 24–105 мм (в 35 мм эквиваленте). Головная часть вспышки может поворачиваться вверх на 90°, влево на 180° или вправо на 120° для освещения отраженным светом.	
<b>Кожанные чехол</b>	<b>LC-X100:</b> Этот кожаный чехол, предназначенный для использования исключительно с X100 сочетает в себе практичность с богатым внешним видом кожи и поставляется вместе с плечевым ремнем, сделанным из того же материала. Фотографировать можно, не вынимая камеру из чехла.	

<b>Светозащитная бленда объектива</b>	<b>LN-X100:</b> Эта алюминиевая бленда для объектива, предназначенная исключительно для использования с X100, поставляется с кольцом адаптера AR-X100, которое сделано из того же материала. Для присоединения бленды требуется переходное кольцо.	
<b>Переходные кольца</b>	<b>AR-X100:</b> Алюминиевое переходное кольцо предназначено исключительно для использования с X100. Оно используется для присоединения бленды объектива LN-X100 или фильтров ф49 мм, которые предлагаются сторонними поставщиками.	

### Присоединение переходных колец и бленд объектива

- 1** Снимите переднее кольцо.

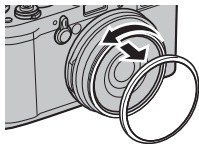

- ❖ Если у вас возникли проблемы со снятием переднего кольца, возьмитесь за кольцо полностью и поверните его, как показано на рисунке.

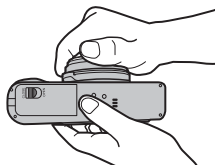

- 2** Присоедините переходное кольцо, как показано на рисунке, выступающими частями наружу.

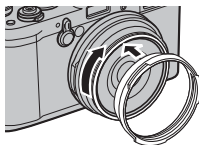

- 3** Совместите внутреннюю и внешнюю резьбу, как показано на рисунке, и установите бленду объектива на переходном кольце. Поверните бленду объектива, как показано на рисунке.

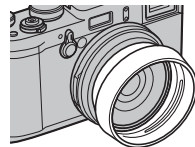
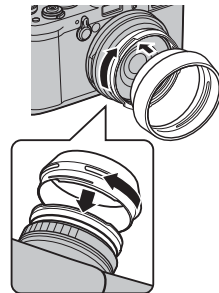

- ❖ Когда вы не пользуетесь передним кольцом и крышкой объектива, храните их в надежном месте.
- ❖ Прежде чем прикреплять фильтры сторонних поставщиков, присоедините кольцо адаптера.

## Соединение фотокамеры к другим устройствам

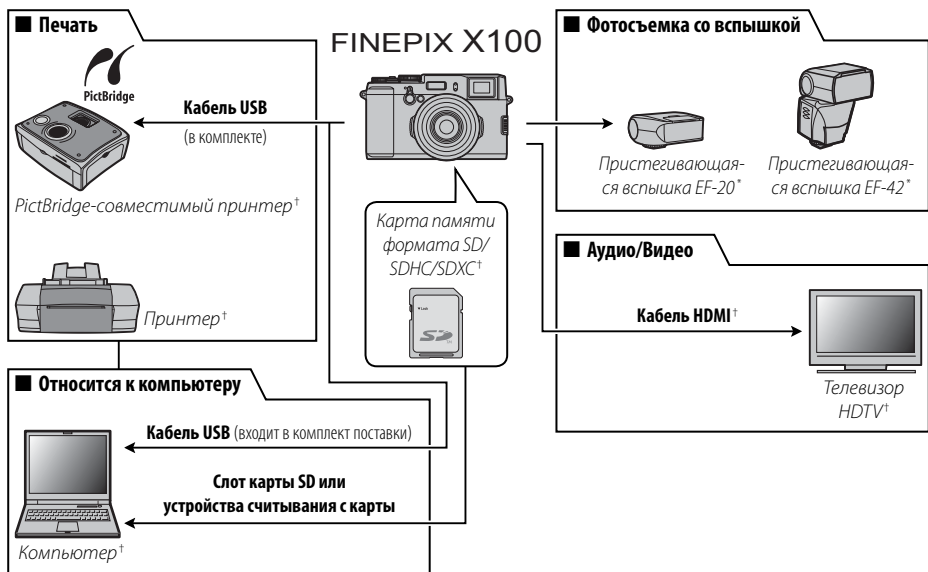

\* Можно приобрести отдельно у FUJIFILM.

† Можно приобрести отдельно у сторонних поставщиков.

## Уход за фотокамерой

Чтобы гарантировать работу фотокамеры на длительное время, соблюдайте следующие меры.

### **Хранение и эксплуатация**

Если фотокамера не используется длительное время, извлеките из нее аккумуляторную батарею и карту памяти. Не храните, и не эксплуатируйте фотокамеру в таких местах, в которых фотокамера может подвергаться воздействию:

- дождя, пара или дыма
- повышенной влажности или пыли
- прямых солнечных лучей или высокой температуры, например, в закрытом автомобиле в солнечный день
- слишком низкой температуры
- сильной вибрации
- сильных магнитных полей, например, около антенн передатчиков, высоковольтных линий, радаров, электродвигателей, трансформаторов или магнитов
- летучих химических веществ, например, пестицидов
- контакта с изделиями из резины и винила

### **■ Вода и песок**

Воздействие воды и песка может также повредить фотокамеру, ее внутренние электрические цепи и механизмы. При использовании фотокамеры на пляже или на побережье не допускайте попадания на фотокамеру воды или песка. Не кладите фотокамеру на мокрую поверхность.

### **■ Конденсация**

Резкое повышение температуры, например, при входе в отапливаемое помещение с улицы в морозный день, может привести к образованию конденсата внутри фотокамеры. Если это произойдет, выключите фотокамеру и подождите один час перед тем, как снова ее включить. При образовании конденсата на карте памяти извлеките карту и подождите, пока конденсат не испарится.

### **Чистка**

Для удаления пыли с объектива и дисплея воспользуйтесь грушей для обдува, затем осторожно протрите мягкой сухой тканью. Оставшиеся пятна можно удалить, аккуратно протерев объектив специальной бумагой для чистки объектива FUJIFILM с нанесенным на нее небольшим количеством жидкости для чистки объектива. Необходимо соблюдать осторожность, чтобы не поцарапать объектив и дисплей. Корпус фотокамеры можно протирать мягкой сухой тканью. Не используйте спирт, растворитель или другие летучие химические вещества, которые могут вызвать появление пятен на коже на корпусе фотокамеры.

### **Путешествия**

Перевозите фотокамеру в сумке ручной клади. Сдаваемый багаж может подвергаться сильным механическим воздействиям, что может повредить фотокамеру.



# Устранение неисправностей

## Проблемы и решения

### Питание и батарея

Проблема	Устранение
Фотокамера не включается.	<ul style="list-style-type: none"><li>• <b>Разряжена батарея:</b> Зарядите батарею (📖 11) или вставьте полностью заряженную запасную батарею (📖 12).</li><li>• <b>Батарея вставлена неправильно:</b> Вставьте в правильной ориентации (📖 12).</li><li>• <b>Крышка отсека батареи не закрыта на защелку:</b> Закройте крышку отсека батареи на защелку (📖 13).</li></ul>
Батарея слишком быстро разряжается.	<ul style="list-style-type: none"><li>• <b>Батарея охлаждена:</b> Прогрейте батарею, положив ее в карман или другое теплое место и вставьте в фотокамеру непосредственно перед фотосъемкой.</li><li>• <b>Загрязнены контакты батареи:</b> Удалите загрязнение с контактов мягкой сухой тканью.</li><li>• <b>В качестве режима фокусировки выбран AF-C:</b> Выберите другой режим фокусировки (📖 48).</li><li>• <b>Батарея заряжалась много раз:</b> Батарея достигла конца срока службы. Приобретите новую батарею.</li></ul>
Фотокамера неожиданно отключается.	<b>Разряжена батарея:</b> Зарядите батарею (📖 11) или вставьте полностью заряженную запасную батарею (📖 12).
Зарядка не начинается.	Вставьте батарею заново в правильной ориентации и проверьте, подключено ли зарядное устройство к розетке (📖 11).
Зарядка протекает медленно.	Заряжайте батарею при комнатной температуре (📖 118).
Индикатор зарядки загорается, но батарея не заряжается.	<ul style="list-style-type: none"><li>• <b>Загрязнены контакты батареи:</b> Удалите загрязнение с контактов мягкой сухой тканью.</li><li>• <b>Батарея заряжалась много раз:</b> Батарея достигла конца срока службы. Приобретите новую батарею. Если батарея все равно не заряжается, обратитесь к своему дилеру FUJIFILM.</li></ul>

### Меню и сообщения на дисплее

Проблема	Устранение
Надписи на экране не на русском языке.	Выберите <b>РУССКИЙ</b> в качестве значения для  言語/LANG. (📖 80).

**Съемка**

Проблема	Устранение
<p>Фотокамера не снимает, когда нажимается кнопка затвора.</p>	<ul style="list-style-type: none"> <li>• <b>Заполнена память:</b> Вставьте новую карту памяти или удалите фотографии (📖 13, 58, 67).</li> <li>• <b>Память не отформатированна:</b> Отформатируйте внутреннюю память или карту памяти (📖 81).</li> <li>• <b>Загрязнены контакты батареи:</b> Удалите загрязнение с контактов мягкой сухой тканью.</li> <li>• <b>Карта памяти повреждена:</b> Вставьте новую карту памяти (📖 13).</li> <li>• <b>Разряжена батарея:</b> Зарядите батарею (📖 11) или вставьте полностью заряженную запасную батарею (📖 12).</li> <li>• <b>Фотокамера автоматически отключилась:</b> Включите фотокамеру (📖 16).</li> <li>• <b>Индикатор горел оранжевым цветом, когда вы попытались записать панораму:</b> Подождите, пока индикатор погаснет (📖 3).</li> </ul>
<p>После нажатия кнопки спуска затвора наполовину на мониторе или в электронном видоискателе видно мерцание (“шум”).</p>	<p>При низкой освещенности и, когда прикрыта диафрагма, для содействия в выборе композиции повышается коэффициент усиления, что может привести к появлению заметного мерцания во время предварительного просмотра изображения на дисплее. Это не влияет на качество изображений, снятых фотокамерой.</p>
<p>ЖК-дисплей погас после съемки.</p>	<p>ЖК-дисплей может гаснуть, пока заряжается вспышка. Подождите, пока вспышка зарядится.</p>
<p>Фотокамера не фокусируется.</p>	<ul style="list-style-type: none"> <li>• <b>Объект находится слишком близко к объективу:</b> Выберите режим макросъемки (📖 34).</li> <li>• <b>Объект находится слишком далеко от объектива:</b> Отмените режим макросъемки (📖 34).</li> <li>• <b>Объект не подходит для автоматической фокусировки:</b> Используйте блокировку фокуса (📖 46) или режим ручной фокусировки (📖 48).</li> </ul>
<p>Вспышка не срабатывает.</p>	<ul style="list-style-type: none"> <li>• <b>Вспышку нельзя использовать с текущими настройками:</b> Обратитесь к списку настроек, которые можно использовать совместно со вспышкой (📖 120).</li> <li>• <b>Вспышка выключена (🔇):</b> Выберите другой режим работы вспышки (📖 32).</li> <li>• <b>Разряжена батарея:</b> Зарядите батарею (📖 11) или вставьте полностью заряженную запасную батарею (📖 12).</li> <li>• <b>Фотокамера переключена в режим непрерывной съемки:</b> Выберите другой режим работы (📖 37).</li> <li>• <b>Фотокамера переключена в бесшумный режим:</b> Выключите бесшумный режим (📖 22, 80).</li> </ul>
<p>Некоторые режимы работы со вспышкой недоступны.</p>	<p>Фотокамера переключена в бесшумный режим. Выключите бесшумный режим (📖 22, 80).</p>

Проблема	Устранение
Вспышка не полностью освещает объект.	<ul style="list-style-type: none"> <li>• <b>Объект находится за пределом радиуса действия вспышки:</b> Переместите объект в пределы радиуса действия вспышки (📖 33).</li> <li>• <b>Закрыто окно вспышки:</b> Держите фотокамеру правильно.</li> <li>• <b>Выдержка короче 1/2000 с:</b> Выберите более длинную выдержку (📖 25, 27).</li> </ul>
Фотографии размыты.	<ul style="list-style-type: none"> <li>• <b>Загрязнен объектив:</b> Очистите объектив (📖 xi, 104).</li> <li>• <b>Объектив загорожен:</b> Уберите предметы, закрывающие объектив.</li> <li>• <b>Во время съемки отображается !AF, а рамка фокусировки отображается красным:</b> Проверьте фокус перед съемкой (📖 31).</li> <li>• <b>Во время съемки отображается !S:</b> Воспользуйтесь вспышкой или установите фотокамеру на штатив (📖 32).</li> </ul>
Фотографии в крапинку.	<ul style="list-style-type: none"> <li>• <b>Слишком длинная выдержка и слишком высокая окружающая температура:</b> Это нормальное явление, не означающее неисправность.</li> <li>• <b>Фотокамера длительное время использовалась при высокой температуре или отображается температурное предупреждение:</b> Выключите фотокамеру и подождите, пока она остынет.</li> </ul>

### Просмотр кадров





Проблема	Устранение
Зернистые фотографии.	Фотографии были сделаны фотокамерами других марок или моделей.
Увеличение во время просмотра кадров недоступно.	Фотографии были сделаны с использованием опции  ИЗМЕНИТЬ РАЗМЕР или фотокамерами других марок или моделей.
Нет звука при воспроизведении видеофрагментов.	<ul style="list-style-type: none"> <li>• <b>Слишком низкая громкость воспроизведения:</b> Отрегулируйте громкость воспроизведения (📖 82).</li> <li>• <b>Микрофон был загорожен:</b> Во время съемки держите фотокамеру правильно (📖 2, 42).</li> <li>• <b>Динамик загорожен:</b> Во время просмотра держите фотокамеру правильно (📖 2, 61).</li> <li>• <b>Фотокамера переключена в бесшумный режим:</b> Выключите бесшумный режим (📖 22, 80).</li> </ul>
Выбранные фотографии не удаляются.	Некоторые фотографии, которые Вы хотите удалить, защищены. Снимите защиту, используя то устройство, с помощью которого эта защита была включена (📖 76).
Нумерация кадров неожиданно сбрасывается.	Была открыта крышка отсека батареи при включенной фотокамере. Прежде чем открыть крышку отсека батареи, выключите фотокамеру (📖 12, 16).

Подключения/Разное



Проблема	Устранение
Нет изображения или звука.	<ul style="list-style-type: none"> <li>• <b>Фотокамера неправильно подсоединена:</b> Правильно подсоедините фотокамеру (📖 88). Учтите, что, после подключения фотокамеры, фотографии будут отображаться на экране телевизора, и не будут отображаться на мониторе фотокамеры.</li> <li>• <b>Вход на телевизоре переключен на “TV”:</b> Переключите на “HDMI”.</li> <li>• <b>Слишком низкий уровень громкости телевизора:</b> Для регулировки громкости воспользуйтесь органами управления телевизора.</li> </ul>
Компьютер не распознает фотокамеру.	Проверьте правильность соединения фотокамеры и компьютера (📖 98).
Нельзя отправить RAW или JPEG файлы на компьютер.	Используйте стандартное программное обеспечение для отправки изображений (📖 94).
Фотографии не печатаются.	<ul style="list-style-type: none"> <li>• <b>Фотокамера неправильно подсоединена:</b> Правильно подсоедините фотокамеру (📖 89).</li> <li>• <b>Выключен принтер:</b> Включите принтер.</li> </ul>
Печатается только один экземпляр/Не печатается дата.	Принтер не совместим с PictBridge.
Фотокамера не реагирует.	<ul style="list-style-type: none"> <li>• <b>Временный сбой в работе фотокамеры:</b> Извлеките и повторно вставьте батарею (📖 12).</li> <li>• <b>Разряжена батарея:</b> Зарядите батарею (📖 11) или вставьте полностью заряженную запасную батарею (📖 12).</li> </ul>
Фотокамера не работает, как следует.	Извлеките и повторно вставьте батарею (📖 12). Обратитесь к своему дилеру FUJIFILM в случае, если проблема не устраняется.
Нет звука.	Выключите бесшумный режим (📖 22, 80).



## Предупреждающие сообщения и окна

На дисплее отображаются перечисленные ниже предупреждающие сообщения.

Предупреждение	Описание
 (красный)	Низкий заряд батареи. Зарядите батарею (🔋 11) или вставьте полностью заряженную запасную батарею (🔋 12).
 (мигает красным)	Батарея полностью разряжена. Зарядите батарею (🔋 11) или вставьте полностью заряженную запасную батарею (🔋 12).
	Большая выдержка. Фотографии могут быть размыты. Используйте вспышку или штатив.
<b>!AF</b> (отображается красным, красная рамка фокусировки)	Фотокамера не фокусируется. Попробуйте одно из перечисленных ниже решений: <ul style="list-style-type: none"><li>• Воспользуйтесь блокировкой фокуса для фокусировки на другом объекте, находящемся на таком же расстоянии, и поменяйте композицию фотографии (📖 46).</li><li>• Используйте режим макросъемки для фокусировки, фотографируя с близкого расстояния (📖 34).</li></ul>
Диафрагма или выдержка показаны красным	Объект слишком яркий или слишком темный, и фотография будет переэкспонированной или недоэкспонированной. Если объект темный, воспользуйтесь вспышкой (📖 32).
<b>ОШИБКА ФОКУСИРОВКИ</b>	
<b>ВЫКЛЮЧИТЕ ФОТОКАМЕРУ, ЗАТЕМ СНОВА ВКЛЮЧИТЕ ЕЕ</b>	Неисправность фотокамеры. Выключите фотокамеру, затем включите ее снова. Обратитесь к своему дилеру FUJIFILM в случае, если сообщение показывается снова.
<b>ОШИБКА УПР. ОБЪЕКТИВОМ</b>	
<b>ЗАНЯТ</b>	Карта памяти неправильно отформатирована. Воспользуйтесь фотокамерой для форматирования карты памяти (📖 81).
<b>КАРТА НЕ ОПРЕДЕЛЕНА</b>	<ul style="list-style-type: none"><li>• <b>Карта памяти или внутренняя память не отформатированы, или карта памяти отформатирована на компьютере или другом устройстве:</b> Отформатируйте карту памяти или внутреннюю память с помощью опции  <b>ФОРМАТ-ВАТЬ</b> в меню установки параметров фотокамеры (📖 81).</li><li>• <b>Загрязнены контакты карты памяти:</b> Удалите загрязнение с контактов мягкой сухой тканью. Если сообщение выводится снова, отформатируйте карту (📖 81). Если сообщение появляется снова, замените карту памяти.</li><li>• <b>Неисправность фотокамеры:</b> Свяжитесь с дилером FUJIFILM.</li></ul>

Предупреждение	Описание
<b>КАРТА ЗАЩИЩЕНА</b>	Карта памяти заблокирована. Разблокируйте карту (📖 13).
<b>ОШИБКА КАРТЫ</b>	<ul style="list-style-type: none"> <li>• <b>Карта памяти не отформатирована для использования в фотокамере:</b> Отформатируйте карту (📖 81).</li> <li>• <b>Загрязнены контакты карты памяти или карта памяти повреждена:</b> Удалите загрязнение с контактов мягкой сухой тканью. Если сообщение появляется снова, отформатируйте карту (📖 81). Если сообщение появляется снова, замените карту памяти.</li> <li>• <b>Несовместимая карта памяти:</b> Используйте совместимую карту памяти (📖 15).</li> <li>• <b>Неисправность фотокамеры:</b> Свяжитесь с дилером FUJIFILM.</li> </ul>
<b>📷 ПАМЯТЬ ЗАПОЛНЕНА</b>	Заполнена карта памяти или внутренняя память, и фотографии не могут записываться или копироваться. Удалите фотографии (📖 58, 67) или вставьте другую карту памяти, на которой больше свободного места (📖 13).
<b>📷 ПАМЯТЬ ЗАПОЛНЕНА</b>	
<b>ВНУТР. ПАМЯТЬ ЗАПОЛНЕНА ВСТАВЬТЕ НОВУЮ КАРТУ</b>	
<b>НЕТ КАРТЫ</b>	Карта памяти не была вставлена, когда была выбрана опция <b>📷 КОПИРОВАТЬ</b> . Вставьте карту памяти.
<b>ОШИБКА ЗАПИСИ</b>	<ul style="list-style-type: none"> <li>• <b>Ошибка карты памяти или соединения:</b> Извлеките и снова вставьте карту памяти или выключите фотокамеру и затем включите ее снова. Обратитесь к своему дилеру FUJIFILM в случае, если сообщение показывается снова.</li> <li>• <b>Для записи новых снимков недостаточно места в памяти:</b> Удалите фотографии (📖 58, 67) или вставьте другую карту памяти, на которой больше свободного места (📖 13).</li> <li>• <b>Карта памяти или внутренняя память не отформатированы:</b> Отформатируйте внутреннюю память или карту памяти (📖 81).</li> </ul>
<b>ОШИБКА ЧТЕНИЯ</b>	<ul style="list-style-type: none"> <li>• <b>Файл поврежден или создан не с помощью этой фотокамеры:</b> Просмотр файла невозможен.</li> <li>• <b>Загрязнены контакты карты памяти:</b> Удалите загрязнение с контактов мягкой сухой тканью. Если сообщение выводится снова, отформатируйте карту (📖 81). Если сообщение появляется снова, замените карту памяти.</li> <li>• <b>Неисправность фотокамеры:</b> Свяжитесь с дилером FUJIFILM.</li> </ul>

Предупреждение	Описание
<b>НОМЕРА КАДРОВ ИЗРАСХОД.</b>	В фотокамере закончились номера кадров (текущий номер кадра 999-9999). Отформатируйте карту памяти и выберите <b>ЗАМЕНА</b> для опции  <b>НОМЕР КАДРА</b> . Снимите кадр, чтобы сбросить нумерацию кадров на 100-0001, затем выберите <b>ЗАМ</b> для опции  <b>НОМЕР КАДРА</b> (  82).
<b>СПЛИШКОМ МНОГО КАДРОВ</b>	<ul style="list-style-type: none"> <li>• <b>Поиск дал более 30000 результатов:</b> Выберите параметры поиска для уточнения результатов.</li> <li>• <b>Для удаления выбрано более 999 изображений:</b> Выберите меньшее количество изображений.</li> </ul>
<b>КАДР ЗАЩИЩЕН</b>	Была сделана попытка удалить или повернуть защищенную фотографию. Снимите защиту и попробуйте снова (  76).
<b>НАЖМИТЕ И УДЕРЖИВАЙТЕ КНОПКУ DISP, ЧТОБЫ ОТКЛЮЧИТЬ БЕСШУМ. РЕЖИМ</b>	Была предпринята попытка отрегулировать громкость фотокамеры в бесшумном режиме. Выключите бесшумный режим, прежде чем приступить к настройке громкости (  22, 80).
<b>МАСШТАБИРОВАНИЕ НЕВОЗМОЖНО</b>	Фотография повреждена или создана не с помощью этой фотокамеры.
 <b>НЕВОЗМОЖНО ВЫПОЛНИТЬ</b>	Функцию удаления эффекта красных глаз нельзя применить к фотографиям, созданным с помощью других устройств.
 <b>НЕВОЗМОЖНО ВЫПОЛНИТЬ</b>	Функцию удаления эффекта красных глаз нельзя применить видеофрагментам.
<b>ПОВОРОТ НЕВОЗМОЖЕН</b>	Выбранную фотографию нельзя повернуть.
 <b>ПОВОРОТ НЕВОЗМОЖЕН</b>	Видеофрагменты повернуть нельзя.
 <b>ИЗОБРАЖЕНИЙ НЕТ</b>	Источник, выбранный для операции  <b>КОПИРОВАТЬ</b> не содержит изображений. Выберите другой источник.
 <b>ИЗОБРАЖЕНИЙ НЕТ</b>	Источник, выбранный для операции  <b>КОПИРОВАТЬ</b> не содержит изображений. Выберите другой источник.

Предупреждение	Описание
<b>ОШИБКА ФАЙЛА DPOF</b>	Задание печати DPOF на текущей карте памяти содержит более 999 изображений. Скопируйте фотографии на внутреннюю память и создайте новую команду печати.
<b>DPOF НЕ МОЖЕТ БЫТЬ ВЫБРАН</b>	Фотография не может быть отпечатана с использованием DPOF.
 <b>DPOF НЕ МОЖЕТ БЫТЬ ВЫБРАН</b>	Видеофрагменты нельзя отпечатать с использованием DPOF.
<b>ОШИБКА СВЯЗИ</b>	Произошла ошибка связи во время печати или копирования фотографий на компьютер или другое устройство. Проверьте, включено ли устройство и подсоединен ли кабель USB.
<b>ОШИБКА ПРИНТЕРА</b>	В принтере закончилась бумага или чернила, или произошла другая ошибка принтера. Проверьте принтер (смотрите руководство по эксплуатации принтера для получения подробностей). Чтобы возобновить печать, выключите принтер и включите его снова.
<b>ОШИБКА ПРИНТЕРА ПРОДОЛЖИТЬ?</b>	В принтере закончилась бумага или чернила, или произошла другая ошибка принтера. Проверьте принтер (смотрите руководство по эксплуатации принтера для получения подробностей). Если принтер не возобновляет работу автоматически, нажмите <b>MENU/OK</b> .
<b>ПЕЧАТЬ НЕВОЗМОЖНА</b>	Была сделана попытка печати видеофрагмента, снимка, который не был создан с помощью этой фотокамеры, или снимка, формат которого не поддерживается принтером. Видеофрагменты, изображения RAW и некоторые фотографии, созданные на других устройствах, печатать нельзя; если это снимок, созданный с помощью этой фотокамеры, проверьте в руководстве по эксплуатации принтера, поддерживает ли принтер формат JFIF-JPEG или Exif-JPEG. Если принтер их не поддерживает, то печать фотографий невозможна.
	Выключите фотокамеру и подождите, пока она остынет. Когда отображается это предупреждение, на снимках может увеличиться шум.



## Словарь терминов

**DPOF** (Digital Print Order Format) (Цифровой формат управления печатью): Стандарт, позволяющий печатать фотографии с использованием “задания печати”, сохраненного во встроенной памяти или на карте памяти. Задание печати содержит сведения о том, какие фотографии и какое количество экземпляров каждой из этих фотографий необходимо напечатать.



**EV** (Exposure Value) (Величина экспозиции): Значение экспозиции определяется чувствительностью сенсора изображения и количеством света, которое попадает в фотокамеру при экспозиции сенсора изображения. При каждом удвоении количества света EV увеличивается на единицу; при каждом уменьшении количества света наполовину EV уменьшается на единицу. Количество света, попадающего в фотокамеру может управляться настройкой диафрагмы и выдержки.

**Печать Exif**: Стандарт сохранения информации вместе с изображениями для оптимизации цветопередачи при печати.

**HDMI** (High-Definition Multimedia Interface) (Мультимедийный интерфейс высокой четкости): Стандартный интерфейс для передачи изображений и звука, объединяющий звуковой вход с интерфейсом DVI, и применяемый для подключения монитора к компьютеру.

**JPEG** (Joint Photographic Experts Group) (Объединенная группа экспертов по фотографии): Сжатый формат файла для цветных изображений. Чем выше уровень сжатия, тем больше потери информации и более заметна потеря качества при отображении картинки.

**MOV** (Сокращение от слова movie – фильм): Формат видео (расширение “.mov”), разработанный компанией Apple, Inc., который можно просматривать с помощью программы QuickTime Player. Этот формат популярен в сети Интернет.

**Баланс белого**: Человеческий глаз автоматически адаптируется к смене цвета освещения, и это приводит к тому, что предметы, которые кажутся белыми при освещении одним источником, продолжают все равно казаться белыми при изменении цвет источника освещения. Цифровые фотокамеры могут имитировать эту подстройку, обрабатывая изображения с учетом цвета источника освещения. Этот процесс известен как “баланс белого”.

## Объем внутренней памяти/карты памяти

Приведенная ниже таблица показывает возможное время записи или количество фотографий, в зависимости от размера изображения. Все значения приблизительны. Размеры файлов зависят от записываемых сцен, поэтому количество сохраненных файлов будет сильно различаться. Количество кадров или оставшееся время записи могут уменьшаться неравномерно. Если карта памяти не вставлена, количество возможных пробных снимков ограничено.

← / Средний		Внутренняя память (прибл. 20 МБ)		4 ГБ		8 ГБ	
		FINE	NORMAL	FINE	NORMAL	FINE	NORMAL
Фотографии	<b>L</b> 3:2	4	7	820	1300	1640	2620
	<b>L</b> 16:9	5	8	960	1530	1940	3070
	<b>M</b> 3:2	7	14	1260	2470	2530	4970
	<b>M</b> 16:9	8	16	1490	2950	2990	5920
	<b>S</b> 3:2	14	28	2470	4760	4970	9570
	<b>S</b> 16:9	21	32	3750	5630	7540	11310
ПАНОРАМА В ДВИЖЕНИИ	180° (По вертикали)	2	5	480	960	970	1940
	180° (По горизонтали)	3	8	720	1440	1460	2890
	120° (По вертикали)	3	8	720	1440	1460	2890
	120° (По горизонтали)	6	12	1080	2130	2180	4290
RAW		1		210		420	
Видеофрагменты	<b>HD 1280*</b>	18 сек.		50 мин.		100 мин.	

\* Используйте карты класса **CLASS 10** или лучше. Длина отдельных видеофрагментов не может превышать 10 минут.

## Технические характеристики

<b>Система</b>	
<b>Модель</b>	Цифровая фотокамера FinePix X100
<b>Эффективных пикселей</b>	12,3 миллионов
<b>Сенсор изображения</b>	23,6 мм × 15,8 мм (формат APS-C) CMOS (комплементарная логика на транзисторах металл-оксид-полупроводник – КМОП) – сенсор изображения с квадратными пикселями и фильтрами основных цветов
<b>Хранение данных</b>	• Внутренняя память (прибл. 20 МБ) • Карты памяти SD/SDHC/SDXC
<b>Файловая система</b>	Совместима со стандартом Design Rule for Camera File System (DCF), Exif 2.3 и Digital Print Order Format (DPOF)
<b>Формат файлов</b>	• <b>Фотоснимки:</b> Exif 2.3 JPEG (сжатый); RAW (исходный формат RAF, требуется специальное программное обеспечение); предусмотрен RAW+JPG • <b>Видеофрагменты:</b> Стандарт H.264 со стереозвуком (MOV)
<b>Размер изображения</b>	• <b>L 3:2:</b> 4288 × 2848 • <b>M 3:2:</b> 3072 × 2048 • <b>S 3:2:</b> 2176 × 1448 • <b>L 16:9:</b> 4288 × 2416 • <b>M 16:9:</b> 3072 × 1728 • <b>S 16:9:</b> 1920 × 1080 • <b>Движ. панорама 180:</b> 2160 × 7680 (По вертикали) / 7680 × 1440 (По горизонтали) • <b>Движ. панорама 120:</b> 2160 × 5120 (По вертикали) / 5120 × 1440 (По горизонтали)
<b>Объектив</b>	FUJINON, объектив с постоянным фокусным расстоянием
<b>Фокусное расстояние</b>	f=23 мм (35 мм в эквивалентном формате: 35 мм)
<b>Максимальная диафрагма</b>	F2,0
<b>Диафрагма</b>	F2,0 – F16 с шагом в 1/3 EV (9-лепестковая диафрагма)
<b>Диапазон фокусировки</b> (расстояние от переднего края объектива)	Прибл. 80 см – ∞ • <b>Режим макросъемки</b> (M): 10 см – 2,0 м
<b>Чувствительность</b>	Стандартная выходная чувствительность эквивалентна ISO 200–6400 с шагом в 1/3 EV; расширенная выходная чувствительность ISO 100 или 12800; предусмотрено автоматическое управление чувствительностью
<b>Экспомер</b>	256-сегментный экспомер через объектив (through-the-lens – TTL); матричный, точечный, средневзвешенный
<b>Контроль экспозиции</b>	Программная АЭ (с программным сдвигом), АЭ с приоритетом выдержки; АЭ с приоритетом диафрагмы; ручная экспозиция
<b>Коррекция экспозиции</b>	–2 EV – +2 EV с шагом в 1/3 EV

Система	
<b>Выдержка</b> (совместное действие механического и электронного затвора)	<ul style="list-style-type: none"> <li>• <b>Режим P:</b> ¼ сек. – ¼<sub>4000</sub> сек.*</li> <li>• <b>Ручная:</b> до 60 мин.</li> </ul> <p>* ¼<sub>1000</sub> сек при F2 и ¼<sub>4000</sub> сек при F8 или меньших диафрагмах</p> <p style="text-align: right;">• <b>Все прочие режимы:</b> 30 сек. – ¼<sub>4000</sub> сек.*</p>
<b>Подряд</b>	До 10 JPEG, 8 RAW, или 8 RAW+JPEG снимков с частотой 5 или 3 к/с
<b>Фокус</b>	<ul style="list-style-type: none"> <li>• <b>Режим:</b> Однократный или непрерывный АФ; ручная фокусировка фокусирующим кольцом</li> <li>• <b>Выбор зоны фокусировки:</b> Матричная, зональная с выбором размера зоны (пять ступеней)</li> <li>• <b>Система автофокусировки:</b> АФ TTL по контрасту с подсветкой АФ</li> </ul>
<b>Баланс белого</b>	Пользовательский, выбор цветовой температуры, авто, прямой солнечный свет, тень, люминесцентные лампы дневного света, люминесцентные лампы с теплым оттенком, люминесцентные лампы с холодным оттенком, лампы накаливания, подводная съемка
<b>Таймер</b>	Выкл., 2 сек., 10 сек.
<b>Вспышка</b>	Автоматическая вспышка; эффективный радиус действия при ISO 1600 приблизительно 50 см – 9 м; башмак для принадлежностей с контактами TTL
<b>Режим</b>	Авто, заполняющая вспышка, выкл., медленная синхронизация (удаление эффекта красных глаз выкл.); авто с удалением эффекта красных глаз, заполняющая вспышка с удалением эффекта красных глаз, выкл., медленная синхронизация с удалением эффекта красных глаз (удаление эффекта красных глаз вкл.)
<b>Гибридный видоискатель</b>	<ul style="list-style-type: none"> <li>• <b>Оптический видоискатель:</b> Видоискатель по обратной схеме Галилея с электронно отображаемой яркой рамкой и увеличением 0,5 x; покрытие кадра около 90%</li> <li>• <b>Электронный видоискатель:</b> 0,47-дюймовый, 1440-точечный цветной ЖК видоискатель; диоптрийная поправка –2 – +1 m<sup>-1</sup> (диоптрий); точка глаза прилб. 15 мм; покрытие кадра примерно 100%</li> </ul>
<b>ЖК-дисплей</b>	2,8-дюйм., 460 тыс.-точечный цветной ЖК-дисплей; покрытие кадра примерно 100%
<b>Видеофрагменты</b>	<b>HD</b> (1280 x 720); 24 к/с; стереозвук; максимальная продолжительность 10 минут
<b>Языки</b>	арабский, болгарский, китайский (упрощенное письмо), китайский (традиционное письмо), чешский, датский, голландский, английский, фарси, финский, французский, немецкий, греческий, иврит, венгерский, индонезийский, итальянский, японский, казахский, корейский, латышский, литовский, норвежский, польский, португальский, румынский, русский, сербский, словацкий, испанский, шведский, тайский, турецкий, украинский, вьетнамский

**Входы/выходы**

<b>HDMI выход</b>	Мини разъем HDMI
<b>Цифровой вход/выход</b>	Высокоскоростной порт 2.0

**Питание/прочее**

**Подача питания** Аккумуляторная батарея NP-95

**Ресурс батареи**

(приблизительное количество кадров, которое можно сделать с полностью заряженной батареей)

Тип батареи	Приблиз. количество кадров
NP-95 (в комплекте с фотокамерой)	300

Стандарт CIPA, измерение с использованием батареи, поставляемой с фотокамерой, и картой памяти SD.

**Примечание:** Количество снятых кадров может варьироваться в зависимости от уровня заряда батареи и будет уменьшаться при понижении температуры.

**Размер фотокамеры**

(Ш×В×Г)

126,5 мм×74,4 мм×53,9 (31,0\*) мм

\* Без выступающих частей с измерением в самом тонком месте

**Вес фотокамеры**

Прибл. 405 г без батареи, принадлежностей и карты памяти

**Масса при съемке**

Прибл. 445 г с батареей и картой памяти

**Условия эксплуатации**

• **Температура:** от 0 °С до +40 °С

• **Влажность:** 10% – 80% (без конденсации)

**Аккумуляторная батарея NP-95**

<b>Номинальное напряжение</b>	3,6 В пост.тока
-------------------------------	-----------------

<b>Номинальная мощность</b>	1800 мАч
-----------------------------	----------

<b>Рабочая температура</b>	от 0 °С до +40 °С
----------------------------	-------------------

<b>Размеры (Ш × В × Г)</b>	35,2 мм × 49,5 мм × 10,8 мм
----------------------------	-----------------------------

<b>Масса</b>	Прибл. 39 г
--------------	-------------

**Зарядное устройство BC-65N:**

<b>Номинальное потребление</b>	100 В – 240 В пер. тока, 50/60 Гц
--------------------------------	-----------------------------------

<b>Входной номинал</b>	15 ВА
------------------------	-------

<b>Номинальный выход</b>	4,2 В пост.тока, 650 мА
--------------------------	-------------------------

<b>Поддерживаемые батареи</b>	Аккумуляторные батареи NP-95
-------------------------------	------------------------------

<b>Время зарядки</b>	Прибл. 210 минут (+20 °С)
----------------------	---------------------------

<b>Рабочая температура</b>	от 0 °С до +40 °С
----------------------------	-------------------

<b>Размеры (Ш × В × Г)</b>	65 мм × 25,3 мм × 80 мм без выступающих частей
----------------------------	--

<b>Масса</b>	Прибл. 59 г, без батареи
--------------	--------------------------

Масса и размеры различаются в зависимости от страны и региона продажи. Обозначения, меню и другие элементы экранов могут отличаться от таковых в реальной фотокамере.

**■ Примечания**

- Технические характеристики могут меняться без уведомления; чтобы получить последнюю информацию, посетите страницу [http://www.fujifilm.com/products/digital\\_cameras/index.html](http://www.fujifilm.com/products/digital_cameras/index.html). Компания FUJIFILM не несет ответственность за повреждения, вызванные ошибками в данном руководстве.
- Несмотря на то, что электронный видоискатель и ЖК-дисплей изготовлены с использованием современных высокоточных технологий, на них могут быть видны небольшие яркие точки с аномальными цветами, особенно вблизи текста. Это нормальное явление для этого типа ЖК-дисплеев, не означающее неисправность; это также не влияет на изображения, записываемые фотокамерой.
- В цифровых фотокамерах могут возникнуть неисправности, если они подвергаются воздействию радиопомех (например, электрических полей, статического электричества или помех в линиях передач).
- Из-за типа используемого объектива на периферии изображений могут возникать некоторые искажения. Это нормальное явление.

## Ограничения настроек фотокамеры

В следующей далее таблице отмечены функции, доступные для каждого режима съемки.

Опция		P	S	A	M		
(Режим макросъемки)	OFF	✓	✓	✓	✓	✓ <sup>1</sup>	✓ <sup>1</sup>
		✓	✓	✓	✓		
(Вспышка)	ОТКЛ	AUTO	✓				
			✓	✓	✓	✓	
		S	✓		✓		
			✓	✓	✓	✓	
	ВКЛ		✓		✓		
			✓	✓	✓	✓	
			✓		✓		
			✓	✓	✓	✓	
WB (Баланс белого)		✓	✓	✓	✓	✓	✓
(Серийная съемка)	5 fps	✓	✓	✓	✓		
	3 fps	✓	✓	✓	✓		
Брекетинг		✓	✓	✓	✓		
	ISO	✓	✓	✓	✓		
	MF	✓	✓	✓	✓		
	DR	✓	✓	✓	✓		
Экспомер		✓	✓	✓	✓	✓ <sup>2</sup>	✓ <sup>2</sup>
		✓	✓	✓	✓		
		✓	✓	✓	✓		
Режим фокусировки	AF-C	✓	✓	✓	✓	✓	✓
	AF-S	✓	✓	✓	✓	✓	✓ <sup>3</sup>
	MF	✓	✓	✓	✓	✓	✓
Коррекция экспозиции		✓	✓	✓		✓	✓

Опция		P	S	A	M			
ISO ЧУВСТВ-ТЬ ISO	ТАЙМЕР	✓	✓	✓	✓			
	H (12800)	6400	✓	✓	✓	✓		
		5000	✓	✓	✓	✓	✓	
		4000	✓	✓	✓	✓	✓	
		3200	✓	✓	✓	✓	✓	
		2500	✓	✓	✓	✓	✓	
		2000	✓	✓	✓	✓	✓	
		1600	✓	✓	✓	✓	✓	
		800	✓	✓	✓	✓	✓	
		640	✓	✓	✓	✓	✓	
		500	✓	✓	✓	✓	✓	
		400	✓	✓	✓	✓	✓	
		200	✓	✓	✓	✓	✓	
		L (100)	✓	✓	✓	✓		
		РАЗМЕР ИЗОБР.	L	✓	✓	✓	✓	
M	✓		✓	✓	✓			
S	✓		✓	✓	✓	✓ <sup>4</sup>		
КАЧЕСТВО ИЗОБР.	FINE	✓	✓	✓	✓	✓		
	NORMAL	✓	✓	✓	✓	✓		
	FINE+RAW	✓	✓	✓	✓			
	NORMAL+RAW	✓	✓	✓	✓			
RAW	✓	✓	✓	✓				



Опция		P	S	A	M		
ДИНАМИЧ. ДИАПАЗОН	АВТО	✓	✓	✓		✓	
	R100	✓	✓	✓	✓	✓	
	R200	✓	✓	✓	✓	✓	
	R400	✓	✓	✓	✓	✓	
МОДЕЛИРОВ. ПЛЕНКИ	STD	✓	✓	✓	✓	✓	✓
	V	✓	✓	✓	✓	✓	✓
	S	✓	✓	✓	✓	✓	✓
	B	✓	✓	✓	✓	✓	✓
	B	✓	✓	✓	✓	✓	✓
	B	✓	✓	✓	✓	✓	✓
	B	✓	✓	✓	✓	✓	✓
ФИЛ. НЕЙТР. ПЛОТ	✓	✓	✓	✓			
СДВИГ БАЛАН. БЕЛОГО	✓	✓	✓	✓			
ЦВЕТ	✓	✓	✓	✓			
РЕЗКОСТЬ	✓	✓	✓	✓			
ТОН СВЕТОВ	✓	✓	✓	✓			
ТОН ТЕНЕЙ	✓	✓	✓	✓			
СНИЖЕНИЯ ШУМА	✓	✓	✓	✓			
РЕЖИМ АФ		✓	✓	✓	✓	✓ <sup>S</sup>	
		✓	✓	✓	✓	✓ <sup>S</sup>	
ВСПЫШКА	✓	✓	✓	✓			
ВНЕШНЯЯ ВСПЫШКА	✓	✓	✓	✓			
ВЫБЕР. ПОЛЬЗ. НАСТР	✓	✓	✓	✓			
РЕД./СОХР. ПОЛ. НАСТР	✓	✓	✓	✓			

Опция		P	S	A	M		
ОТОБР. ПОЛЬЗ. НАСТР	РАМКА КАДРИР.	✓	✓	✓	✓		✓
	ЭЛЕКТРОННЫЙ УРОВЕНЬ	✓	✓	✓	✓		✓
	ИНДИКАТОР РАСТ. АФ	✓	✓	✓	✓		
	ГИСТОГРАММА	✓	✓	✓	✓		✓
	ДИАФР./ СКОР. ЗАТВ./ ISO	✓	✓	✓	✓		
	ЭКСПОКОРРЕКЦИЯ	✓	✓	✓	✓		✓
	ЭКСПОЗАМЕР	✓	✓	✓	✓		
	ВСПЫШКА	✓	✓	✓	✓		
	БАЛАНС БЕЛОГО	✓	✓	✓	✓		✓
	МОДЕЛИРОВ. ПЛЕНКИ	✓	✓	✓	✓		✓
	ДИНАМИЧ. ДИАПАЗОН	✓	✓	✓	✓		
	ОСТАВШИЕСЯ КАДРЫ	✓	✓	✓	✓		
	УРОВ. ЗАРЯДА БАТАРЕИ	✓	✓	✓	✓		✓
РАЗМЕР/КАЧ-ВО ИЗОБР.	✓	✓	✓	✓			
РЕЖ. БЫСТР. ВКЛ.	✓	✓	✓	✓	✓	✓	

Опция		P	S	A	M		
 АВТОУПРАВЛ. ISO	АВТОУПРАВЛ. ISO	✓	✓	✓	✓	✓	
	МАКС. ЧУВСТВИТ.	✓	✓	✓	✓	✓	
	МИН.СКОР. ЗАТВОРА	✓		✓		✓	
 УДАЛ.ЭФ.КРАСН.ГЛАЗ		✓	✓	✓	✓		
 ПОДСВЕТКА AF		✓	✓	✓	✓	✓	
 ПРОВЕРКА ФОКУСА		✓	✓	✓	✓		
 ФОКУСИР. КОЛЬЦО		✓	✓	✓	✓	✓	✓
 ЦВЕТ.ПРОСТР.		✓	✓	✓	✓	✓	✓ <sup>6</sup>
 СНИЖ.ШУМ.ДЛ.ЭКСП		✓	✓	✓	✓		

- 1 Зафиксировано в положении **OFF**.
- 2 Зафиксировано в положении  (мульти).
- 3 Когда для режима фокусировки выбрана опция **AF-S**, используется непрерывный AF.
- 4 Зафиксировано в положении **S**.
- 5 Автоматически выбирается центральная зона фокусировки.
- 6 Автоматическая оптимизация для выбранного режима съемки.



# FUJIFILM

---

**FUJIFILM Corporation**

7-3, AKASAKA 9-CHOME, MINATO-KU, TOKYO 107-0052, JAPAN

[http://www.fujifilm.com/products/digital\\_cameras/index.html](http://www.fujifilm.com/products/digital_cameras/index.html)