

Gratulerar, du och din MacBook
är som gjorda för varandra.

Säg hej till MacBook.

www.apple.com/se/macbook/white



Inbyggd iSight-kamera och iChat
Videochatta med familj och
vänner över hela världen.

Mac Hjälp

Q isight



Finder

Bläddra i dina filer
precis som du
bläddrar i musiken
med Cover Flow.

Mac Hjälp

Q finder



Mail

Hantera alla dina e-post-
konton från ett ställe.

Mac Hjälp

Q mail



iCal och Adressbok

Håll dina scheman och
kontakter synkade.

Mac Hjälp

Q isync

Mac OS X Leopard

www.apple.com/se/macoss



Time Machine

Säkerhetskopiera automatiskt och återskapa dina filer.

Mac Hjälp

 time machine



Överblick

Snabbkolla dina filer.

Mac Hjälp

 överblick



Spotlight

Hitta det du söker på din Mac – omedelbart.

Mac Hjälp

 spotlight



Safari

Surfa ut på Internet med världens snabbaste webbläsare.

Mac Hjälp

 safari

iLife '09

www.apple.com/se/ilife



iPhoto

Ordna dina bilder och sök bilder efter ansikten, platser eller händelser.

iPhoto Hjälp

 bilder



iMovie

Skapa suveräna filmer snabbt och redigera ditt mästerverk.

iMovie Hjälp

 film



GarageBand

Lär dig spela. Börja jamma. Spela in och mixa egen musik.

GarageBand Hjälp

 spela in



iWeb

Skapa egna webbplatser och publicera dem där du vill med ett klick.

iWeb Hjälp

 webbplats

Innehåll

Kapitel 1: Klara, ställ in, gå

- 9 Vad som följer med
- 9 Installera MacBook
- 15 Försätta MacBook i vila eller stänga av den

Kapitel 2: Leva med MacBook

- 18 MacBook-datorns delar och reglage
- 20 MacBook-datorns tangentbordsfunktioner
- 22 Portar på MacBook
- 24 Använda styrplattan och tangentbordet
- 25 Använda batteriet i MacBook
- 27 Få svar på dina frågor

Kapitel 3: Förbättra ditt minne

- 33 Installera mer minne
- 40 Kontrollera om MacBook hittar det nya minnet

Kapitel 4: Problem? Här finns lösningen!

- 42 Problem som gör att du inte kan använda MacBook
- 46 Använda Apple Hardware Test

- 47 Problem med Internetanslutning
- 50 Problem med trådlös kommunikation via AirPort Extreme
- 50 Hålla programvaran uppdaterad
- 51 Installera om programvaran som följde med MacBook
- 53 Mer information, service och support
- 55 Hitta datorns serienummer

Kapitel 5: Sist, men inte minst

- 58 Viktig säkerhetsinformation
- 61 Viktig information om hantering
- 63 Arbeta bekvämt
- 65 Apple och miljön
- 67 Regulatory Compliance Information

1

Klara, ställ in, gå

www.apple.com/se/macbook

Mac Hjälp  Flyttassistent

MacBook är enkel att installera och du kommer snabbt igång med att använda den. Läs det här kapitlet om du aldrig har använt en MacBook eller är ny som Mac-användare, så får du veta hur du kommer igång.

Viktigt: Läs noga igenom installationsanvisningarna och informationen om säkerhet (från sidan 57) innan du börjar använda datorn.

Om du är en erfaren Mac-användare vet du säkert redan hur du startar och använder datorn. Läs igenom informationen i kapitel 2, "Leva med MacBook", om du vill veta mer om de nya funktionerna i MacBook.

Du kan hitta svar på en mängd frågor på datorn i Mac Hjälp. Mer information om Mac Hjälp finns i "Få svar på dina frågor" på sidan 27. Då Apple kan släppa nya versioner av eller uppdaterar systemprogramvaran kan bilderna i handboken skilja sig lätt från vad som visas på skärmen.

Viktigt: Om det finns en skyddsfilm runt MagSafe-strömadaptern (60 W), ta bort den innan du installerar MacBook.

Vad som följer med

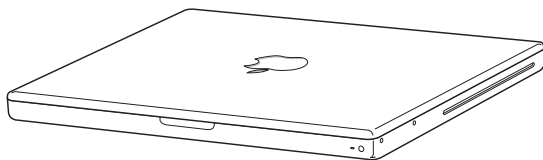

Nätsladd

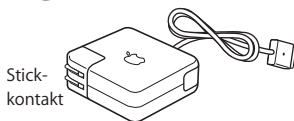

Stick-
kontakt

60 W MagSafe-nätadapter

Installera MacBook

MacBook är enkel att installera och du kommer snabbt igång med att använda den. På de följande sidorna beskrivs de olika stegen för att installera datorn, bland annat följande:

- Ansluta MagSafe-strömadaptern (60 W)
- Ansluta kablar och ansluta till nätverk
- Slå på MacBook och använda styrplattan
- Ställa in ett användarkonto och göra andra inställningar med Inställningsassistent
- Ställa in skrivbordet i Mac OS X och andra inställningar

Steg 1: Anslut MagSafe-strömadaptern (60 W) som ger ström till MacBook och laddar batteriet.

Kontrollera att strömkontakten sitter ordentligt i strömadaptern och att stiften på kontakten är oskadade. Anslut strömadapterns stickkontakt till ett eluttag och MagSafe-kontakten till datorns MagSafe-kontakt. När MagSafe-kontakten hamnar i närheten av datorns strömkontakt känner du hur de dras magnetiskt till varandra.

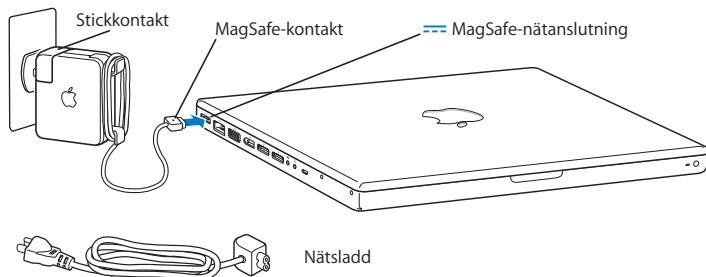

Du förlänger räckvidden på strömadaptern genom att först dra stickkontakten uppåt och lossa den från adaptern. Anslut den medföljande strömsladden till strömadaptern och se till att kontakten sitter ordentligt. Sätt in den andra änden i ett eluttag. Strömsladden ger en jordad anslutning.

Dra i kontakten, inte i sladden, när du kopplar loss strömadaptern från eluttaget eller datorn.

Första gången du ansluter strömadaptern till datorn börjar en statuslampa på strömadapterns kontakt att lysa. När lampan lyser gult innebär det att batteriet laddas. En grön lampa visar att batteriet är fulladdat eller inte installerat. Om kontakten inte lyser kontrollerar du att den sitter som den ska.

Steg 2: Vill du ansluta till Internet eller ett nätverk, ansluter du ena änden av en Ethernetkabel till MacBook och den andra änden till ett DSL- eller kabelmodem, eller till ett nätverk.

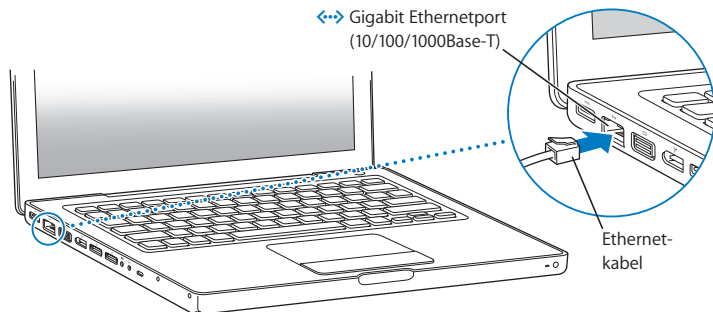

Om du vill använda en uppringd anslutning behöver du Apples externa USB-modem som du kan köpa på webbutiken Apple Store med adressen www.apple.com/se/store eller hos en auktoriserad Apple-återförsäljare. Anslut Apples Apple USB-modem till en USB-port på MacBook och anslut sedan en telefonkabel (medföljer ej) från modemmet till ett telefonjack.

Obs! MacBook innehåller även AirPort Extreme-teknik för anslutning till trådlösa nätverk. Mer information om att skapa en trådlös anslutning via menyraden får du genom att välja Hjälp > Mac Hjälp och sedan söka efter "AirPort". Se "Få svar på dina frågor" på sidan 27.

Steg 3: Slå på MacBook genom att trycka på strömbrytaren (⏻).

När du slår på datorn hörs en ljudsignal.

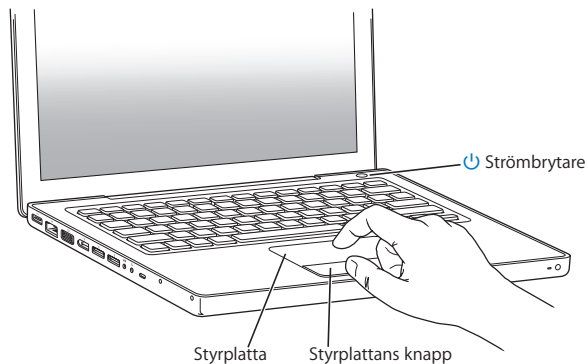

Det tar en stund för datorn att starta. När datorn har startat öppnas Inställningsassistent automatiskt.

Om datorn inte startar, se "Om MacBook inte går att slå på eller inte startar" på sidan 44.

Steg 4: Ställ in MacBook med Inställningsassistent

När du slår på MacBook för första gången startar Inställningsassistent. Inställningsassistent hjälper dig att ange rätt uppgifter för Internetanslutning och e-post och ställa in ett användarkonto på MacBook. Om du redan har en Mac kan Inställningsassistent hjälpa dig att automatiskt föra över filer, program och annan information från den gamla datorn.

Om du inte tänker behålla eller använda den andra datorn, är det bäst att avauktorisera den från att spela musik, videor eller ljudböcker som du har köpt från iTunes Store. När du avauktoriserar en dator förhindrar du att låtar, videor eller ljudböcker du har köpt spelas upp av någon annan. Dessutom frigör du en auktorisering som du kan använda på en annan dator. Om du vill veta mer om avauktorisering öppnar du Hjälp > iTunes Hjälp när iTunes är öppet.

Om du inte överför informationen med Inställningsassistent när du startar datorn första gången, kan du överföra den senare med Flyttassistent. Gå till mappen Program, öppna Verktögsprogram och dubbelklicka på Flyttassistent.

I Systeminställningar kan du snabbt anpassa utseendet på skrivbordet. Välj Apple (🍏) > Systeminställningar från menyraden. Allteftersom du känner dig mer hemma med datorn kan du börja utforska Systeminställningar. Där finns nästan alla de inställningar du kan göra på MacBook. Om du vill veta mer öppnar du Mac Hjälpl och söker efter "Systeminställningar" eller den inställning du vill ändra.

Försätta MacBook i vila eller stänga av den

När du har arbetat klart med MacBook kan du försätta den i vila eller stänga av den.

Försätta MacBook i viloläge

Om du inte ska använda datorn på en kort stund kan du försätta den i viloläge. När datorn är i viloläge kan du "väcka den" utan att den måste gå igenom hela startprocessen.

Gör något av följande när du vill försätta MacBook i viloläge:

- Fäll ner bildskärmen.
- Välj Apple (🍏) > Vila från menyraden.
- Tryck på strömbrytaren (⏻) och klicka på Vila i dialogrutan.
- Välj Apple (🍏) > Systeminställningar, klicka på Strömspare och ställ in vilotimern.

ANMÄRKNING: Vänta några sekunder tills den vita vilolägeslampan börjar pulsera (vilket visar att datorn är i viloläge och att hårddisken har slutat snurra) innan du flyttar datorn. Om du flyttar datorn medan hårddisken snurrar kan det skada hårddisken, leda till förlust av data eller göra så att datorn inte startar från hårddisken.

Så här väcker du MacBook:

- *Om bildskärmslocket är stängt* öppnar du det helt enkelt så väcks datorn.
- *Om bildskärmslocket redan är öppet* trycker du på strömbrytaren (⏻) eller någon tangent på tangentbordet.

När MacBook väcks ur vilan finns dina program, dokument och inställningar kvar precis om du lämnade dem.

Stänga av MacBook

Om du inte tänker använda datorn på en dag eller två bör du stänga av den. Lampan för viloläge lyser tillfälligt medan datorn stängs av.

Gör något av följande om du vill stänga av datorn:

- Välj Apple () > Stäng av från menyraden.
- Tryck på strömbrytaren (⏻) och klicka på Stäng av i dialogrutan.

Om du inte tänker använda MacBook under en längre tid läser du "Viktig information om hantering" på sidan 61, där det finns anvisningar om hur du undviker att batteriet laddas ur.

2

Leva med MacBook

www.apple.com/se/macosex

Mac Hjälp 🔍 Mac OS X

MacBook-datorns delar och reglage

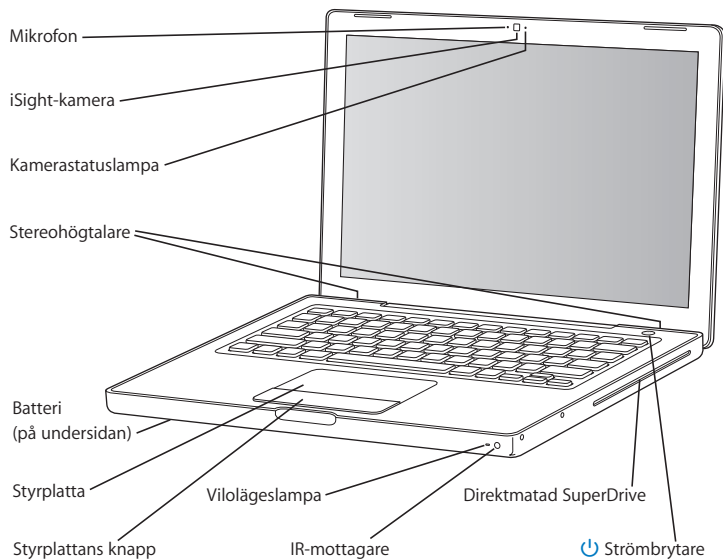

Inbyggd mikrofon

Spela in ljud med mikrofonen (sitter till vänster om iSight-kameran). Om du har en bredbandsanslutning kan du prata med vänner via programmet iChat AV som följer med.

Inbyggd iSight-kamera och statuslampa för kameran

Delta i videokonferenser med hjälp av iChat AV, ta bilder med Photo Booth eller spela in video med iMovie. Statuslampan lyser när iSight-kameran är igång.

Inbyggda stereohögtalare

Använd högtalarna när du vill lyssna på musik, filmer, spel och multimediafiler.

Batteri

Kör MacBook på batteriet när du inte har tillgång till ett eluttag. När du tar bort batteriet kommer du åt minnet i datorn.

Styrplatta och styrplattknapp

Flytta pekaren på skärmen med ett finger på styrplattan, eller rulla med två fingrar. Knacka lätt med fingertoppen på styrplattan för att klicka eller dubbelklicka på en markering.

Lampa för viloläge

En vit lampa pulserar när datorn är i viloläge.

IR-mottagare

Du kan använda en Apple Remote (tillval, säljs separat på www.apple.com/se/store) tillsammans med IR-mottagaren till att styra Front Row och Keynote på datorn från ett avstånd på upp till 9,1 meter.

Direktmatad SuperDrive

Den optiska enheten kan läsa och bränna CD- och DVD-skivor av standardstorlek.



Strömbrytare

Starta och stäng av datorn eller försätt den i vila. Håll in knappen för att starta om vid felsökning av datorn.

MacBook-datorns tangentbordsfunktioner

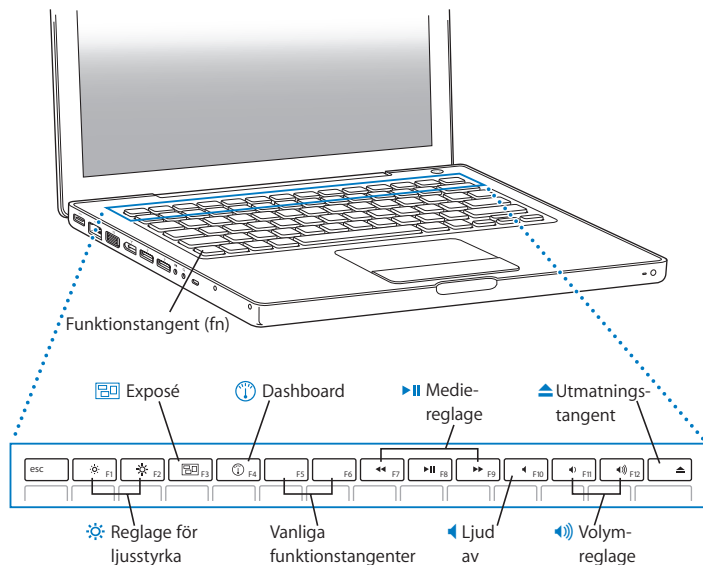

Fn-tangenten

Håll ner tangenten om du vill aktivera anpassade åtgärder som är tilldelade funktionstangenterna (F1 till F12). Om du vill veta hur du anpassar funktionstangenter väljer du Hjälp > Mac Hjälp från menyraden och gör en sökning efter "funktionstangenter".



Reglage för ljusstyrka (F1, F2)

Öka (☼) eller minska (☾) bildskärmens ljusstyrka.



Exposé-tangenten (F3)

Öppna Exposé så kommer du snabbt åt alla öppna fönster.



Dashboard-tangenten (F4)

Öppna Dashboard så att du kommer åt dina widgets.



Mediereglage (F7, F8, F9)

Spola tillbaka (◀), spela eller pausa (⏮) eller spola framåt (▶) i en låt, film eller bildspel.



Reglage för ljud av (F10)

Slå av ljudet från de inbyggda högtalarna och hörlursuttaget.



Volymreglage (F11, F12)

Öka (🔊) eller minska (🔇) ljudvolymen från den inbyggda högtalaren eller hörlursuttaget.



Utmatningstangent

Håll ner utmatningstangenten så matas skivan ut. Du kan också mata ut en skiva genom att dra dess symbol från skrivbordet till papperskorgen.

Portar på MacBook

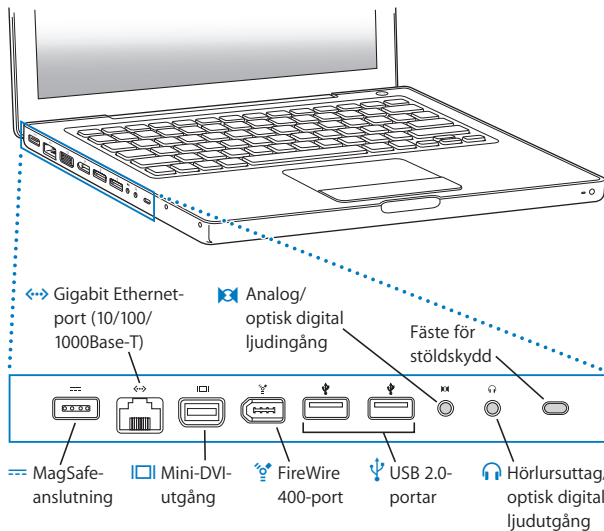



MagSafe-strömanslutning

Ladda upp datorns batteri genom att ansluta Apple MagSafe-strömadaptern (60 W).



Gigabit Ethernetport (10/100/1000Base-T)

Anslut till ett höghastighets Ethernetnätverk, ett DSL- eller kabelmodem eller en annan dator. Ethernetporten upptäcker Ethernetenheter automatiskt och kräver inte en korsad Ethernetkabel.



Mini-DVI-utgång

Anslut en extern bildskärm eller projektor med DVI- eller VGA-kontakt. Du kan köpa adaptrar för de videoformat som stöds.



FireWire 400-port

Anslut externa höghastighetsenheter, t.ex. DV-kameror och lagringsenheter.



Två USB 2.0-portar (Universal Serial Bus)

Anslut modem, iPod, iPhone, mus, tangentbord, skrivare, digitalkamera med mera till MacBook. Du kan ansluta en extern USB-enhet med hög strömförbrukning. Du kan även ansluta USB 1.1-enheter.



Ljudingång/optisk digital ljudingång

Här ansluter du MacBook till en linjenivåmikrofon eller annan digitalljudutrustning.



Hörlursuttag/optisk digital ljudutgång

Anslut externa högtalare, hörlurar eller digital ljudutrustning.

Fäste för stöldskydd

Förhindra stöld genom att ansluta ett lås och en kabel (säljs separat).

Obs! Bildskärmsadaptrar och andra tillbehör säljs separat från www.apple.com/se/store.

Använda styrplattan och tangentbordet

Använd styrplattan till att flytta pekaren och till att rulla, klicka, dubbelklicka och dra. Hur långt pekaren rör sig över skärmen beror på hur snabbt du drar fingret över styrplattan. Om du vill flytta pekaren bara en liten bit på skärmen drar du fingrarna långsamt över styrplattan. Ju snabbare du drar fingrarna, desto längre rör sig pekaren. Finjustera hur snabbt pekaren rör sig i Systeminställningar. Välj Apple (🍏) > Systeminställningar, klicka på Tangentbord och mus och sedan på Styrplatta.

Här är några användbara tips och kortkommandon för styrplattan och tangentbordet:

- *Klickning med sekundärknappen, eller "högerklick",* visar kommandon i snabbvalsmenyer.
Du ställer in det här alternativet genom att välja "Knacka med två fingrar på styrplattan för klickning med sekundärknappen" på panelen Styrplatta i inställningspanelen Tangentbord och mus.
Du kan också högerklicka genom att hålla ner kontrolltangenter samtidigt som du klickar.
- *Rulla med två fingrar* innebär att du snabbt kan rulla uppåt, neråt eller åt sidan i aktiva fönster genom att dra med två fingrar.
Du ställer in det här alternativet genom att välja "Rulla med två fingrar" och "Tillåt horisontell rullning" på panelen Styrplatta i inställningspanelen Tangentbord och mus.
- *Framåtradering* raderar tecken till höger om insättningspunkten. När du trycker ner backstegstangenten raderas tecken till vänster om insättningspunkten.
Vill du radera framåt håller du ner funktionstangenten (fn) samtidigt som du trycker på backstegstangenten.

Använda batteriet i MacBook

När MagSafe-strömadaptern inte är ansluten får datorn ström från batteriet. Den tid som du kan använda MacBook med batteriström varierar beroende på vilka program du använder och vilka externa enheter som är anslutna till datorn. Om du stänger av vissa funktioner, som AirPort Extreme och Bluetooth, så sparar du på batteriet.

Om batteriet tar slut medan du arbetar med datorn ansluter du strömadaptern och laddar batteriet. Om du ska byta ut ett urladdat batteri mot ett laddat när datorn inte är ansluten till strömadaptern är det bäst att du stänger av datorn.

På batteriet sitter små statuslampor som visar hur mycket laddning som finns i batteriet. Tryck på knappen vid lamporna så lyser lamporna ett ögonblick och visar hur mycket laddning det finns kvar i batteriet. Du kan kontrollera laddningen både när batteriet är monterat i datorn och när det är uttaget.

Viktigt: Om bara en statuslampa blinkar finns det väldigt lite laddning kvar i batteriet. Om ingen lampa lyser är batteriet tomt och datorn startar inte om du inte ansluter strömadaptern. Låt strömadaptern vara ansluten och ladda upp batteriet, eller byt ut det tomma batteriet med ett fulladdat batteri (se sidan 33).

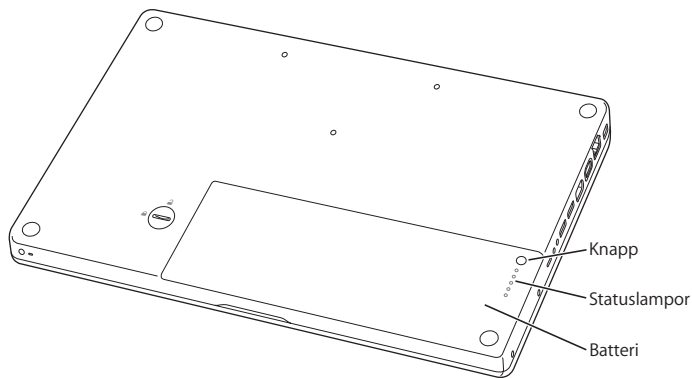

Den återstående batteriladdningen visas även i batteristatussymbolen (🔋) i menyraden. Den återstående batteriladdning som visas baseras på den aktuella användningen av program, externa enheter och systeminställningar. För att förlänga batteritiden kan du stänga program och koppla bort externa enheter som inte används och justera strömspararinställningarna. Mer information om hur du sparar på batteriet och prestandatips hittar du på adressen www.apple.com/se/batteries/notebooks.html.

Ladda batteriet

När strömadaptorn som följde med MacBook är ansluten laddas batteriet, oavsett om datorn är avstängd, aktiverad eller i viloläge. Batteriet laddas dock snabbare när datorn är avstängd eller i viloläge.

Få svar på dina frågor

Mer information om hur du använder MacBook finns i Mac Hjälp på datorn och på Internet på adressen www.apple.com/se/support/macbook.

Så här öppnar du Mac Hjälp:

- 1 Klicka på Finder-symbolen i Dock (raden av symboler längst ner på skärmen).



- 2 Klick på Hjälp-menyn i menyraden och gör något av följande:
 - a Skriv in en fråga eller en term i sökfältet och välj ett ämne från resultatlistan eller välj Visa all träffar så visas samtliga resultat.
 - b Välj Mac Hjälp så öppnas hjälpen. Sedan kan du klicka på länkarna till de olika ämnena eller skriva in en fråga.

Mer information

Mer information om hur du använder MacBook finns i:

Om du vill lära dig om att	Se
Installera minne	Kapitel 3, "Förbättra ditt minne", på sidan 31
Felsöka MacBook om problem uppstår	Kapitel 4, "Problem? Här finns lösningen!", på sidan 41
Få service och support för MacBook	"Mer information, service och support" på sidan 53 eller besök Apples supportwebbplats på adressen www.apple.com/se/support/macbook .
Använda Mac OS X	Webbplatsen för Mac OS på www.apple.com/se/macosex . Du kan även öppna Mac Hjälp och söka efter "Mac OS X".
Flytta från en PC till en Mac	"Därför kommer du att älska Mac" på www.apple.com/se/getamac/whymac .
Använda iLife-programmen	Webbplatsen för iLife på www.apple.com/se/ilife , eller öppna ett iLife-program, gå till programhjälpen och skriv en fråga i sökfältet.
Ändra systeminställningar	Systeminställningar genom att välja Apple () > Systeminställningar, eller sök efter "systeminställningar" i Mac Hjälp.
Använda styrplattan	Mac Hjälp och sök efter "styrplatta" eller öppna Systeminställningar och klicka på Tangentbord och mus och sedan på Styrplatta.
Använda tangentbordet	Mac Hjälp och sök efter "tangentbord".
Använda iSight-kameran	Mac Hjälp och sök efter "iSight".

Om du vill lära dig om att	Se
Använda trådlös AirPort Extreme-teknik	Supportsidan för AirPort på www.apple.com/se/support/airport . Du kan även öppna Mac Hjälp och söka efter "AirPort".
Använda trådlös Bluetooth-teknik	Supportsidan för Bluetooth på www.apple.com/se/support/bluetooth , eller öppna programmet Bluetooth Filöverföring (i mappen Verktysprogram i mappen Program) och välj Hjälp > Bluetooth Hjälp.
Ta hand om batteriet	Mac Hjälp och sök efter "batteri".
Ansluta en skrivare	Sök efter "skrivare" i Mac Hjälp.
FireWire- och USB-anlutningar	Sök efter "USB" eller "FireWire" i Mac Hjälp.
Ansluta till Internet	Sök efter "Internet" i Mac Hjälp.
Ansluta en extern skärm	Mac Hjälp och sök efter "bildskärmsport".
Apple Remote	Sök efter "Apple Remote" i Mac Hjälp.
Front Row	Sök efter "Front Row" i Mac Hjälp.
Bränna en CD eller DVD	Sök efter "bränna" i Mac Hjälp.
Teknisk information	Sidan för teknisk information på www.apple.com/se/support/specs , eller öppna Systeminformation, genom att välja Apple (🍏) > Om den här datorn från menyraden och sedan klicka på Mer info.
Apple-nyheter, kostnadsfria hämtningar och information på Internet om program- och maskinvara	Apples webbplats på www.apple.com/se .
Anvisningar, teknisk support och användarhandböcker för Apples produkter	Apples supportwebbplats på www.apple.com/se/support .

3

Förbättra ditt minne

www.apple.com/se/store

Mac Hjälp 🔍 RAM

Det här kapitlet innehåller information och anvisningar för installation av extra minne och för att ta bort och ersätta batteriet i MacBook.

Datorn har två minneskortplatser som du kommer åt genom att ta bort datorns batteri. MacBook levereras med minst 2 gigabyte (GB) 667 MHz DDR2-SDRAM-minne (Double Data Rate, Synchronous Dynamic Random-Access Memory) installerat. Båda minneskortplatserna hanterar SDRAM-moduler som uppfyller följande krav:

- Formatet DDR2 SO-DIMM (Double Data Rate Small Outline Dual Inline Memory Module)
- 1,25 tum
- 1 GB eller 2 GB
- 200 stift
- RAM-minne av typen PC2-5300 DDR2 667 MHz

Du kan lägga till två minnesmoduler om 2 GB för att få maximalt 4 GB minne.

För bästa prestanda bör du installera likadana minnesmoduler i båda kortplatserna.

VARNING: Apple rekommenderar att du låter en Apple-certifierad tekniker installera minne. I informationen som följde med datorn kan du läsa om hur du kontaktar Apple för hjälp. Om du försöker installera minne själv och datorn skulle skadas täcks inte skadorna av garantin.

Installera mer minne

För att kunna installera minne måste du ta bort batteriet. Nedan får du anvisningar om hur du tar bort batteriet, lägger till minne och sätter tillbaka batteriet.

Steg 1: Ta bort batteriet.

- 1 Stäng av MacBook. Koppla loss strömadaptern, Ethernetkabeln, USB-kablar och alla andra kablar som är anslutna till datorn, detta för att förhindra att datorn skadas.

VARNING: Var försiktig när du hanterar batteriet. Se informationen om batterisäkerhet på sidan 60.

- 2 Vänd datorn upp-och-ner och leta reda på batterispärren. Vrid spärren medurs 90 grader, med till exempel ett mynt. Ta försiktigt bort batteriet.

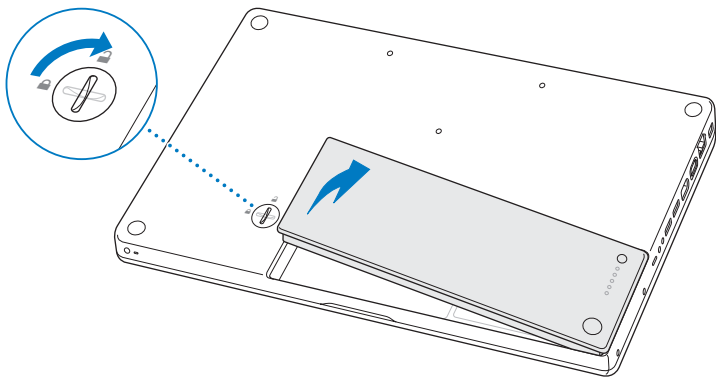

VARNING: Datorns inre delar kan vara varma. Om du har använt MacBook nyligen bör du vänta 10 minuter innan du fortsätter så att de inre delarna hinner svalna.

Steg 2: Installera minne.

- 1 Lossa de tre skruvarna som håller L-balken på plats. Dra ut den långa sidan av balken först när du plockar ut den och lägger den åt sidan.

Flikar på minneskortplatserna fjädrar ut när du tar bort balken.

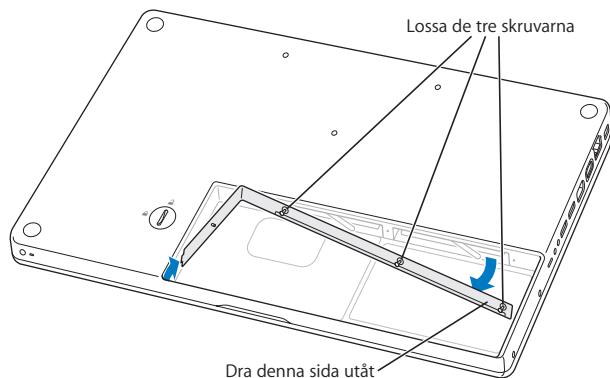

- 2 Ladda ur eventuell statisk elektricitet genom att röra vid en metallyta inuti datorn.

- 3 För att ta bort minnesmodulen i en kortplats för du dess flik så långt åt vänster det går, med en snabb rörelse, så att kanten på minnesmodulen skjuts ut. Dra ut minnesmodulen. Gör likadant för att ta bort den andra minnesmodulen.

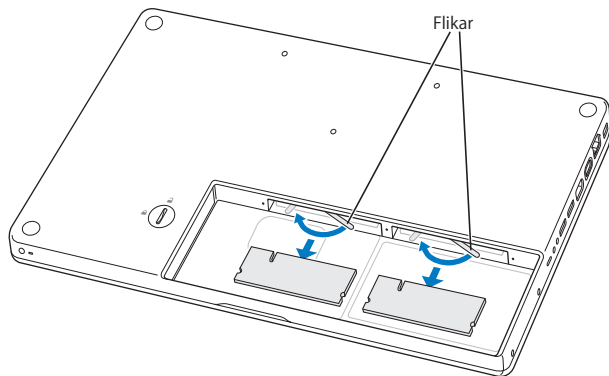

4 Så här installerar du de nya minnesmodulerna i kortplatserna:

a Börja med att föra in den guldkantade sidan med skåran till vänster.

b Använd två fingrar till att skjuta in minnesmodulerna med ett jämnt och stadigt tryck. Det hörs ett svagt klickljud när minneskortet snäpper fast på rätt sätt.

Obs! På den nya minnesmodulen kan det finnas en beläggning som består av ett smörjmedel som gör kortet enklare att installera. Beläggningen är normal och ska inte torkas bort.

c Om flikarna inte återgår till stängt läge för du dem till höger så att de stängs.

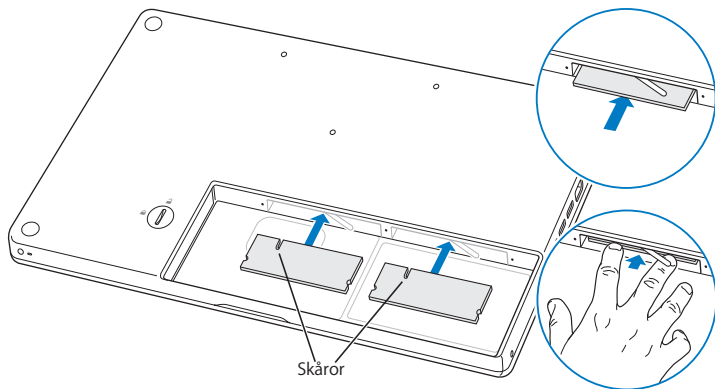

5 Sätt tillbaka L-balken med den korta sidan först och dra åt skruvarna.

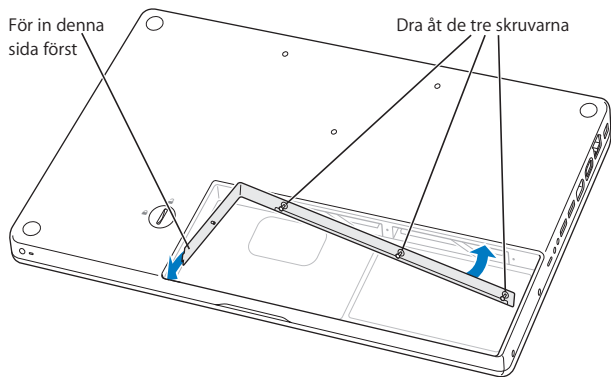

Steg 3: Sätta i batteriet.

- 1 Placera batteriets högra sida i batterifacket. Tryck försiktigt ner vänstra sidan av batteriet. Lås fast batteriet genom att vrida spärren ett kvarts varv motsols med hjälp av ett mynt.

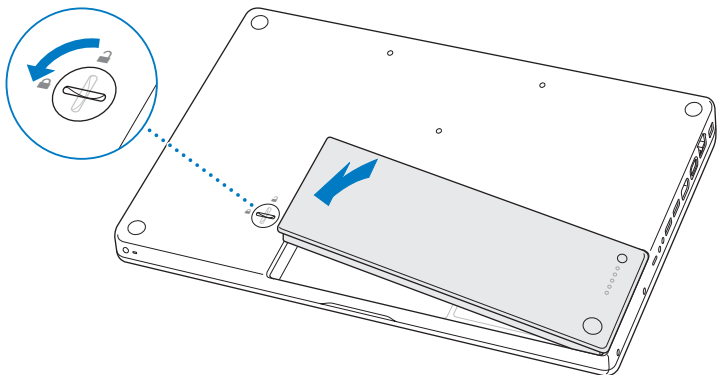

- 2 Anslut strömsladden, modemkabeln och alla andra kablar som var anslutna till datorn.

Kontrollera om MacBook hittar det nya minnet

När du har installerat mer minne i datorn bör du kontrollera att datorn kan identifiera det nya minnet.

Så här kontrollerar du datorns minne:

- 1 Starta datorn.
- 2 När du ser Mac OS X-skrivbordet väljer du Apple (🍏) > Om den här datorn.

Om du vill ha mer utförlig information om minnet som finns installerat i datorn öppnar du Systeminformation genom att klicka på Mer info och sedan klicka på Minne.

Om MacBook inte känner igen minnet eller inte startar på rätt sätt kontrollerar du att minnet du installerat är kompatibelt med datorn och att det har installerats på rätt sätt.

4

Problem? Här finns lösningen!

www.apple.com/se/support

Mac Hjälp  hjälp

Ibland kan du stöta på problem när du arbetar med MacBook. Läs vidare så hittar du lösningar som du kan pröva när du har problem. Du kan också hitta mer information om felsökning i Mac Hjälp och på service- och supportwebbplatsen för MacBook på adressen www.apple.com/se/support/macbook.

Det finns oftast enkla och snabba lösningar på problem som du kan uppleva med datorn. Försök komma ihåg vilka omständigheter som ledde fram till problemet. Om du antecknar vad du gjorde innan problemet uppstod kan du enklare begränsa antalet möjliga orsaker och sedan hitta lösningen på problemet. Anteckna följande:

- Programmet som du använde när problemet uppstod. Problem som inträffar när ett visst program används kan bero på att det programmet inte är kompatibelt med Mac OS-versionen som du använder.
- Nystallerad programvara, särskilt om den lagt in filer i systemmappen.
- Nystallerad maskinvara, t.ex. extra minne eller en extern enhet.

Problem som gör att du inte kan använda MacBook

Om datorn inte reagerar på kommandon eller om pekaren inte rör sig

I sällsynta fall kan ett program låsa sig på skärmen. I Mac OS X kan du avsluta ett program som låst sig utan att starta om datorn.

Så här tvångsavslutar du ett program:

- 1 Tryck på tangenterna kommando (⌘), alternativ (⇧) och escape eller välj Apple () > Tvångsavsluta från menyraden.
Dialogrutan Tvångsavsluta visas med programmet markerat.
- 2 Klicka på Tvångsavsluta.

Programmet avslutas men övriga program förblir öppna.

Om det behövs kan du även starta om Finder i den här dialogrutan.

Spara sedan alla dokument i öppna program och starta om datorn så att du kan vara säker på att alla problem är lösta.

Om samma problem uppstår ofta väljer du Hjälp > Mac Hjälp från menyraden överst på skärmen. Sök t.ex. efter ordet "låser" så får du veta vad du ska göra om datorn låser sig eller inte svarar.

Om problemet bara uppstår när du använder ett viss program kontrollerar du med programtillverkaren om programmet är kompatibelt med din dator. Support- och kontaktinformation för de program som följde med datorn hittar du på adressen www.apple.com/se/guide.

Om du vet att ett program är kompatibelt kan du behöva installera om datorns systemprogramvara. Läs "Installera om programvaran som följde med MacBook" på sidan 51.

Om datorn låser sig vid start eller ett blinkande frågetecken visas på bildskärmen, eller om skärmen är svart och vilolägeslampan lyser med ett stadigt sken (vilket innebär att datorn inte är i viloläge)

Det blinkande frågetecknet innebär vanligtvis att datorn inte kan hitta systemprogrammen på hårddisken eller andra enheter som är anslutna till datorn.

- Vänta några sekunder. Om datorn inte startar inom en liten stund slår du av den genom att hålla ner strömbrytaren (⏻) i ungefär 8 till 10 sekunder. Koppla från alla externa tillbehör och prova att starta om genom att trycka på strömbrytarknappen (⏻) medan du håller ner alternativtangenta (⇧). När datorn startar klickar du först på hårddisksymbolen och sedan på högerpilen. Efter att datorn har startat öppnar du Systeminställningar och klickar på Startskiva. Markera en Mac OS X-systemmapp på hårddisken.
- Om det inte fungerar kan du försöka reparera hårddisken med hjälp av Skivverktyg.
 - Mata in skivan *Mac OS X Install DVD* i datorn.
 - Starta om datorn och håll ner C-tangenten när datorn startar om.
 - Välj Installeraren från menyraden och välj sedan Öppna Skivverktyg. När Skivverktyg öppnas följer du anvisningarna i panelen Skivkontroll och ser om Skivverktyg kan reparera skivan.

Om det inte hjälper att använda Skivverktyg kan du behöva installera om systemprogrammen. Läs "Installera om programvaran som följde med MacBook" på sidan 51.

Om MacBook inte går att slå på eller inte startar

Prova med följande förslag i tur och ordning tills datorn går att slå på:

- Kontrollera att strömadaptern är ansluten till datorn och till ett fungerande eluttag. Använd bara den 60 W MagSafe-strömadapter som levererades tillsammans med datorn. Om strömadaptern slutar ladda och statuslampan på strömadaptern inte tänds när du ansluter strömsladden kan du försöka återställa strömadaptern genom att dra ut strömsladden och sedan återansluta den.

- Kontrollera om batteriet behöver laddas. Tryck på den lilla knappen på batteriet. Du bör se en till fyra lampor som lyser och visar batteriets laddningsnivå. Om bara en batterilampa blinkar låter du strömadaptern ladda batteriet tills åtminstone den lampan lyser med fast sken.
- Om problemet finns kvar återställer du datorn till fabriksinställningarna genom att ta loss strömadaptern, plocka ur batteriet och hålla ner strömbrytaren (⏻) i minst fem sekunder.
- Om du nyligen installerade mer minne eller någon annan inre del kontrollerar du att den är ordentligt installerad och att den fungerar med datorn. Prova om datorn startar om du plockar ut det nya minnet och installerar det gamla igen (se sidan 35).
- Starta datorn med strömbrytaren (⏻) och tryck omedelbart ner tangenterna kommando (⌘), alt (⌥), P och R samtidigt tills du hör startljudet en andra gång. Då återställs PRAM-minnet (Parameter RAM).
- Om du fortfarande inte kan starta datorn, se "Mer information, service och support" på sidan 53 för information om hur du kontaktar Apple för service.

Om bildskärmen plötsligt blir svart eller om MacBook låser sig

Prova att starta om datorn.

- 1 Koppla loss alla enheter som är anslutna till MacBook utom strömadaptern.
- 2 Starta om datorn genom att trycka på strömbrytaren (⏻).
- 3 Låt batteriet laddas upp till minst tio procent innan du ansluter några externa enheter och fortsätter att arbeta.

Titta på batterisymbolen i menyraden (☞) så får du veta hur mycket batteriet har laddats.

Bildskärmen kan även dämpas om du har strömspararfunktioner inställda för batteriet.

Om du har glömt ditt lösenord

Du kan nollställa ditt administratörlösenord och lösenord för alla andra konton.

- 1 Mata in *Mac OS X Install DVD*. Starta sedan om datorn och håll ner C-tangenten medan datorn startar om.
- 2 Välj Verktyg > Återställ lösenord från menyraden. Följ sedan anvisningarna på skärmen.

Om du har problem med att mata ut en skiva

- Avsluta aktiva program som kanske använder skivan och försök igen.
- Om det inte löser problemet startar du om datorn och håller ner styrplattans knapp.

Använda Apple Hardware Test

Om du misstänker att du har problem med maskinvaran i MacBook kan du använda programmet Apple Hardware Test. Det hjälper till att undersöka om det verkar vara fel på någon av datorkomponenterna, t.ex. minnet eller processorn.

Så här använder du Apple Hardware Test:

- 1 Koppla från alla externa enheter från datorn utom strömadaptern.
Om du har en Ethernetkabel ansluten så kopplar du loss den.
- 2 Starta om MacBook medan du håller ner tangenten D.
- 3 När rutan för Apple Hardware Test visas väljer du språk.
- 4 Tryck på returtangenten eller klicka på högerpilknappen.
- 5 När huvudfönstret för Apple Hardware Test visas (efter ungefär 45 sekunder) följer du anvisningarna på skärmen.

- 6 Om Apple Hardware Test upptäcker ett problem visas en felkod. Skriv ner felkoden innan du söker assistans. Om Apple Hardware Test inte upptäcker några maskinvarufel kan problemet vara programvarurelaterat.

Du hittar mer information om Apple Hardware Test i filen Om Apple Hardware Test som finns på skivan *Applications Install DVD* som följde med datorn.

Problem med Internetanslutning

Programmet Inställningsassistent som finns på datorn kan vägleda dig genom de steg som krävs för att ställa in en Internetanslutning. Öppna Systeminställningar och klicka på Nätverk. Klicka på knappen "Hjälp mig" så öppnas inställningsassistenten för nätverk.

Om din Internetanslutning trasslar kan du prova med stegen i det här avsnittet. Börja med att använda Nätverksdiagnos.

Så här använder du Nätverksdiagnos:

- 1 Välj Apple (🍏) > Systeminställningar.
- 2 Klicka på Nätverk och sedan på "Hjälp mig".
- 3 Klicka på Diagnos så öppnas Nätverksdiagnos.
- 4 Följ sedan anvisningarna på skärmen.

Om Nätverksdiagnos inte kan lösa problemet kan problemet bero på Internetleverantören som du försöker ansluta till, en extern enhet som du använder för anslutning till Internetleverantören, eller den servern som du försöker ansluta till. Du kan prova följande.

Internetanslutningar via DSL-, kabelmodem eller lokalt nätverk

Se till att alla modemkablar är ordentligt anslutna. Kontrollera modemets strömsladd, kabeln från modemmet till datorn och kabeln från modemmet till vägguttaget. Kontrollera även kablar och strömförsörjning till hubbar, switchar och routrar.

Stäng av och slå på modemmet så att det återställs

Slå av DSL- eller kabelmodemet några minuter och slå sedan på det igen.

Vissa leverantörer rekommenderar att du kopplar loss modemets strömsladd.

Om modemmet har en återställningsknapp kan du trycka på den innan du slår av och på strömmen eller efteråt.

Viktigt: Anvisningar om modem gäller inte för dem som ansluter via nätverk. I ett lokalt nätverk finns det ofta utrustning som hubbar, switchar, routrar och kopplingspaneler som DSL- och kabelmodemanvändare inte behöver. Om du arbetar i ett lokalt nätverk bör du i första hand tala med din nätverksadministratör, inte med Internetleverantören.

PPPoE-anslutningar

Om du inte kan ansluta till din Internetleverantör med PPPoE (Point to Point Protocol over Ethernet) kontrollerar du att du har fyllt i rätt information i inställningspanelen Nätverk.

Så här kontrollerar du PPPoE-inställningarna:

- 1 Välj Apple (🍏) > Systeminställningar.
- 2 Klicka på Nätverk.
- 3 Klicka på lägg till-knappen (+) nertill i listan med nätverksanslutningstjänster och välj PPPoE från pop-upmenyn Gränssnitt.

- 4 Välj ett gränssnitt för PPPoE-tjänsten från popupmenyn Ethernet. Välj Ethernet om du ansluter till ett trådbundet nätverk, eller AirPort om du ansluter till ett trådlöst nätverk.
- 5 Ange uppgifterna du fått från din Internetleverantör, exempelvis användarnamn, lösenord och PPPoE-tjänstenamn (om din Internetleverantör kräver det).
- 6 Klicka på Utför för att aktivera inställningarna.

Nätverksanslutningar

Kontrollera att Ethernetkabeln är ansluten till MacBook och till nätverket. Kontrollera kablar och strömförsörjning till hubbar, switchar och routrar.

Om du har två eller flera datorer som delar på en anslutning måste du kontrollera att nätverket är korrekt inställt för detta. Du måste känna till om din Internetleverantör tillhandahåller en eller flera IP-adresser, en för varje dator.

Om leverantören bara delar ut en enda IP-adress måste du använda en router för att dela anslutningen. Routern kan dela en anslutning med hjälp av tjänster som NAT (Network Address Translation) eller "IP masquerading". Leta efter inställningsinformation i dokumentationen som följde med routern, eller fråga personen som ställde in nätverket. Du kan använda en AirPort-basstation till att dela en IP-adress mellan flera datorer. Information om hur du använder en AirPort-basstation finns i Mac Hjälp. Du kan också besöka Apples webbplats för AirPort på adressen www.apple.com/se/support/airport.

Om du inte kan lösa problemet med hjälp av dessa steg bör du kontakta din Internetleverantör eller nätverksadministratör.

Problem med trådlös kommunikation via AirPort Extreme

Om du har problem med trådlös nätverksanslutning via AirPort Extreme:

- Kontrollera att datorn eller nätverket som du försöker ansluta till fungerar och har en trådlös anslutningspunkt.
- Se till att du har ställt in programmet enligt anvisningarna som följde med basstationen eller anslutningspunkten.
- Kontrollera att datorn befinner sig inom räckvidd för den andra datorn eller nätverkets trådlösa basstation. Om det finns elektronisk utrustning eller metallföremål i närheten kan räckvidden minska. Du kan prova med att flytta på datorn och se om det hjälper.
- Kontrollera AirPort-statussymbolen (📶) i menyraden. Upp till fyra streck visar signalstyrkan. Om signalstyrkan är låg provar du med att byta plats.
- Läs mer i AirPort Hjälp som du hittar om du väljer Hjälp > Mac Hjälp och sedan väljer Bibliotek > AirPort Hjälp från menyraden. Läs också anvisningarna som följde med den trådlösa enheten för mer information.

Hålla programvaran uppdaterad

Du kan ansluta till Internet och använda Programuppdatering, som automatiskt hämtar och installerar de senaste kostnadsfria programversionerna, drivrutinerna och andra förbättringar från Apple.

När du är ansluten till Internet kontrollerar Programuppdatering om det finns några uppdateringar för datorn. Du kan ställa in datorn så att den letar efter uppdateringar regelbundet. Sedan hämtar och installerar du den uppdaterade programvaran.

Så här kontrollerar du om det finns uppdateringar:

- 1 Öppna Systeminställningar.
- 2 Klicka på symbolen Programuppdatering och följ anvisningarna på skärmen.
 - Om du vill ha mer information söker du efter "Programuppdatering" i Mac Hjälp.
 - Den senaste informationen om Mac OS X hittar du på www.apple.com/se/macosex.

Installera om programvaran som följde med MacBook

Använd programinstallationssskivorna som följde med din dator när du vill installera om Mac OS X eller program som följde med datorn. Du kan välja "Arkivera och installera" vilket sparar dina befintliga filer och inställningar eller "Radera och installera" vilket raderar alla dina data.

Viktigt: Apple rekommenderar att du säkerhetskopierar data på hårddisken innan du återskapar programvaran. Eftersom alternativet "Radera och installera" raderar hårddisken, bör du göra säkerhetskopior av viktiga filer innan du installerar Mac OS X och andra program. Apple har inget ansvar för förlorade data.

Installera Mac OS X

Så här installerar du Mac OS X:

- 1 Säkerhetskopiera viktiga filer.
- 2 Kontrollera att strömadaptern är ansluten till datorn och ett ström uttag.
- 3 Mata in skivan *Mac OS X Install DVD* som följde med datorn.
- 4 Dubbelklicka på Installera Mac OS X.
- 5 Följ sedan anvisningarna på skärmen.

Obs! Vill du återställa Mac OS X till de ursprungliga fabriksinställningarna klickar du på Alternativ (⇧) i panelen "Välj målplats" i installeraren och väljer "Radera och installera". Om du väljer "Radera och Installera" visas ett meddelande som påminner dig att använda skivan *Applications Install DVD* för att installera om de program som följde med datorn.

- 6 När installationen är klar klickar du på Starta om för att starta om datorn.
- 7 Besvara frågorna i Inställningsassistent för att ställa in ditt nya användarkonto.

Installera program

Om du installerar om Mac OS X på datorn och väljer alternativet "Radera och installera" måste du installera om programmen som följde med datorn, exempelvis iLife-programmen.

Så här installerar du programmen som följde med datorn:

- 1 Kontrollera att strömadaptern är ansluten till datorn och ett ström uttag.
- 2 Mata in skivan *Applications Install DVD* som följde med datorn.
- 3 Dubbelklicka på Install Bundled Software.
- 4 Följ sedan anvisningarna på skärmen.
- 5 När installationen är klar klickar du på Avsluta.

Mer information, service och support

MacBook innehåller inga delar som användaren själv kan utföra service på, med undantag för batteriet minnet. Om datorn behöver service kontaktar du Apple eller tar med din MacBook till ett auktoriserat Apple-serviceställe. Mer information om MacBook finns på Internet, i Mac Hjälp, Systeminformation och Apple Hardware Test.

Resurser på Internet

Du hittar information om service och support på adressen www.apple.com/se/support. Välj land från pop-upmenyn. Du kan söka i AppleCare Knowledge Base, leta efter programuppdateringar eller få hjälp i Apples olika diskussionsgrupper.

Hjälp på datorn

Du kan leta efter svar på dina frågor, liksom anvisningar och felsökningsinformation, i Mac Hjälp. Välj Hjälp > Mac Hjälp.

Systeminformation

Information om din MacBook får du genom Systeminformation. Där får du bland annat veta vilken maskin- och programvara som installerats, datorns serienummer och operativsystem och hur mycket minne datorn har. Du öppnar Systeminformation genom att välja Apple (🍏) > Om den här datorn från menyraden och klicka på Mer info.

Service och support från AppleCare

MacBook levereras med 90 dagars teknisk support och ett års reparationsgaranti för maskinvara hos ett auktoriserat Apple-reparationscenter så som ett Apple-auktoriserat serviceställe eller en av Apples butiker. Genom att köpa AppleCare Protection Plan kan du förlänga service- och supportperioden. Vill du ha mer information kan du besöka www.apple.com/se/support/products eller den webbplats som anges för ditt land nedan.

Om du behöver assistans kan AppleCares personal ge dig hjälp per telefon med att installera och starta program samt med grundläggande felsökning. Ring närmaste supportcenter (kostnadsfritt de första 90 dagarna). Se till att du har inköpsdatumet och serienumret för MacBook till hands när du ringer.

Obs! Din rätt till 90 dagars kostnadsfri telefonassistans börjar vid inköpsdatumet. Telefonavgifter kan tillkomma.

Land	Telefonnummer	Webbplats
Sverige	(46) 0771 19 95 19	www.apple.com/se/support
Danmark	(45) 7010 20 07	www.apple.com/dk/support
Finland	(358) 0800 96162	www.apple.com/fi/support
Nederländerna	(31) 0900 7777 703	www.apple.com/nl/support
Norge	(47) 815 00 158	www.apple.com/no/support

Telefonnumren gäller med förbehåll för ändringar och lokala telefonavgifter kan tillkomma. En fullständig lista finns på webben:

www.apple.com/contact/phone_contacts.html

Hitta datorns serienummer

Så här hittar du datorns serienummer:

- Välj Apple-menyn (🍏) > Om den här datorn och klicka sedan på versionsnumret under orden "Mac OS X" så kan du bläddra mellan versionsnumret för Mac OS X, byggversionen och serienumret.
- Klicka på Finder-symbolen och öppna /Program/Verktygsprogram/Systeminformation. Klicka på Maskinvara på panelen Innehåll.
- Om du tar bort batteriet hittar du datorns serienummer inuti batterifacket. Information om hur du tar bort batteriet finns i avsnittet på sidan 33.

5

Sist, men inte minst

www.apple.com/se/environment

Mac Hjälp  ergonomi

För att skydda både dig själv och din utrustning bör du följa dessa anvisningar när du rengör och hanterar MacBook så att du kan arbeta tryggt och säkert. Ha alltid dessa anvisningar till hands som referens.

VARNING: Felaktig förvaring eller användning av datorn kan innebära att tillverkarens garanti inte gäller.

Viktig säkerhetsinformation

VARNING: Om du inte följer dessa säkerhetsinstruktioner kan eld, elektriska stötar eller andra skador uppstå.

Korrekt hantering Placera datorn på en plan, stabil arbetsyta så att tillräckligt med luft kan cirkulera runt och under datorn. Arbeta inte med datorn placerad på en kudde eller något annat mjukt föremål eftersom ventilationsöppningarna kan täckas för. Lägg aldrig något på tangentbordet när du arbetar med datorn. Tryck aldrig in föremål i ventilationsöppningarna.

Undersidan på MacBook kan bli väldigt varm vid normal användning. Om du har datorn i knät och den blir obehagligt varm placerar du den på en plan, stabil yta istället.

Undvik vatten och fuktiga utrymmen Använd eller förvara inte din MacBook i närheten av vätskor, t.ex. dryck, tvättthoar, badkar, duschkabiner. Skydda din MacBook mot fukt och våt väderlek som regn, snö och dimma.

MagSafe-strömadaptern (60 W) Se till att strömkontakten eller strömsladden är ordentligt ansluten till strömadaptern innan du ansluter adaptern till ett eluttag. Använd bara strömadaptern som följde med MacBook eller en Apple-auktoriseraad strömadapter som är kompatibel med datorn. Vanlig datoranvändning kan göra att strömadaptern blir väldigt varm. Anslut alltid strömadaptern direkt till ett eluttag eller placera den fritt på golvet så att luft kan cirkulera runt den.

Koppla från strömadaptern och alla anslutna kablar samt plocka ur batteriet om:

- Du vill lägga till minne.
- Du vill rengöra datorns hölje (följ anvisningarna på sidan 62).
- Strömsladden eller -kontakten är sliten eller skadad.
- Datorn eller strömadaptern har utsatts för regn, för hög fuktighet eller vätskespill.
- Datorn eller strömadaptern har tappats, höljet blivit skadat eller du tror att datorn behöver servas eller repareras.

MagSafe-strömadapterkontakten på datorn innehåller en magnet som kan radera data på ett bankkort, en iPod, eller annan enhet. Skydda dina data genom att inte placera dessa eller andra föremål eller enheter som är känsliga för magnetism närmare än 2,5 cm från kontakten.

Om det kommer in skräp i MagSafe-kontakten tar du försiktig bort det med en torr bomullspinne.

Teknisk ströminformation för MagSafe:

- *Frekvens:* 50-60 Hz, enfas
- *Spänning:* 100-240 V
- *Utmatningsspänning:* 16,5 V likström, 3,65 A

Hantera batteriet Försök aldrig ta isär, förstöra eller bränna upp batteriet. Utsätt det inte heller för stötar eller temperaturer högre än 100 °C. Sluta att använda batteriet om det verkar skadat på något sätt. Batteriet i produkten får endast ersättas med ett batteri som är godkänt av Apple. Lämna det gamla batteriet till återvinning.

Hörselskador Din hörsel kan ta skada om du använder hörlurar på hög volym.

Det finns risk att du vänjer dig vid för hög volym. Det kan leda till hörselskador trots att du upplever volymen som normal. Om det ringer i öronen eller om du upplever andras tal som dämpat bör du sluta använda hörlurar och kontrollera din hörsel. Ju högre volym, desto mindre tid tar det innan hörseln påverkas. Hörselexperter rekommenderar att du skyddar hörseln genom att:

- Begränsa tiden som du använder hörlurar på hög volym.
- Undvika att höja volymen för att stänga ute buller i omgivningen.
- Sänka volymen om du inte kan höra personer som pratar intill dig.

Högriskmiljöer Den här datorn är inte avsedd att användas vid drift av kärnkraftverk, flygplansnavigering eller kommunikationssystem, flygtrafikledning, eller för något annat ändamål där ett systemfel kan orsaka dödsfall, personskador eller allvarliga miljöskador.

Information om lasern i optiska skivenheter

VARNING: Installera och använd alltid utrustningen enligt anvisningarna i handboken som följde med den.

Den optiska skivenheten i datorn innehåller en laser som är ofarlig vid normal användning, men som kan skada ögonen om den monteras isär. För din egen säkerhet bör du anlita ett Apple-auktoriserat serviceställe om utrustningen behöver repareras.

Viktig information om hantering

ANMÄRKNING: Om du inte följer dessa hanteringsanvisningar kan du skada MacBook eller annan egendom.

Arbetsförhållanden Om du använder MacBook under andra förhållanden än nedanstående kan det påverka datorns prestanda:

- *Arbetstemperatur:* 10 till 35 °C
- *Förvaringstemperatur:* -20 till 45 °C
- *Relativ luftfuktighet:* 5 % till 90 % (icke-kondenserande)
- *Höjd över havet vid arbete:* Högst 3 048 meter

Slå på MacBook Slå aldrig på MacBook om inte alla in- och utvändiga delar sitter på plats. Att arbeta med datorn när delar saknas kan vara farligt och skada datorn.

Bära MacBook Om du bär datorn i en väska eller portfölj måste du se till att det inte finns några lösa föremål (exempelvis gem eller mynt) i väskan som kan komma in i datorn genom ventilationsöppningarna eller öppningen för den optiska enheten, eller fastna i någon port. Undvik också att placera magnetiskt känsliga föremål i närheten av MagSafe-strömkontakten.

Använda kontakter och portar Tvinga aldrig in en kontakt i en port. När du ansluter en enhet ser du till att det inte finns skräp i porten, att kontakten passar till porten och att du har placerat kontakten rätt i förhållande till porten.

Använda den optiska enheten SuperDrive-enheten i MacBook fungerar med skivor av standardformatet 12 cm. Skivor med oregelbunden form eller skivor som är mindre än 12 cm stöds inte och kan fastna i enheten.

Förvara MacBook Om du inte ska använda datorn under en längre tid bör du förvara den på ett svalt ställe, runt 22 °C, och ladda ur batteriet till 50 procent. Om du inte tänker använda datorn på mer än fem månader bör du ladda ur batteriet till ungefär 50 procent och ta ut det ur datorn. För att bevara batteriets kapacitet bör du ladda upp det till 50 procent ungefär var sjätte månad.

Rengöra MacBook När du ska rengöra höljet på datorn och dess komponenter slår du först av datorn, tar loss strömadaptern och plockar ut batteriet. Rengör sedan datorns utsida med en fuktad, mjuk, luddfri trasa. Se till att fukt inte tränger in i några öppningar. Spraya inte vätska direkt på datorn. Använd inte spray, lösningsmedel eller rengöringsmedel som innehåller slipmedel eftersom de kan skada ytskiktet.

Rengöra MacBook-bildskärmen När du ska rengöra skärmen slår du först av datorn, kopplar från strömadaptern och plockar ut batteriet. Torka sedan av skärmen med den rengöringsduken som följer med datorn. Fukta vid behov duken med vatten. Spraya inte vätska på skärmen.

Arbeta bekvämt

Här får du några tips om hur du skapar en ergonomiskt bra arbetsplats.

Tangentbord och styrplatta

När du använder tangentbordet och styrplattan bör du sitta så att du inte spänner axlarna. Vinkeln mellan över- och underarmen ska vara något större än rät. Håll handen och handleden rakt utsträckta.

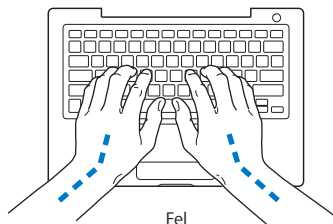
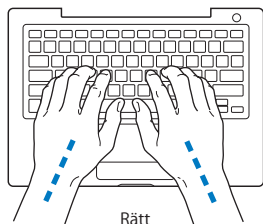

Tryck lätt när du skriver eller använder styrplattan. Försök att låta bli att spänna händer och fingrar när du arbetar. Håll inte tummarna under handflatorna.

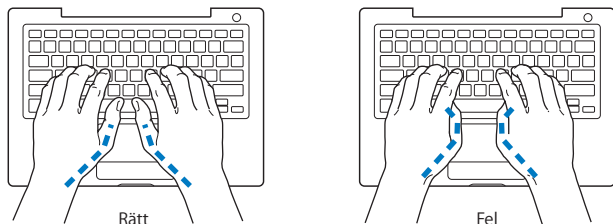

Byt handställning ofta så att du inte blir trött i handlederna. En del datoranvändare kan drabbas av värk i händer, handleder eller armar efter flera timmars arbete utan paus. Om du får ihållande värk eller obehagskänslor i händer, handleder eller armar bör du uppsöka läkare.

Extern mus

Om du arbetar med en mus placerar du den i samma höjd som tangentbordet inom bekvämt avstånd.

Stol

Använd en justerbar stol som ger stöd åt nedre delen av ryggen. Sitt så att låren är parallella med golvet och ha båda fötterna i golvet eller på en fotplatta. Ryggstödet ska stödja nedre delen av din rygg. Följ tillverkarens anvisningar och ställ in ryggstödet så att det passar dig.

Du kanske måste höja stolen så att vinkeln mellan över- och underarm blir rätt. Om du då inte når ner med båda fötterna till golvet kan du använda en fotplatta. Du kan även sänka skrivbordet så att behovet av en fotplatta försvinner eller använda ett skrivbord med nedsänkning för tangentbordet.

Inbyggd bildskärm

Justera bildskärmens vinkel så att du undviker störande reflexer från lampor och fönster. Skärmen kan bara öppnas till en viss vinkel. Använd inte våld för att tvinga den att öppnas mer om det tar emot. Skärmen kan inte öppnas mer än 130 grader.

Du kan behöva justera bildskärmens ljusstyrka när du flyttar datorn till en annan arbetsplats eller om ljusförhållandena på din arbetsplats förändras.

Du hittar mer information om ergonomi på webben:

www.apple.com/se/about/ergonomics

Apple och miljön

Apple Inc. lägger stor vikt vid att minimera miljöpåverkan i sina processer och produkter.

Du hittar mer information på webben:

www.apple.com/se/environment

Regulatory Compliance Information

FCC Compliance Statement

This device complies with part 15 of the FCC rules.

Operation is subject to the following two conditions:

- (1) This device may not cause harmful interference, and
- (2) this device must accept any interference received, including interference that may cause undesired operation. See instructions if interference to radio or television reception is suspected.

L'utilisation de ce dispositif est autorisée seulement aux conditions suivantes : (1) il ne doit pas produire de brouillage et (2) l'utilisateur du dispositif doit être prêt à accepter tout brouillage radioélectrique reçu, même si ce brouillage est susceptible de compromettre le fonctionnement du dispositif.

Radio and Television Interference

This computer equipment generates, uses, and can radiate radio-frequency energy. If it is not installed and used properly—that is, in strict accordance with Apple's instructions—it may cause interference with radio and television reception.

This equipment has been tested and found to comply with the limits for a Class B digital device in accordance with the specifications in Part 15 of FCC rules. These specifications are designed to provide reasonable protection against such interference in a residential installation. However, there is no guarantee that interference will not occur in a particular installation.

You can determine whether your computer system is causing interference by turning it off. If the interference stops, it was probably caused by the computer or one of the peripheral devices.

If your computer system does cause interference to radio or television reception, try to correct the interference by using one or more of the following measures:

- Turn the television or radio antenna until the interference stops.
- Move the computer to one side or the other of the television or radio.
- Move the computer farther away from the television or radio.
- Plug the computer in to an outlet that is on a different circuit from the television or radio. (That is, make certain the computer and the television or radio are on circuits controlled by different circuit breakers or fuses.)

If necessary, consult an Apple Authorized Service Provider or Apple. See the service and support information that came with your Apple product. Or, consult an experienced radio/television technician for additional suggestions.

Important: Changes or modifications to this product not authorized by Apple Inc., could void the EMC compliance and negate your authority to operate the product.

This product has demonstrated EMC compliance under conditions that included the use of compliant peripheral devices and shielded cables (including Ethernet network cables) between system components. It is important that you use compliant peripheral devices and shielded cables between system components to reduce the possibility of causing interference to radios, television sets, and other electronic devices.

Responsible party (contact for FCC matters only):

Apple Inc. Corporate Compliance
1 Infinite Loop, MS 26-A
Cupertino, CA 95014-2084

Wireless Radio Use

This device is restricted to indoor use when operating in the 5.15 to 5.25 GHz frequency band.

Cet appareil doit être utilisé à l'intérieur.

Exposure to Radio Frequency Energy

The radiated output power of the AirPort Extreme technology is below the FCC radio frequency exposure limits. Nevertheless, it is advised to use the wireless equipment in such a manner that the potential for human contact during normal operation is minimized.

FCC Bluetooth Wireless Compliance

The antenna used with this transmitter must not be collocated or operated in conjunction with any other antenna or transmitter subject to the conditions of the FCC Grant.

Bluetooth Industry Canada Statement

This Class B device meets all requirements of the Canadian interference-causing equipment regulations.

Cet appareil numérique de la Class B respecte toutes les exigences du Règlement sur le matériel brouilleur du Canada.

Industry Canada Statement

Complies with the Canadian ICES-003 Class B specifications. Cet appareil numérique de la classe B est conforme à la norme NMB-003 du Canada. This device complies with RSS 210 of Industry Canada.

Bluetooth Europe - EU-deklaration om överensstämmelse

Utrustningen uppfyller kraven i R&TTE-direktivet.

Europa – EU-direktiv

Utrustningen följer RF Exposure Requirement 1999/519/EC, Council Recommendation från 12 juli 1999 om exponeringsbegränsningar gällande elektromagnetiska fält och allmänheten (0 Hz till 300 GHz).

Apple Inc. intygar härmed att detta 802.11a/b/g/n Mini-PCIe-kort överensstämmer med R&TTE-direktivet.

Följer direktiven European Low Voltage och EMC.

Se: www.apple.com/euro/compliance

Korea Warning Statements

“당해 무선설비는 운용 중 전파혼신 가능성이 있음”

“이 기기는 인명안전과 관련된 서비스에 사용할 수 없습니다.”

B급 기기(가정용 방송통신기기)

이 기기는 가정용(B급)으로 전자파적합등록을 한 기기로서 주로 가정에서 사용하는 것을 목적으로 하며, 모든 지역에서 사용할 수 있습니다.

Singapore Wireless Certification

Complies with IDA Standards DB00063

Taiwan Wireless Statements

無線設備的警告聲明

經型式認證合格之低功率射頻電機，非經許可，公司、商號或使用者均不得擅自變更頻率、加大功率或變更原設計之特性及功能。低功率射頻電機之使用不得影響飛航安全及干擾合法通信；經發現有干擾現象時，應立即停用，並改善至無干擾時方得繼續使用。前項合法通信指依電信法規定作業之無線電通信。低功率射頻電機須忍受合法通信或工業、科學及醫療用電波輻射性電機設備之干擾。

如有這 頻率:

於 5.25GHz 至 5.35GHz 區域內操作之
無線設備的警告聲明
工作頻率 5.250 ~ 5.350GHz 該頻段限於室內使用。

Taiwan Class B Statement

Class B 設備的警告聲明

NIL

VCCI Class B Statement

情報処理装置等電波障害自主規制について

この装置は、情報処理装置等電波障害自主規制協議会 (VCCI) の基準に基づくクラス B 情報技術装置です。この装置は家庭環境で使用されることを目的としていますが、この装置がラジオやテレビジョン受信機に近接して使用されると、受信障害を引き起こすことがあります。

取扱説明書に従って正しい取扱をしてください。

Russia



ME67

External USB Modem Information

When connecting your MacBook to the phone line using an external USB modem, refer to the telecommunications agency information in the documentation that came with your modem.

ENERGY STAR® Compliance



As an ENERGY STAR® partner, Apple has determined that standard configurations of this product meet the ENERGY STAR® guidelines for energy efficiency. The ENERGY STAR® program is a partnership with electronic equipment manufacturers to promote energy-efficient products. Reducing energy consumption of products saves money and helps conserve valuable resources.

This computer is shipped with power management enabled with the computer set to sleep after 10 minutes of user inactivity. To wake your computer, click the mouse or trackpad button or press any key on the keyboard.

For more information about ENERGY STAR®, visit: www.energystar.gov

中国

有毒或 有害物质	零部件				
	电路板	显示屏	电池组	附件	电源 适配器
铅 (Pb)	X	X	X	X	X
汞 (Hg)	0	X	0	0	0
镉 (Cd)	0	0	0	0	0
六价铬 (Cr, VI)	0	0	0	0	0
多溴联苯 (PBB)	0	0	0	0	0
多溴二苯醚 (PBDE)	0	0	0	0	0

0: 表示该有毒有害物质在该部件所有均质材料中的含量均在 SJ/T 11363-2006 规定的限量要求以下。

X: 表示该有毒有害物质至少在该部件的某一均质材料中的含量超出 SJ/T 11363-2006 规定的限量要求。

根据中国电子行业标准 SJ/T11364-2006 和相关的中国政府法规, 本产品及其某些内部或外部组件上可能带有环保使用期限标识。取决于组件和组件制造商, 产品及其组件上的使用期限标识可能有所不同。组件上的使用期限标识优先于产品上任何与之相冲突的或不同的环保使用期限标识。

Information om kassering och återvinning



Den här symbolen betyder att produkten enligt lokala lagar och bestämmelser inte får kastas tillsammans med hushållsavfallet. Eftersom lampan som lyser upp skärmen innehåller kvicksilver får produkten inte kastas tillsammans med hushållsavfallet. När produkten har tjänat ut kontaktar du Apple eller de lokala myndigheterna för att få veta hur produkten kan återvinnas.

Läs mer om Apples program för återvinning på www.apple.com/se/environment/recycling.

Information om batterihantering

Lämna uttjänta batterier till återvinning.

California: The coin cell battery in your product contains perchlorate. Special handling and disposal may apply. Refer to www.dtsc.ca.gov/hazardouswaste/perchlorate.

Deutschland: Dieses Gerät enthält Batterien. Bitte nicht in den Hausmüll werfen. Entsorgen Sie dieses Gerätes am Ende seines Lebenszyklus entsprechend der maßgeblichen gesetzlichen Regelungen.

Nederlands: Gebruikte batterijen kunnen worden ingeleverd bij de chemokar of in een speciale batterijcontainer voor klein chemisch afval (kca) worden gedeponeerd.



Taiwan:



廢電池請回收

Europeiska unionen - information om återvinning:



Symbolen ovan betyder att produkten enligt lokala lagar och bestämmelser inte får kastas tillsammans med hushållsavfallet. När produkten har tjänat ut måste den tas till en återvinningsstation som utsetts av lokala myndigheter. Vissa återvinningsstationer tar kostnadsfritt hand om uttjänta produkter. Genom att låta den uttjänta produkten tas om hand för återvinning hjälper du till att spara naturresurser och skydda hälsa och miljö.



© 2009 Apple Inc. Alla rättigheter förbehålls.

Den här handboken och de program som beskrivs i den är skyddade enligt lagen (1960:729) om upphovsrätt till litterära och konstnärliga verk, s.k. copyright, och all rätt förbehålls Apple Inc. Det innebär att varken handboken eller programmen helt eller delvis får kopieras utan skriftligt tillstånd från Apple.

Informationen i handboken har kontrollerats för att vara korrekt. Apple ansvarar inte för tryck- eller korrekturfel.

Apple 1 Infinite Loop

Cupertino, CA 95014-2084 USA

408-996-1010

www.apple.com

Apple, Apples logotyp, AirPort, AirPort Extreme, Cover Flow, Exposé, FileVault, FireWire, GarageBand, iCal, iChat, iLife, iMovie, iPhoto, iPod, iSight, iTunes, Keynote, Mac, MacBook, Macintosh, Mac OS, MagSafe, Photo Booth, Safari och SuperDrive är varumärken som tillhör Apple Inc. och är registrerade i USA och andra länder. Finder, FireWires logotyp, iPhone, iWeb, Spotlight och Time Machine är varumärken som tillhör Apple Inc.

AppleCare, Apple Store och iTunes Store är servicemärken som tillhör Apple Inc. och är registrerade i USA och andra länder.

ENERGY STAR är ett varumärke registrerat i USA.

Intel, Intel Core och Xeon är varumärken som tillhör Intel Corp. i USA och andra länder.

Ordmärket och logotyperna för Bluetooth är registrerade varumärken som ägs av Bluetooth SIG, Inc. och all användning av sådana märken av Apple Inc. sker under licens.

Namn på andra produkter och företag som omnämns i den här handboken är varumärken som tillhör respektive företag. Omnämmandet av produkter från andra tillverkare än Apple sker endast i informationssyfte och bör inte betraktas som en rekommendation. Apple lämnar ingen som helst garanti för dessa produkters kvalitet, prestanda, säljbara skick eller lämplighet för visst ändamål.

Tillverkad under licens från Dolby Laboratories. Dolby, Pro Logic och Dolby-symbolen är varumärken som tillhör Dolby Laboratories. Confidential Unpublished Works, © 1992–1997 Dolby Laboratories, Inc. Alla rättigheter förbehålls.

Den produkt som beskrivs i denna handbok innehåller teknik som är patentskyddad i USA och som tillhör Macrovision Corporation och andra ägare. För att få använda denna patentskyddade teknik krävs tillstånd från Macrovision Corporation. Tekniken får endast användas för hemmabruk och i små, slutna sällskap om inte särskilt tillstånd inhämtats från Macrovision Corporation. Det är förbjudet att dekompilera eller dekonstruera programvaran.

USA- patentnummer 4 631 603, 4 577 216, 4 819 098 och 4 907 093. Licens ges endast för visning i små, slutna sällskap.

Samtidigt utgiven i USA och Kanada.