

 Conta
pra
Mim

Padre Landell



Série Biografias



Padre Landell

Coleção Conta pra Mim

Série Biografias

A **Coleção Conta pra Mim** é dedicada à família — mães, pais, filhas, filhos, avós, avôs...

A influência mais nobre e duradoura sobre as crianças é o exemplo dos feitos heróicos, dos sacrifícios altruísticos, das vitórias e renúncias em benefício da Pátria e da Humanidade. A **Série Biografias** rememora esses belos exemplos, convida a imitá-los e inspira novas ações.

Em cinco séculos, o Brasil tem grandes histórias. O leitor encontrará nestas páginas pioneiros na saúde, na tecnologia, na engenharia.

Sejam todos muito bem-vindos!

Infância e leitura — o caminho de uma boa aventura.



Autoria: Equipe da Secretaria de Alfabetização
 Ilustrações: Vanessa Alexandre
 Edição: Marismar Boreim
 Direção geral e curadoria: William Ferreira da Cunha
 Supervisão técnica e de conteúdo: Carlos Francisco de Paula Nadalim
 Revisão de texto: Felipe Salomão Cardoso e Adriana Araújo Figueiredo
 Revisão técnica: Hamilton Almeida

Publicado em 2020 pelo Ministério da Educação (MEC) em cooperação com a Editora Cora e com a Organização das Nações Unidas para a Educação, a Ciência e a Cultura (UNESCO), no âmbito do Projeto 914BRZ1074 - 914BRZ1074-3 sob o contrato ED00217/2020.

© MEC 2020

Esta publicação está disponível em acesso livre ao abrigo da licença atribuição 4.0 Internacional (CC BY 4.0) (https://creativecommons.org/licenses/by/4.0/deed.pt_BR). Ao utilizar o conteúdo da presente publicação, os usuários aceitam os termos de uso do Repositório de Domínio Público do MEC (<http://www.dominiopublico.gov.br/pesquisa/PesquisaObraForm.jsp>).

As indicações de nomes e a apresentação do material ao longo deste livro não implicam a manifestação de qualquer opinião por parte da UNESCO a respeito da condição jurídica de qualquer país, território, cidade, região ou de suas autoridades, tampouco da delimitação de suas fronteiras ou limites. As ideias e opiniões expressas nesta publicação são as dos autores e não refletem obrigatoriamente as da UNESCO nem comprometem a Organização.

Dados Internacionais de Catalogação na Publicação (CIP) de acordo com ISBD

P124 Pe. Landell de Moura / organizado por Ministério da Educação – MEC ; coordenado por Secretaria de Alfabetização - Sealf. – Brasília, DF : MEC/Sealf, 2020.
 16 p. : il. ; 16cm x 23cm. – (Coleção Conta pra Mim)
 ISBN: 978-65-87026-82-1

I. Literatura infantil. I. Ministério da Educação – MEC. II. Secretaria de Alfabetização - Sealf. III. Título. IV. Série.

2020-3296

CDD 028.5
 CDU 82-93

Elaborado por Wagner Rodolfo da Silva - CRB-8/9410

Índice para catálogo sistemático:

1. Literatura infantil 028.5
2. Literatura infantil 82-93



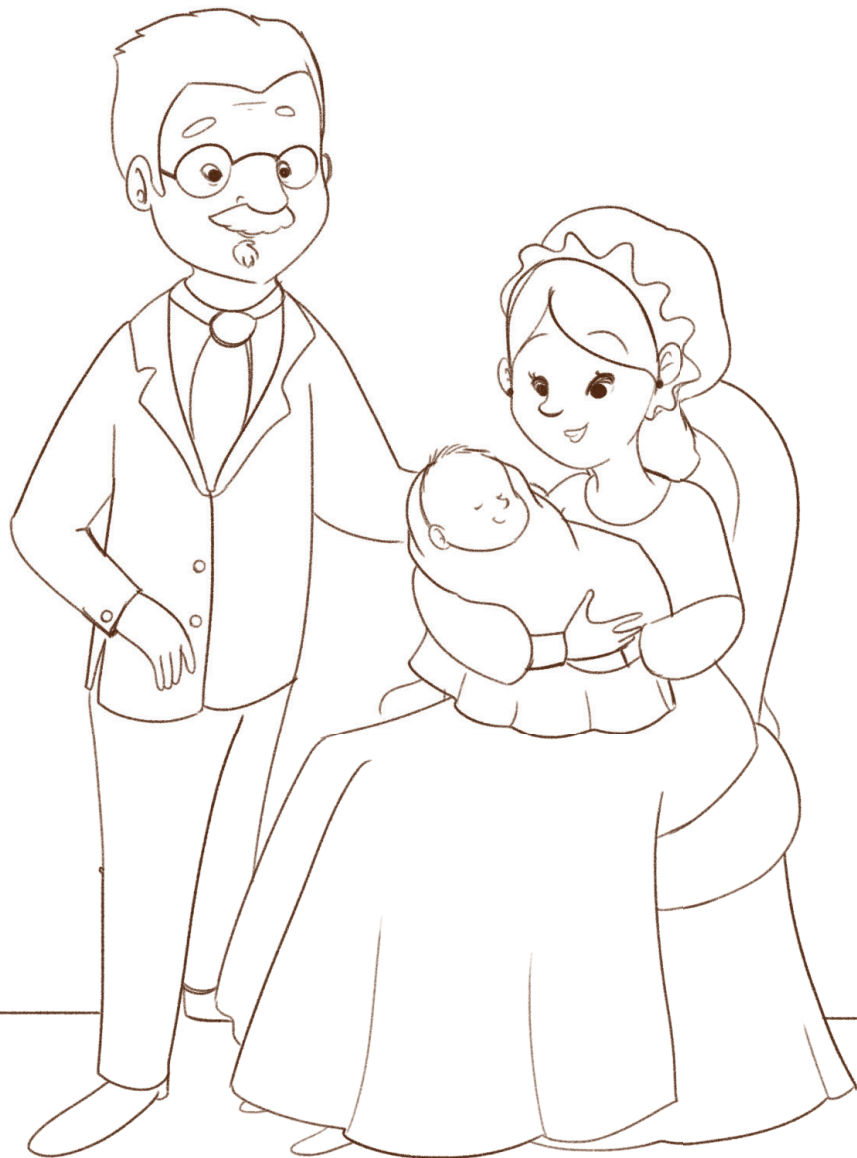

Roberto Landell de Moura nasceu no dia 21 de janeiro de 1861, em Porto Alegre, no Rio Grande do Sul. Teve treze irmãos. Sua mãe chamava-se Sara Marianna Landell de Moura, e seu pai, Ignácio José Ferreira de Moura.



Desde menino, Roberto demonstrou grande interesse por diversas áreas da Ciência. Gostava de investigar e experimentar.

Com apenas dezesseis anos de idade, construiu um telefone, um ano após a invenção de Alexander Graham Bell, e desenvolveu uma composição química para extrair a cárie dentária.



Seguindo o exemplo de seu irmão Guilherme, Roberto foi estudar em Roma, onde, em 1886, foi ordenado sacerdote.

Desde então, passou a ser conhecido como Padre Landell.



De volta ao Brasil, residiu, por pouco tempo, no Rio de Janeiro, quando teve a oportunidade de manter longas palestras científicas com o Imperador Dom Pedro II. Na época, a comunicação sem fio já estava nos pensamentos do reverendo.



Padre Landell dedicava-se à missão de sacerdote, mas conseguia encontrar tempo, mesmo nas madrugadas, para estudar e elaborar seus instrumentos.

Costumava ser visto nas ruas carregando misteriosos embrulhos, contendo peças que despertavam a curiosidade dos paroquianos. No final do século XIX, antes da invenção do avião, previu a possibilidade das comunicações interplanetárias.

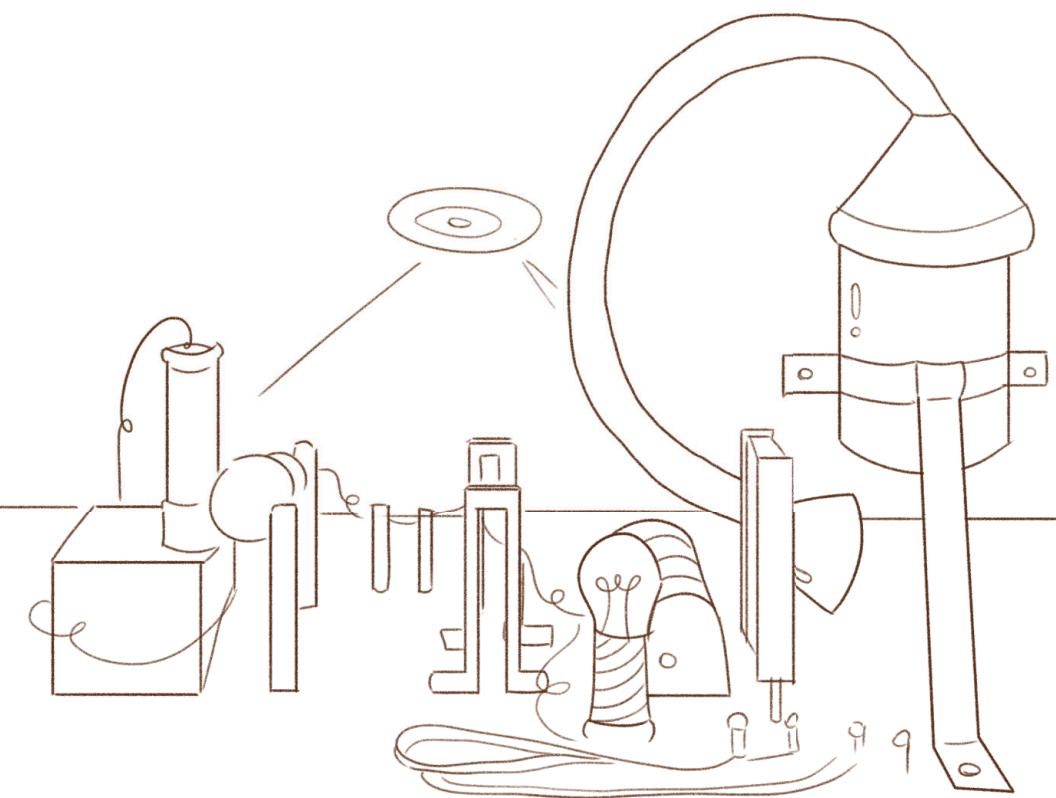

Por volta de 1899, construiu um aparelho que transmitia, sem fios, a voz humana. Algumas pessoas não compreenderam o valor de sua criação e a destruíram.



Na cidade de São Paulo, Padre Landell fez publicamente as primeiras transmissões de voz por ondas de rádio: a primeira ocorreu em 16 de julho de 1899, do bairro de Santana até as margens do Rio Tietê; a segunda, em 3 de junho de 1900, de Santana até a Avenida Paulista. A radiodifusão estava nascendo no Brasil.

Código morse

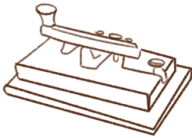

100m

Voz



8km

Em muitos livros, é admitido oficialmente que a invenção do rádio coube a Guglielmo Marconi. Na verdade, em 1895, Marconi realizou, na Itália, uma transmissão telegráfica sem fios. Mas eram sinais em código Morse, não voz humana, e enviados por cem metros, não por oito quilômetros.

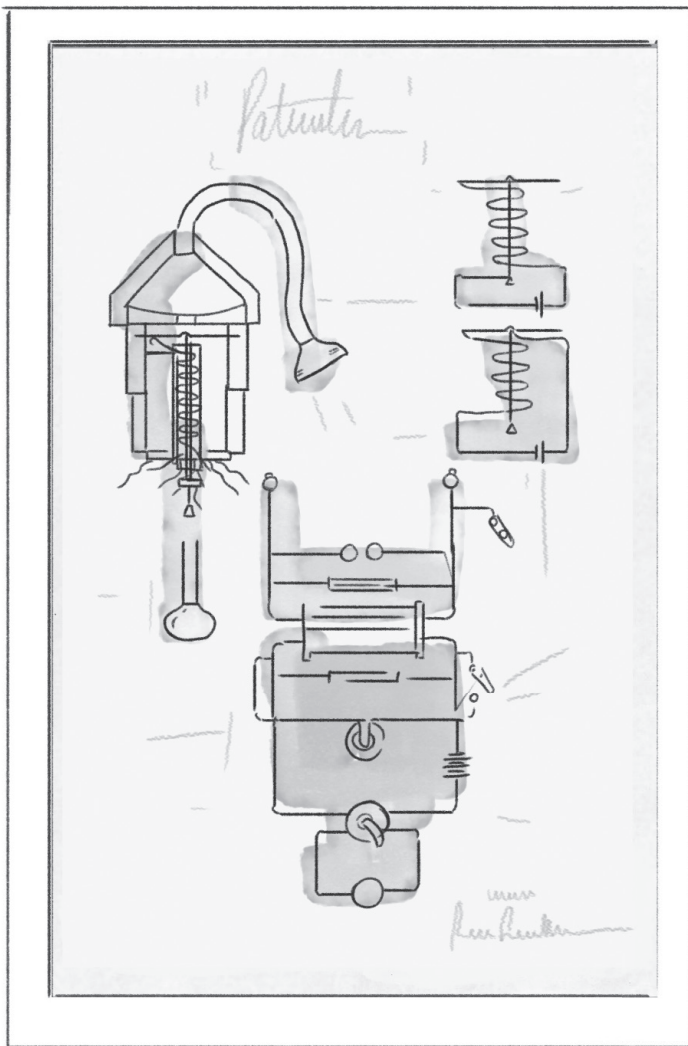

No dia 9 de março de 1901, Padre Landell registrou no Brasil a patente de um aparelho que transmitia os sons da fala. Trata-se de um marco mundial da criação do rádio.

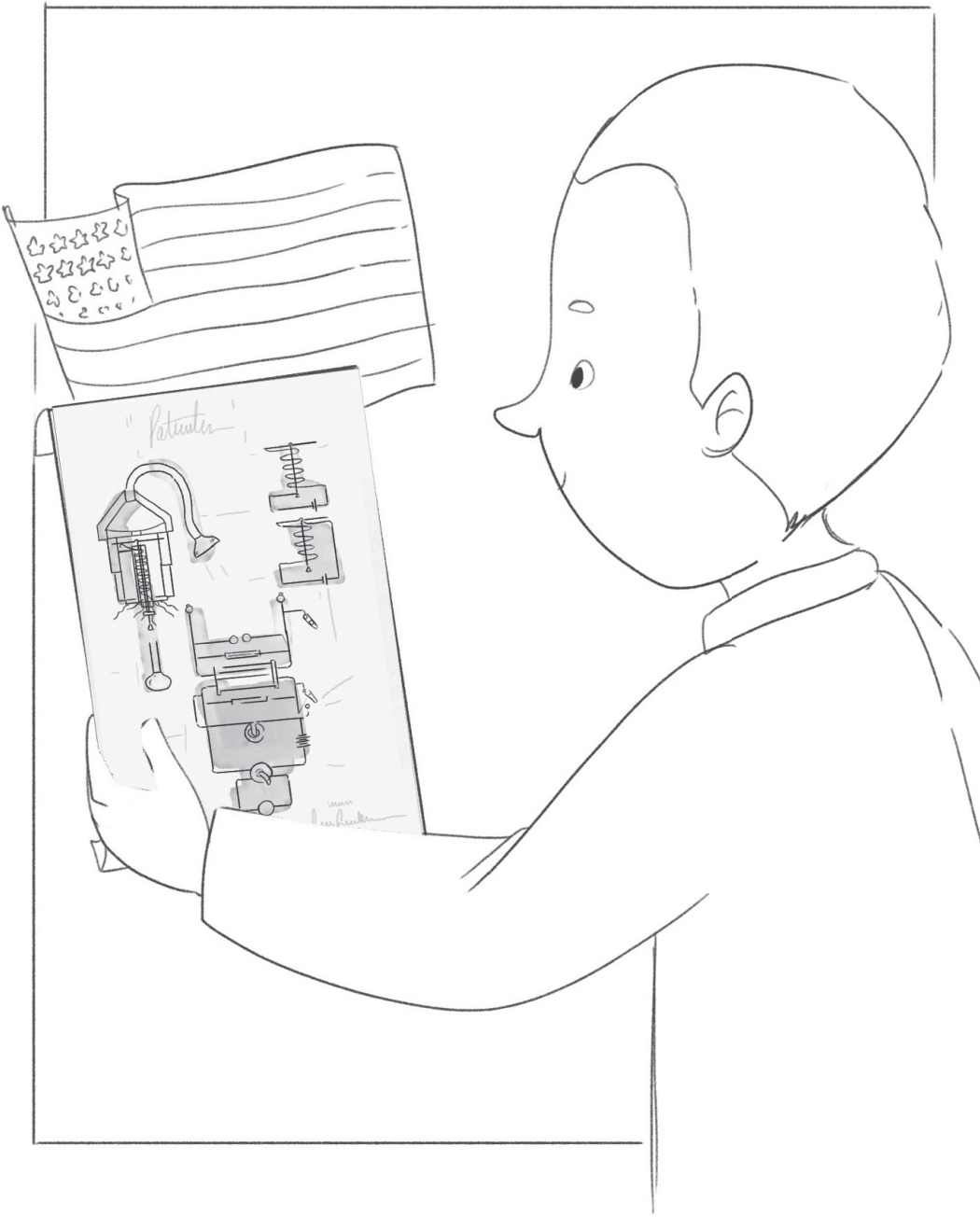

Em 1901, foi para os Estados Unidos da América, onde, após alguns anos, registrou três patentes. Mesmo assim, não teria apoio para desenvolver e comercializar suas maravilhosas invenções.



Ele conduziu vários outros estudos e pesquisas. Em 1904, chegou a projetar, por exemplo, um mecanismo capaz de transmitir a imagem — prevendo, assim, o surgimento da televisão.



Padre Landell, um dos maiores cientistas do mundo, faleceu, sem o devido reconhecimento, no dia 30 de junho de 1928, aos 67 anos de idade, em Porto Alegre, sua cidade natal.



Leitura Dialogada



O que é?



Ocorre entre adultos e crianças antes, durante e depois da leitura em voz alta.

Quais são os benefícios?



Fortalecer os laços afetivos entre pais e filhos.



Contribuir para a alfabetização e reforçar a aprendizagem escolar das crianças.

Como praticar?

Escolha um momento tranquilo para iniciar a leitura dialogada.

Leia com calma. Pronuncie bem as palavras, cuidando com carinho do tom de voz.

Deslize o dedo indicador sob as palavras durante a leitura.

Nomeie as ilustrações e dê tempo para seu filho apreciá-las.

Valorize os comentários de seu filho, explorando outros aspectos das histórias.

Ao sair de casa, leve sempre livros para ler com seu filho. Aproveite todas as oportunidades!



Literacia Familiar em Dez Pontos



1. Trate seu filho com muito **amor e carinho**.
2. **Converse** com seu filho.
3. **Valorize e respeite** o que seu filho tem a dizer.
4. **Leia** em voz alta para seu filho.
5. **Conte histórias** para seu filho.
6. **Dê livros** de presente para seu filho.
7. **Leia e escreva** diante de seu filho.
8. **Participe** da vida escolar de seu filho.
9. **Elogie e encoraje** seu filho.
10. Tenha **altas expectativas** em relação a seu filho.

MINISTÉRIO DA
EDUCAÇÃO



PÁTRIA AMADA
BRASIL
GOVERNO FEDERAL

