

簡易(板目)製本

パンフレット製本

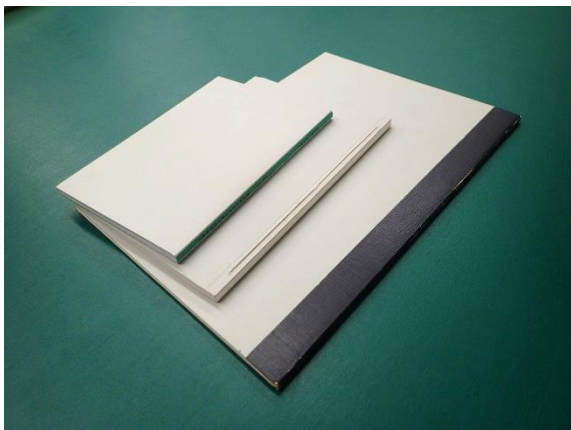

表紙が柔らかくて薄い資料はそのままでは自立しないので、書架に並べておくと変形するなどして傷んでいきます。そこで、事前に厚めのボードをつけることによって、損傷を予防します。ボードにアルカリバッファの紙を使用すると、資料の劣化を抑制することにもなります。

簡易(板目)製本 ～その1～

この方法は、ノドに余裕があり、あまり厚くない資料に向いている。「板目」製本と俗称しているが、これは過去に板目ボードを使用したからである。しかし、今は、品質のよくない板目ボードは使用せず、長期保存に適したボードを使用する。

手順

1、本体の下準備

ステーブルなどの金属針で綴じてある場合は、まず金属針を取り除く。
背表紙がない場合（ペラ物）は、板などで挟んで締めた状態で背に薄く糊をひき、乾かす（仮固め）。そのあと、和紙か薄い中性紙を背に巻いておくとよい。

2、長期保存に適したボードを本体につける

本体と同寸の長期保存に適したボード（必ずタテ目のもの）と本体を背（ノド）の方で糊付けする。本体の表紙がツルツルしていたら、のりしろ部分（背から綴じ穴にしようとするまでの寸法で、5ミリぐらい）にサンドペーパーをかける。

3、糸で綴じる

糊がよく乾いたら、強い麻糸で綴じる。B 5までは三つ目、A 4以上は四つ目で、糸の長さの目安は本体資料の縦の2.5倍。最後の結び目が表になるようにする。

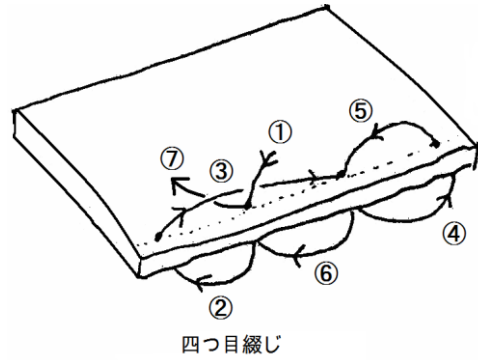
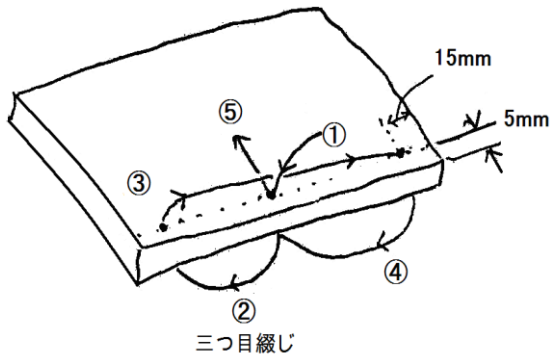

4、折り筋をつける

ボードの表紙(表と裏両側)に表と折り筋を2本つける。

通常、背から8ミリと10ミリの位置につける。

折り筋の上を定規などで強く押さえておいて目打ちなどで折り癖をつける。

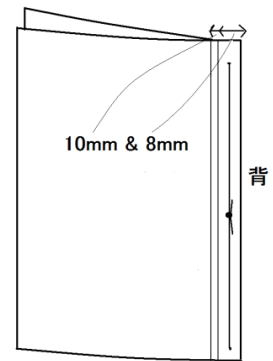

5、糸を固定する

糸をボードに糊付けする。目打ちのハラに付けた糊を糸の下に入れ、指でなでつけてボードに貼り付けるとよい。

簡易(板目)製本 ～その2～

この方法は、資料だけを綴じた後、見返しを付け、その見返しにボードを貼り付ける方法である。開きやすく取り扱いやすい。

手順

1、本体の下準備

ステープルなどの金属針で綴じてある場合は、まず金属針を取り除く。
背表紙がない場合（ペラ物）は、板などで挟んで締めた状態で背に薄く糊をひき、乾かす（仮固め）。

2、糸で綴じる

糊がよく乾いたら、糸で綴じる。B5までは三つ目、A4以上は四つ目で、糸の長さの目安は本体資料の縦の2.5倍。

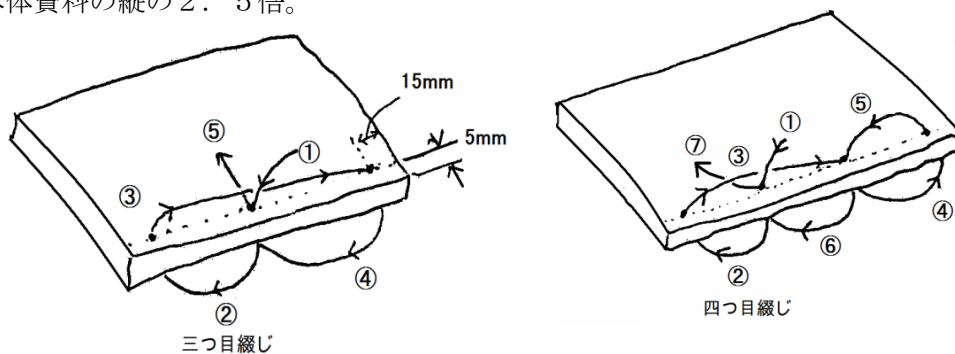

3、見返しを貼る

中身の表裏に見返しを貼る。見返し用紙は少し厚めの中性紙を使用し、二つ折りして中身を綴じた糸が隠れる程度ののりしろで貼る。紙の目に注意する。その際、図のように表裏で互い違いに貼っておくと、後で余分な部分を切り落とすときに便利である。

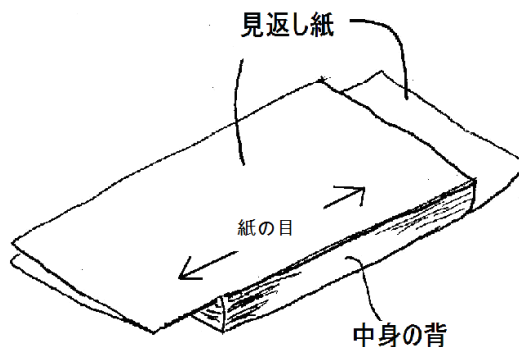

4、はみ出た見返しを切る

糊がよく乾いたら、中身からはみ出た見返しの余分な部分を切り落とす。
背表紙がない場合（ペラ物）は、このあと、和紙か薄い中性紙を背に巻いておくとよい。

5、長期保存に適したボードを貼る

本体と同寸の長期保存に適したボード（必ずタテ目のもの）と本体を背（ノド）側、前小口側、それぞれ10ミリ程度の幅で糊付けする。

パンフレット製本

この方法は、パンフレットのような2つ折りで柔らかなカバーの薄い資料に適している。ステープルなどの金属針を使って中央（ノド）で綴じてある資料については「簡易（板目）製本」よりも、以下に紹介する方法の方が開きもよく、ノド元まで見えるのでよい。

手順

1、製本用布テープ（粘着剤付き）を2本切る

㉑：ボードの天地+30ミリ

㉒：ボードの天地-5ミリ

2、製本用布テープを貼る

表紙になる長期保存に適したボード（本紙と同寸でタテ目のもの）を2枚横に並べる。その際に資料の「厚み分+5ミリ」程度離して置く。その上に製本用テープ㉑を貼り、天地を折り返す。

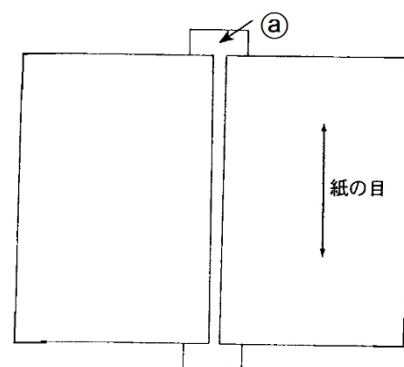

3、金属針を取り除く

パンフレットを綴じている金属針を取り除く。元の綴じ穴を生かせる場合にはそのまま生かすが、生かせない場合は製本のための綴じ穴を小さくあける。

4、糸で綴じる

粘着層を外側にした製本用テープ㉒の中央にパンフレットを綴じ付ける。綴じ方は右図のように、「簡易（板目）製本」のときの「三つ目綴じ」あるいは「四つ目綴じ」の応用である。

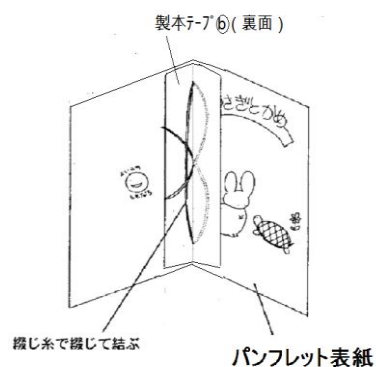

5、ボードと中身をつける

2枚の表紙の間の溝にパンフレットの背がくるように、パンフレットが綴じ付けられた製本用テープ⑩を貼る。

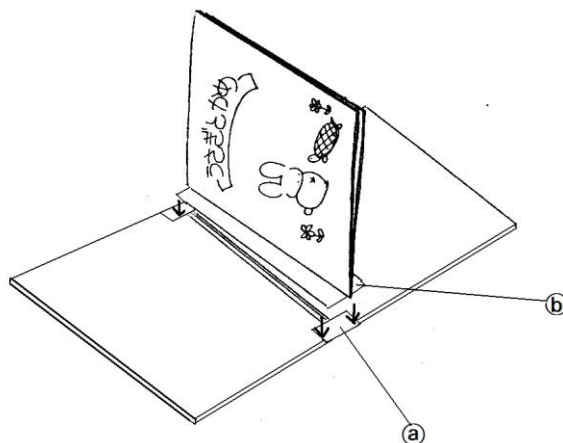

参考・出典 『防ぐ技術・治す技術—紙資料保存マニュアル』（日本図書館協会刊）