

水と塩で 発電する LEDランタン

GH-LED10WBシリーズ
取扱説明書 Ver.1.00



Power generation LED LAMP

●この度は本製品をお買い上げいただき、誠にありがとうございます。本製品を正しくご利用いただくため、本取扱説明書をよくお読みください。

各部名称

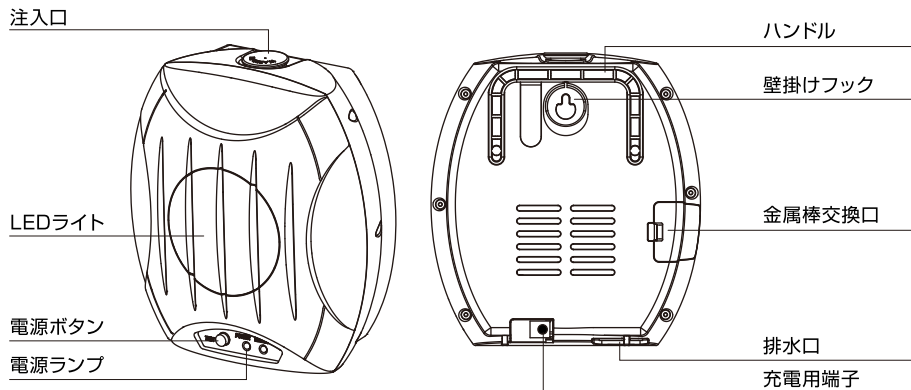

付属品

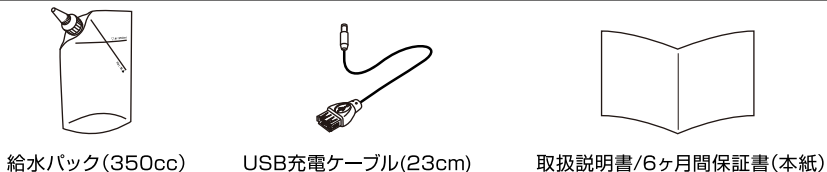

製品仕様

| | |
|------|---|
| 光源 | 白色LED 10灯 |
| 明るさ | 55lm |
| 発電時間 | 約120時間(金属棒の寿命) ※約8時間ごとに塩水を入れ替えてください。 |
| 出力電圧 | 発電 DC1.5V、LED DC3V、充電 DC4.5V |
| 外形寸法 | W210×D113×H228(mm) |
| 重量 | 約680g |

使用方法

▲使用中、金属棒が溶けてタンク内に沈殿し、固まることがありますので、8時間を超えて使用する場合は、8時間ごとに水を入れ替えてください。

- 1 付属の給水バックのキャップを外し、塩(16g)を計量ラインまで入れる。
- 2 塩を入れてから水(350cc)を計量ラインまで入れる。

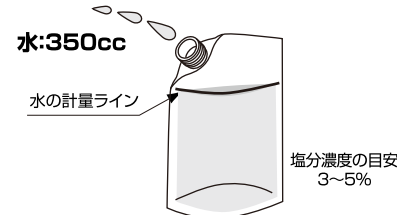
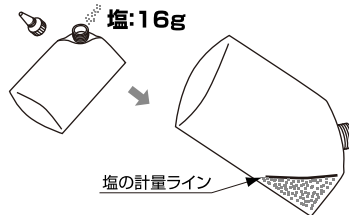

- 3 給水バックのキャップを締め(2つのノブをしっかり締める)、数回振って水と塩を混ぜる。
- 4 本体の注水口のキャップを外し、混ぜた塩水を注水口からすべて注入する。

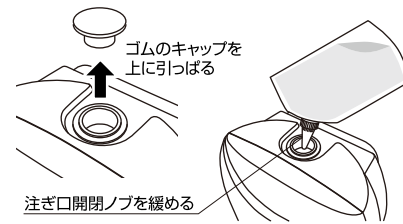
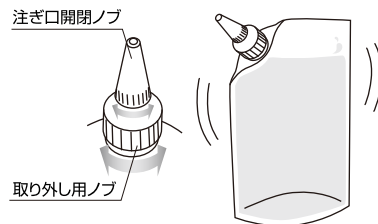

- 5 注水口のキャップを締め、電源ボタンを押すとライトが光る。(電源ランプが点灯します)
- 6 タンク内の塩水を捨てる時は、底面の排水口のゴムキャップを外す。

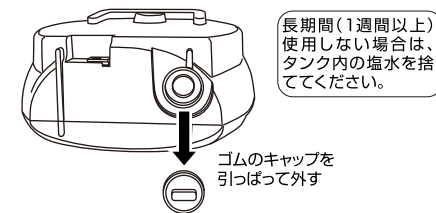
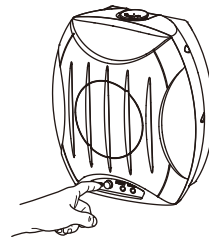

USB機器の充電方法

※電流値により、充電できないUSB機器があります。

- 1 使用方法に記載の通り、塩水を注入する。
- 2 付属のUSB充電ケーブルを本体背面の端子に挿入し、各機器にあった変換ケーブルを接続する。

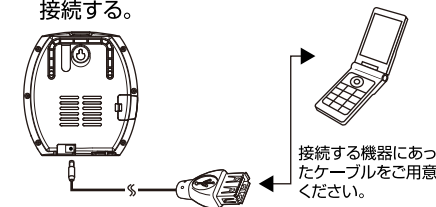
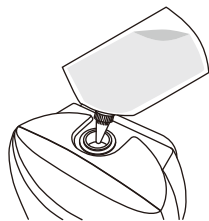

金属棒の取り換え方

- 側面の「金属棒交換口」のカバーを外す。
- プラグ部を持って接続ケーブルを引き抜く。
- 反時計回りにロックを回して、金属棒を引き出す。

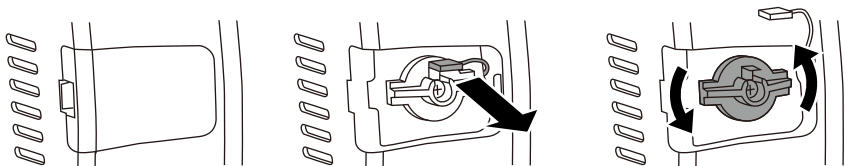

- 新しい金属棒GH-MGWR17(別売)を入れ、ロックをしっかりと締めて、接続ケーブルを取り付けてください。

故障かなと思ったら

- 点灯しない
 - 電源ボタンを押す。(電源ランプが点灯)
 - 塩水の量を確認する。
 - 使用方法に記載の通り、塩水を注入する。
 - 金属棒を確認する。
- 消灯しない
 - 電源ボタンを押す。(電源ランプが消灯)
 - タンク内の塩水を捨てる。
- 塩水が漏れる
 - 注水口、排水口のキャップを確認する。
 - 金属棒交換口の金属棒がロックされているか確認する。

金属棒の発電寿命は、最大120時間です。金属棒の発電寿命により点灯しなくなった場合は、弊社製品取扱店にて金属棒(型番:GH-MFWR17)をお買い求めください。

- 災害に備えた準備
- 付属の給水バックに塩を16g入れておいてください。災害時に水を用意するだけで発電ができるようになります。(塩16gの目安は大スプーン1杯またはペットボトルのキャップ2杯分です。)

安全に正しくお使いいただくために

警告 下記事項を守らないと、死亡したり、重症を負うおそれがあります

●発煙、発熱、異臭、異音が発生したら、すぐにUSB充電ケーブルを取り外し、使用をやめてください。●USB充電ケーブルは、傷つけないでください。●ふんだり、のったり、投げたり、落としたりしないでください。●分解や改造をしないでください。●子供や乳幼児の手の届くところで使用しないでください。

注意 下記事項を守らないと、ケガをしたり、ものに損害を与えるおそれがあります

●注水は、製品が転倒しないように平らなところで行ってください。●注入した塩水を飲まないでください。●金属棒接続ケーブルに塩水が付着しないようにしてください。●お手入れは、乾いた布でふいてください。●使用中、金属棒が溶けてタンク内に沈殿し、固まる場合がありますので、8時間を超えて使用する場合は、8時間ごとに塩水を入れ替えてください。●長期間(1週間以上)使用しない場合は、タンク内の塩水を捨ててください。●USB機器の充電が完了した場合、USB充電ケーブルを速やかにUSB機器から取り外してください。

制限事項

●電流値により、充電できないUSB機器があります。●充電時間は、USB機器によって異なります。●USB機器によっては、完全に充電できない場合があります。●USB機器のバッテリー残量が少ない場合、充電が開始されない場合があります。●周囲温度が氷点下の場合は、凍結を防ぐために3グラムの塩を追加してください。

免責事項

●本製品が供給可能な電流値によっては、充電できないUSB機器があります。●充電時間は、USB機器によって異なります。●USB機器によっては、完全に充電できない場合があります。●USB機器のバッテリー残量が少ない場合、充電が開始されない場合があります。●周囲温度が氷点下の場合は、凍結を防ぐために3グラムの塩を追加してください。

6ヶ月間保証書

| | | | |
|--------|----------------|--|--|
| 品名 | LEDライト | | |
| 型番 | GH-LED10WBシリーズ | | |
| 保証期間 | ご購入より6ヶ月間 | ご購入店、ご購入日 (販売店様捺印) | |
| お客様ご氏名 | | | |
| お客様ご住所 | | 販売店様へ お客様へお渡しの際には、ご購入年月日、貴店名、ご住所、お電話番号をご記入の上、ご捺印くださいますようお願いいたします。 | |

故障について

●故障やご使用上のご質問は、テクニカルサポートダイヤルへお電話いただくか、弊社ホームページにあるサポート「各種お問い合わせ」やFAXでお問い合わせください。●弊社ホームページにあるサポート「各種お問い合わせ」からお問い合わせの場合、ユーザー登録が必要になります。●お問い合わせの前に、取扱説明書や弊社ホームページにあるサポート「よくあるご質問」をご活用ください。●テクニカルサポートダイヤルの受付時間は、予告なしに変更する場合があります。

保証規定

●本保証規定は、保証期間内の本製品に適用されます。●保証期間は、ご購入年月日から起算した保証期間内に限ります。●保証期間中に取扱説明書、パッケージ等の記載に従った使用で故障した場合、弊社にて無償修理いたします。●本保証書により、本製品の使用に伴う事業利益の逸失、記憶媒体内データの損失、関連装置の故障、損傷等に対して弊社が責任を負うものではありません。●保証期間内であっても、次の場合は保証の対象外となります。1.保証書がない場合、2.保証書にご購入年月日、ご購入店による記入捺印がない場合、3.取扱説明書、パッケージ等の記載に従った使用でない場合、4.誤差、あるいは、再販された場合、5.落下、衝撃、圧力、負荷といった外的要因による故障、損傷の場合、6.火災、地震、落雷、風水害といった自然災害による故障、損傷の場合、7.消耗、劣化の場合、8.記録媒体内データ損失の場合、9.本製品が組み込まれた関連装置等の互換性による場合。●本保証書は、日本国内においてのみ有効です。The warranty is valid only in JAPAN.●本保証書により、お客様の法律上の権利を制限するものではありません。●修理、輸送についての注意1.修理のご依頼は、ご購入店、あるいは、弊社テクニカルサポートへご依頼の上、弊社指定住所へお送りください。出張修理は行っていません。2.記録媒体内データは、一切の保証をいたしかねます。3.本製品と一緒に送付いただいたものは返却いたしかねますので、お客様がご購入後に取り付けた物品、装飾等は取り外してからお送りください。4.輸送により製品が破損した場合、弊社は責任を負いかねますので、梱包には十分に注意し、運送方法に配慮があり、運送記録が管理されている宅配便等をご利用ください。5.修理後も、保証期間はご購入年月日からの起算となります。6.弊社の判断により同等品と交換させていただく場合があります。なお、お送りいただいた旧製品はお返しいたしません。●次の場合は修理をいたしかねます。1.修理用部品が調達できない場合、2.分解、改造が行われている場合、3.原型をとどめない損傷等、修理による回復が困難な場合。●ご購入年月日、ご購入店の記入捺印がない場合はご購入店へご相談ください。●本保証書は再発行いたしませんので、紛失しないようご注意ください。

- 本製品は、日本国内専用にて製造および販売されています。
- 本製品は、日本国外では使用できません。
- 本製品を日本国外で使用することによるいかなる問題に対しても、責任を負いかねます。
- 本製品は、日本国外での技術サポートおよびサービスは行っていません。
- This product is manufactured and sold for Japanese domestic market only.
- This product can not be used outside Japan.
- We have not responsibility for any issues caused by the use of this product outside Japan.
- We also do not have any technical support and service for this product in other countries.

| | |
|---------------|---|
| サポート窓口 | グリーンハウス テクニカルサポート |
| テクニカルサポートダイヤル | 03-5421-0580 |
| 受付時間 | 10:00~12:00/13:00~17:00(土日祝日をのぞく弊社営業日) |
| FAX | 03-5421-2266 (24時間受付) |
| ホームページ | http://www.green-house.co.jp/ |

※本書の著作権は弊社に帰属し、内容の一部または全部を無断に転載することを禁じます。●製品のデザイン、仕様は改良などにより、予告なしに変更する場合があります。●本書の内容は、予告なしに変更することがありますので、あらかじめご了承ください。●本書に記載の会社名や製品名は、各社の商標または登録商標です。●本書について、お気づきの点がありましたら、弊社サポート窓口へお問い合わせください。